

Calabria
Sidertre S.r.l.
Via Carfellà, 14
88040 Settingiano - CZ
T.+39 0961 998281
calabria@alsistem.com

Lombardia, Triveneto
Alca S.r.l.
Via Copernico, 2
25020 Poncarale - BS
T. +39 030 2681141
lombardia@alsistem.com

Sardegna
Marini S.p.a.
V.le Monastir, Km10.300
09028 Sestu - CA
T. +39 070 22331
sardegna@alsistem.com

Sicilia
Edilsider S.p.a.
Via B. Croce, 26
91011 Alcamo - TP
T. +39 0924 21588
sicilia@alsistem.com

Deposito Sicilia orientale:
Contrada Pirritino Pantano,
Zona Industriale ovest
Piano Tavola
95032 Belpasso - CT

Campania, Basilicata
Meral S.p.a.
V. Scavate Case Rosse (Z.I.)
84131 Salerno - SA
T. +39 089 301155
campania@alsistem.com

Piemonte, Liguria, Valle d'Aosta
Fresia Alluminio S.p.a.
Via Venezia, 35/A
10088 Volpiano - TO
T. +39 011 2250211
piemonte@alsistem.com

Toscana
Ferroedilizia S.r.l.
Via Aurelia Nord, 233
58100 Grosseto - GR
T. +39 0564 456300
toscana@alsistem.com

**P.R.C, Hong kong
Taiwan, Macao**
ALsistem HK
room711,7/f,Ninggu
Commercial Building
no.7940 Humin road,
Minhang district
201102 Shanghai

Lazio
Aluroma S.r.l.
Via dell'Omo, 161
00155 Roma
T. +39 06 2283184
lazio@alsistem.com

Puglia
Sael S.r.l.
Via Mare, snc
72027 San Pietro Vernotico-BR
T. +39 0831 653598
puglia@alsistem.com

Marche
ALsistem Marche
Via Delle Querce, 15/21
60027 Osimo - AN
T. +39 071 7132362
marche@alsistem.com

ALSISTEM 2016

SIRIO 50

9



Sede Legale
S.S. Varesina,2
22078 Turate - CO

alsistem.com

Engineering
Via Monte Rosa
(angolo via Clerici)
21040 Gerenzano - VA
T. +39 02 9688496
F. +39 02 9682043
info@alsistem.com



Sistemi per facciate continue

SIRIO 50

alsistem.com

Profilati, accessori e guarnizioni di questo catalogo sono di proprietà di ALSistem, titolare di tutti i diritti di esclusiva.

OVERSUN



La linea di frangisole di ALsistem, ideale per la realizzazione di schermature solari per facciate contiene di grandi e piccole dimensioni.

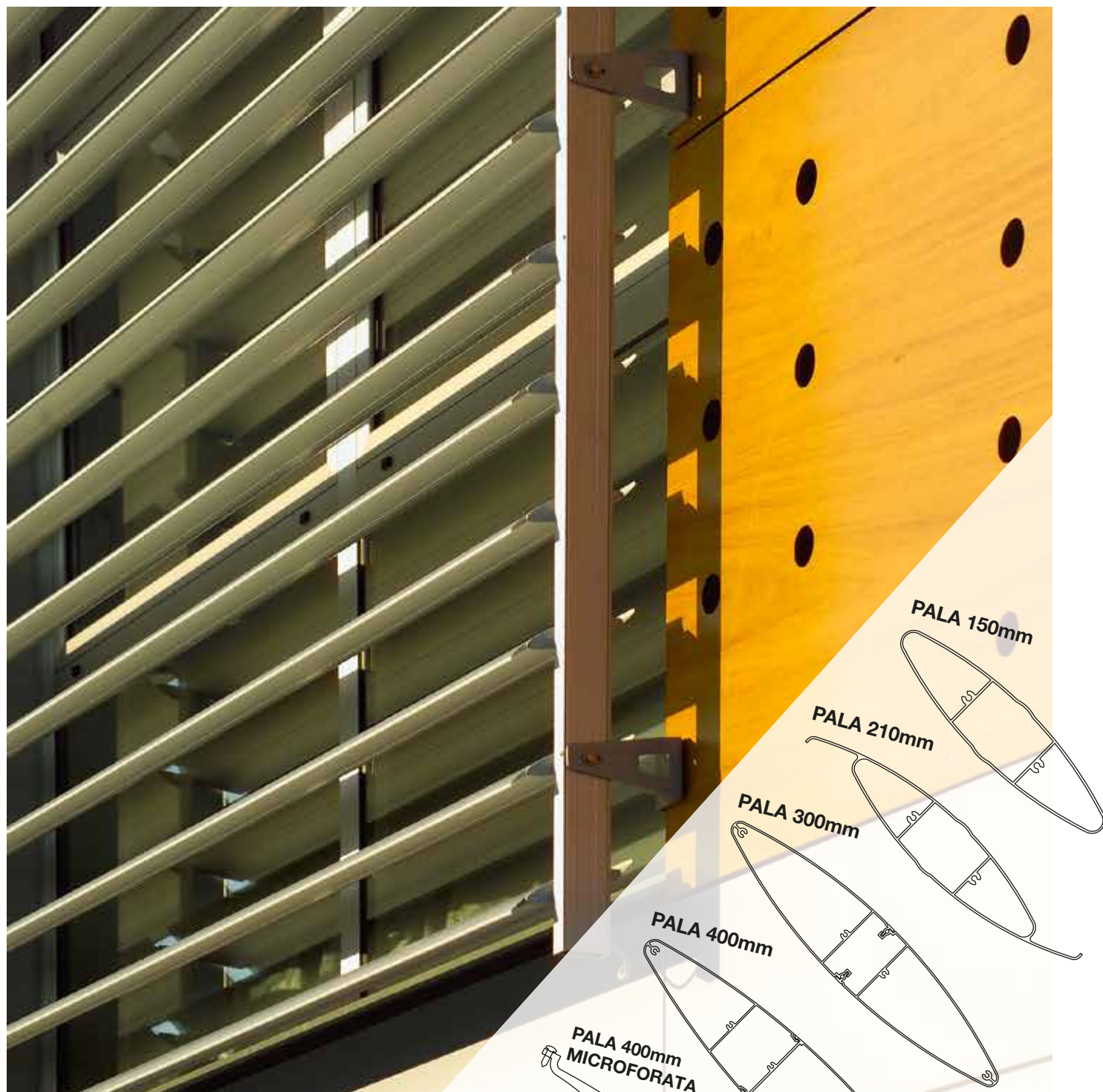

OVERSUN comprende 5 modelli di pale in alluminio estruso, adeguate per realizzare schermature di diversa dimensione e superficie. La movimentazione delle pale può essere manuale o automatica.

OVERSUN è protetto da un brevetto internazionale per il meccanismo che ne regola la movimentazione; il motore inserito direttamente nel profilo montante della struttura è protetto da agenti atmosferici e manomissioni, garantendo un'elevata durabilità e funzionalità, oltre che un'estrema eleganza formale all'intera architettura.

Sistemi a battente



full glazing

Serie di profili in alluminio a taglio termico a tutto vetro interno: la lastra interna copre totalmente il profilo in alluminio

Series of aluminum profiles with a thermal break with a predominance of the glass part: the inner plate that fully covers the aluminum section

Sistemi scorrevoli



panoramico

Serie di profili dal design minimal per scorrevoli con predominanza della parte vetrata. Significativamente apprezzato da architetti e progettisti

Minimal system for sliding with a predominance of the glass component. The system ensures a high aesthetic quality in tune with contemporary style.

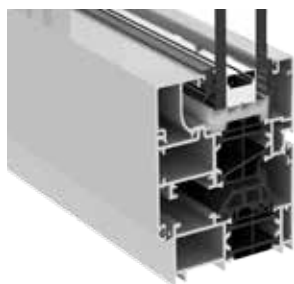

PLANET 62 neo 62

Sistema a taglio termico al top della gamma Planet con eccellenti valori termici, acustici e fisico meccanici

Planet top-range thermal break system with excellent thermal and acoustic-proofness and physical-mechanical properties



SLIDE 80/106 neo 106

Sistema a taglio termico rivoluzionario grazie agli eccellenti risultati termici ed acustici

Revolutionary thermal break system providing excellent thermal and acoustic performance



PLANET 62 Hi 72 Hi

Serie di profili dal design minimal con predominanza della parte vetrata (anta a scomparsa)

Series of minimal design profiles with a predominance of glazing (hidden leaf)



MATIC 50 TT 62 TT 72 HT

Sistemi a taglio termico per serramenti con ferramenta perimetrale ed elevate prestazioni termiche ed acustiche

Thermal break systems with perimeter hardware for high-performance thermal- and acoustic-proof windows and doors



PLANET 72 HT neo 72

Sistema a taglio termico al top della gamma Planet con eccellenti valori termici, acustici e fisico meccanici

Planet top-range thermal break system with excellent thermal- and acoustic-proofness and physical-mechanical properties



TOP SLIDE 160

Sistema a taglio termico per serramenti alzanti con portate fino a 400 kg, ed eccellenti prestazioni acustiche, termiche e ambientali

Thermal break system for lift-and-slide windows of up to 400kg providing excellent acoustic, thermal and environmental performance



PLANET 50 TT

Sistema per serramenti a camera europea con certificati acustici, termici e ambientali

European chamber window and door systems with acoustic-, thermal- and environment-proof certification

Sistema per parapetti e ringhiere



BALCONI E BALAUSTRATE SERIE

Serie costituita da profili in alluminio e accessori complementari per la realizzazione di ringhiere, balconi e parapetti

Serie based on aluminium profiles, which made railings solutions.

INDICE GENERALE General index

ARGOMENTO Argument	CAPITOLI Chapters
Scheda per aggiornamenti catalogo Tabs for catalogue updates	
Scheda prodotti AL sistem AL sistem products tab	01
Gruppo AL sistem AL sistem group	02
Indice Index	03
Guida alla consultazione del catalogo Consultation guide in the catalogue	04
Condizioni di vendita Terms of sale	05
Note tecniche e caratteristiche del sistema Sirio Technical notes and features of the system Sirio	06
Calcoli statici e termici in generale General static and thermal calculations	07
Note generali General notes	08
Elenco profilati List of profiles	09
Elenco accessori, guarnizioni ed attrezzature List of accessories, gaskets and machinaries	10
Sagomario (sc. 1:1) Sagomary	11
SERIE 50:	
Descrizione tecnica Technical description	12
Certificati Certifications	13
Vetrazioni Glazing	14
Sezioni : fissi Sections : fix	15
Sezioni : apribili Sections : opening	16
Fissaggi alla muratura Fixing to wall	17
Lavorazioni Processing	18
Montaggi Assembly	19
Distinte prodotti Product list	20

ARGOMENTO Argument	CAPITOLI Chapters
SERIE 50SG:	
Descrizione tecnica Technical description	25
Certificati Certifications	26
Vetrazioni Glazing	27
Sezioni : fissi Sections : fix	28
Sezioni : apribili Sections : opening	29
Fissaggi alla muratura Fixing to wall	30
Lavorazioni Processing	31
Montaggi Assembly	32
Distinte prodotti Product list	33
SERIE 50N:	
Descrizione tecnica Technical description	40
Certificati Certifications	41
Sezioni : fissi e apribili Sections : fix and opening	42
Fissaggi alla muratura Fixing to wall	43
Lavorazioni Processing	44
Montaggi Assembly	45
Distinte prodotti Product list	46

GUIDA ALLA CONSULTAZIONE DEL CATALOGO
 Consultation guide in the catalogue

 □ **LEGENDA ABBREVIAZIONI TABELLE**
LEGEND OF ABBREVIATION LIST

Per le intestazioni delle tabelle sono state utilizzate delle abbreviazioni per una facile consultazione :
For the header for the list it was used the abbreviations to simplify the usage :

- **Ix** = **Momento di inerzia lungo l'asse X**
Moment of inertia along the board X
- **Iy** = **Momento di inerzia lungo l'asse Y**
Moment of inertia along the board Y
- **Wx** = **Modulo di resistenza lungo l'asse X**
Resistance form along the board X
- **Wy** = **Modulo di resistenza lungo l'asse Y**
Resistance form along the board Y
- **Pag** = **Pagina di inserimento profilato**
Put in profile page
- **Conf.** = **Confezioni**
Packs

- **I Rapporti di Prova del sistema hanno valore solo se si utilizzeranno, dove previsto, telai oppure angoli vulcanizzati a caldo, rispettando le indicazioni riportate sulle 'NOTE GENERALI - INSTALLAZIONE E MANUTENZIONE' nel catalogo.**

System Test Certificates are valuable, where's applicable, only if hot vulcanized angles or frames are used in according with directions reported on "GENERAL NOTES - INSTALLATION AND MAINTENANCE" in the catalogue.

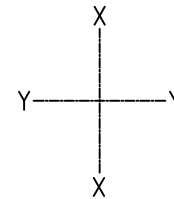
 - **LETTURA MOMENTI DI INERZIA E MODULO DI RESISTENZA**
READING MOMENTS OF INERTIA AND MODEL OF RESISTANCE

- **Tutte le barre dei profilati sono di lunghezza 6800 mm, escluse quelle degli apribili che sono di lunghezza 6500 mm.**

All section bars are 6800 mm long, excepting those of the openable ones, which are 6500 mm long.

- **Per i profilati, gli accessori e le guarnizioni non riportate nell' ELENCO PROFILATI e nell'ELENCO ACCESSORI, consultare il catalogo PLANET 62TT.**

See the PLANET 62TT catalogue for sections, accessories and gaskets not found on the SECTION LIST and on the ACCESSORIES LIST.

- **ALsistem non risponde di una diversa utilizzazione del sistema rispetto a quanto previsto nel presente catalogo. ALsistem si riserva la facoltà di apportare, in qualsiasi momento, le modifiche che riterrà opportune al fine di migliorare i propri prodotti. Quanto illustrato nel presente catalogo è di esclusiva proprietà di ALsistem e, a termini di legge, ne è vietata la riproduzione, anche parziale, se non esplicitamente autorizzata. Il sistema è stato studiato, nel suo insieme di profilati, guarnizioni e accessori, secondo la tecnologia costruttiva e applicativa riportata nel catalogo e nel rispetto delle norme, prescrizioni e raccomandazioni esistenti attualmente in Italia, che ne hanno determinato anche i limiti dimensionali riportati. Pertanto è assolutamente indispensabile che vengano impiegati profilati, guarnizioni ed accessori originali Sirio e che siano eseguiti i procedimenti costruttivi e applicativi indicati.**

Alsistem assumes no responsibility if the system is used differently than set forth in this catalogue. Alsistem reserves the right to make changes at any time that it considers appropriate in order to improve its products. The contents of this catalogue are the exclusive property of ALsistem and their reproduction, even partial, is forbidden, as prescribed by law, unless explicitly authorised. The overall system - sections, gaskets and accessories - was designed according to the construction and application technology shown in the catalogue and in accordance with the regulations, requirements and recommendations currently existing in Italy, which also determined the dimensional limits shown. Thus it is absolutely essential that original Sirio sections, gaskets and accessories are used and that the indicated construction and application procedures are followed.

NOTE TECNICHE - CARATTERISTICHE DEL SISTEMA

Technical notes - Features of the system

CARATTERISTICHE DEL SISTEMA :

La mostra di 50 mm rappresenta un classico per il mercato italiano ed è per questo che, sia internamente che esternamente, questa dimensione è stata rispettata e da qui nasce il progetto Sirio.

Nella progettazione del sistema si è pensato di proseguire con i principi già dettati dal prodotto Planet, basati sul concetto che il progettista ed il serramentista possano operare con la massima libertà e flessibilità possibile, scegliendo le tipologie e le lavorazioni in funzione delle proprie convinzioni, convenienze, necessità ed abitudini.

Ecco quindi la prima serie, la Sirio 50, a montanti e traversi in grado di soddisfare la maggior parte delle esigenze del mercato consentendo di realizzare facciate verticali piane, curve (sia concave che convesse) ed inclinate.

Questo sistema, poliedrico nel suo concetto base, ha l'ambizione di soddisfare, nel tempo, la maggior parte delle richieste, proponendo, architettonicamente, diverse soluzioni quali quelle con le copertine, quelle a trattenimento parziale e quelle strutturali.

Consentendo, in fase di lavorazioni e di montaggio, diversi sistemi di utilizzo: frontale o sequenziale, con viti o con perni.

Garantendo, avendo la possibilità di realizzare diversi livelli di posizionamento, un'ottima tenuta agli agenti atmosferici con l'evacuazione dell'eventuale acqua creatasi dalla condensa o da infiltrazioni.

Progettando la facciata Sirio 50, abbiamo considerato il fatto che dovrà ricevere pannelli fotovoltaici, quindi la vetratura permette un ampio spazio per il loro alloggiamento, tenendo conto, inoltre, del passaggio e della manutenzione dei cavi elettrici.

Ottimizzando questi spazi, si è creata l'opportunità di utilizzare lastre sempre più performanti dal punto di vista termico ed acustico con pesi e spessori di tutto rispetto.

Nuove soluzioni, tecniche e di materiali, stanno consentendo il raggiungimento di ottimi valori di isolamento termico.

Nella progettazione della facciata continua a montanti e traversi Sirio 50 si è riusciti a coniugare al meglio i quarant'anni di esperienza nel settore con i nuovi spunti tecnologici che sottendono a una nuova mentalità progettuale legata all'attenzione per i dettagli costruttivi, per le tecnologie all'avanguardia, per tutti quegli elementi in grado garantire un contributo positivo al bilancio tecnico ed energetico dell'edificio.

E' per tutti questi motivi che anche la serie Sirio 50 rientra perfettamente nella filosofia di AL sistem "qualità al giusto prezzo".

NOTE TECNICHE - FISSAGGIO ALLA MURATURA - PUNTI DI FISSAGGIO
 Technical notes - Fixing to wall - Connection points

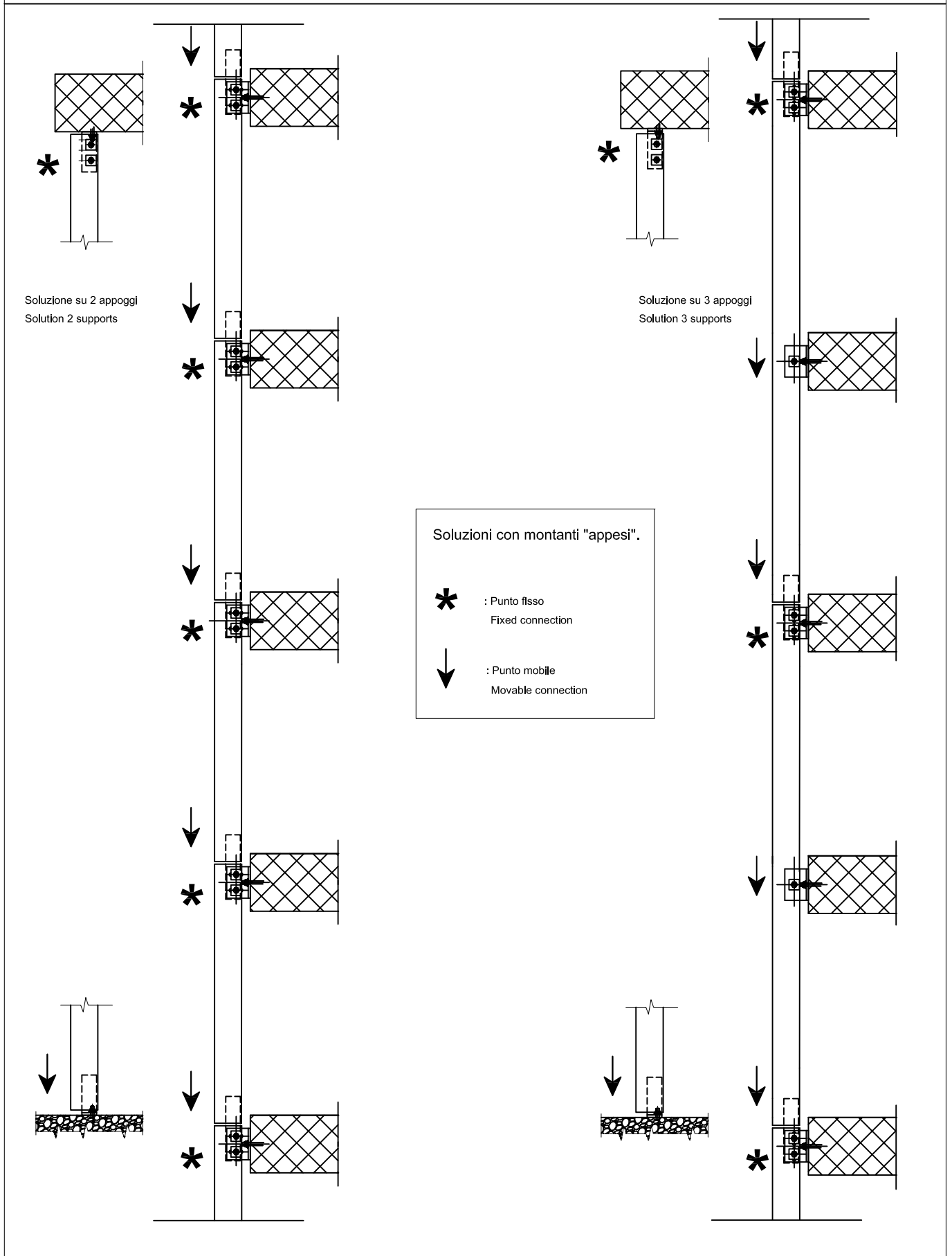

NOTE TECNICHE - FISSAGGIO ALLA MURATURA - PUNTI DI FISSAGGIO

Technical notes - Fixing to wall - Connection points

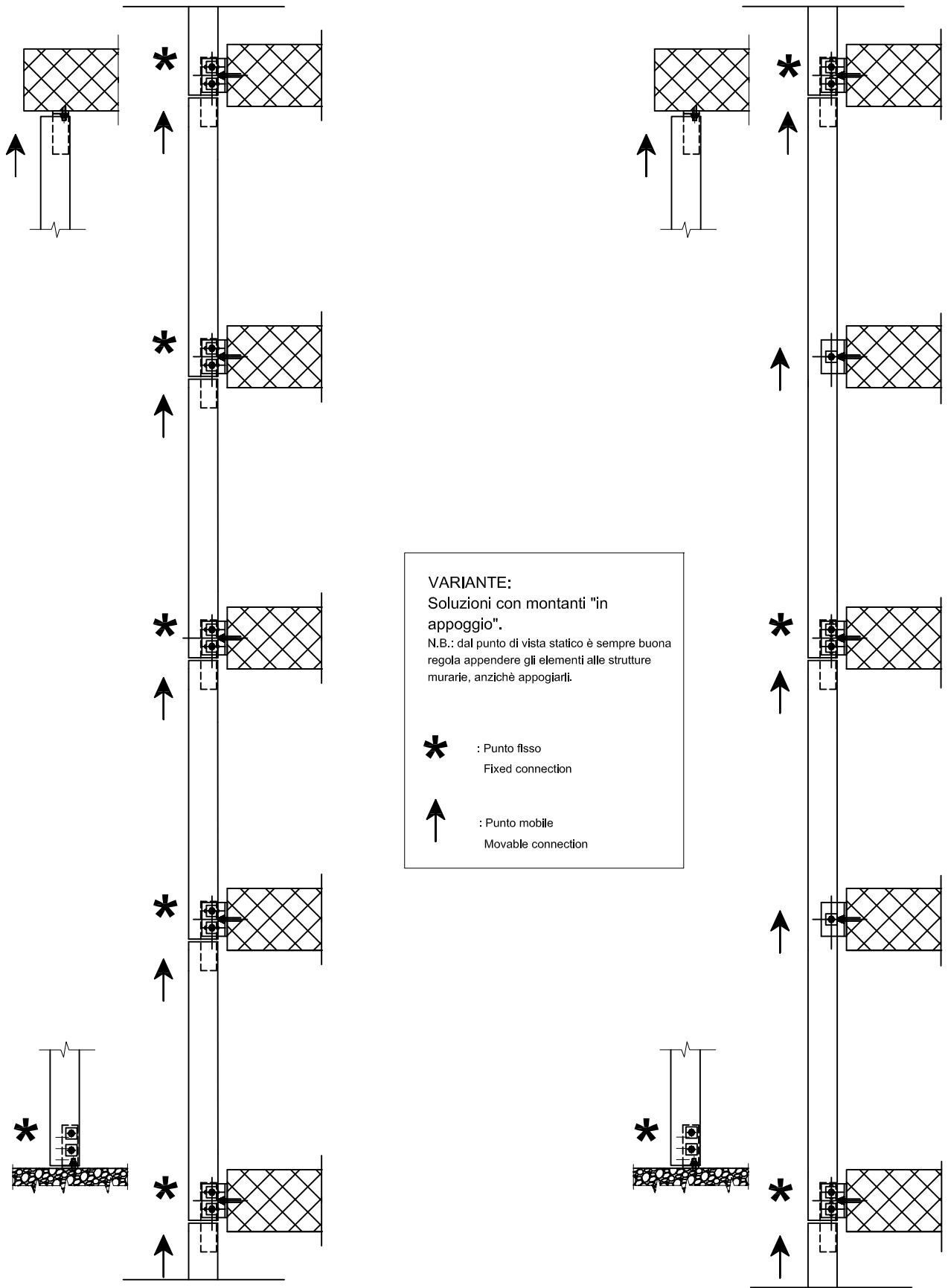

VARIANTE:
 Soluzioni con montanti "in appoggio".
 N.B.: dal punto di vista statico è sempre buona regola appendere gli elementi alle strutture murarie, anzichè appoggiarli.

***** : Punto fisso
 Fixed connection

↑ : Punto mobile
 Movable connection

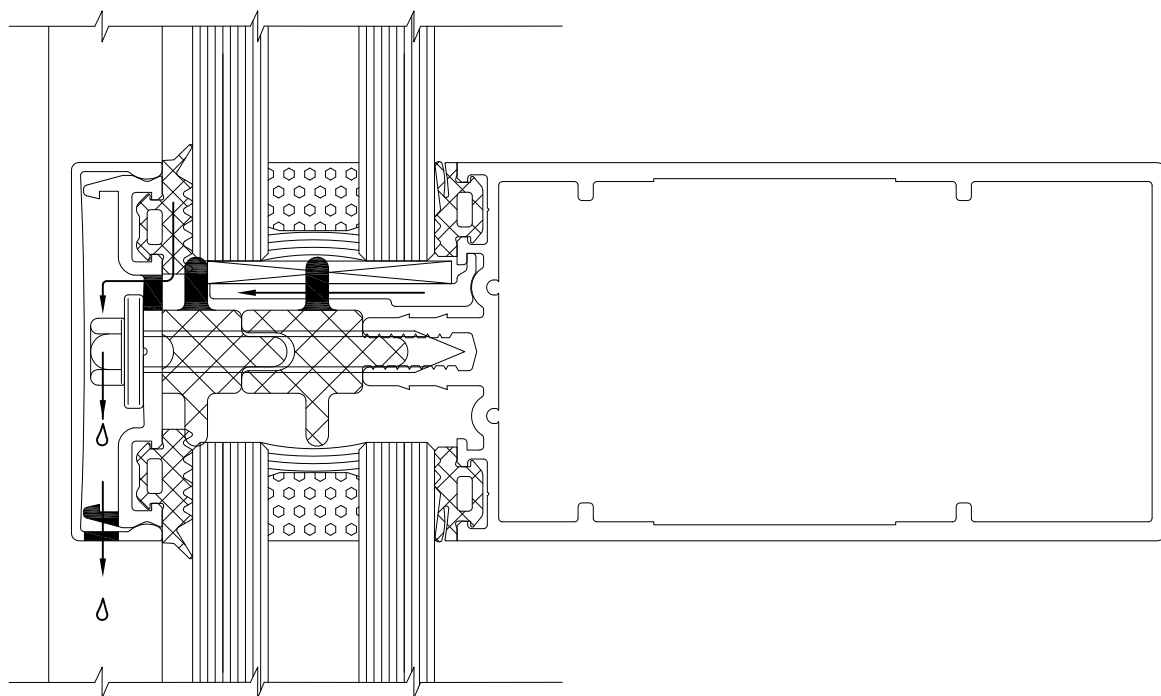
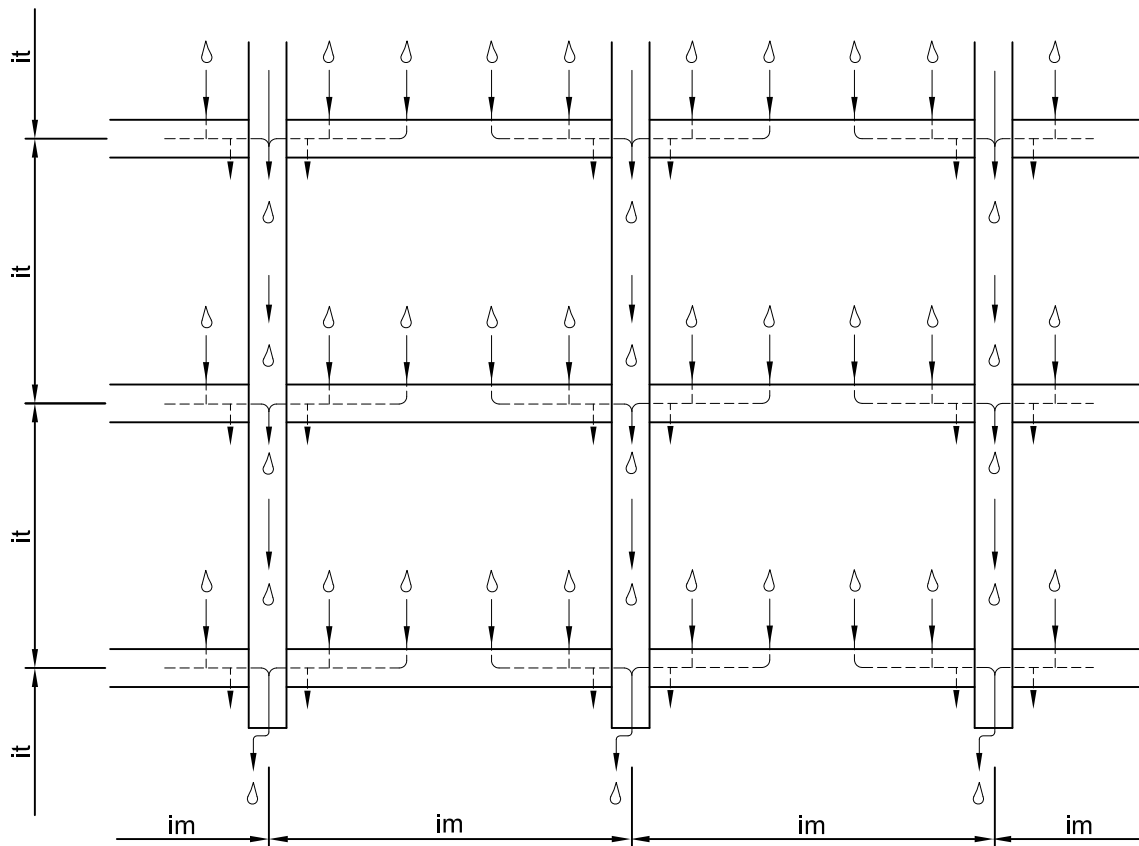
NOTE TECNICHE - SCHEMA DI DRENAGGIO ACQUA
 Technical notes - Water drainage scheme

N.B. : In condizioni ambientali favorevoli (poca pioggia o bassi sbalzi termici) e con lunghezze ridotte dei traversi, le aole sui pressori orizzontali e sulle relative cartelline possono essere evitate.
 In favorable environmental conditions (little rain or temperature changes) and with reduced lengths of the transoms, the slots on the horizontal presser and on the cover can be avoided.

NOTE TECNICHE - SCHEMA DI AERAZIONE VETRI
 Technical notes - Scheme of glass ventilation

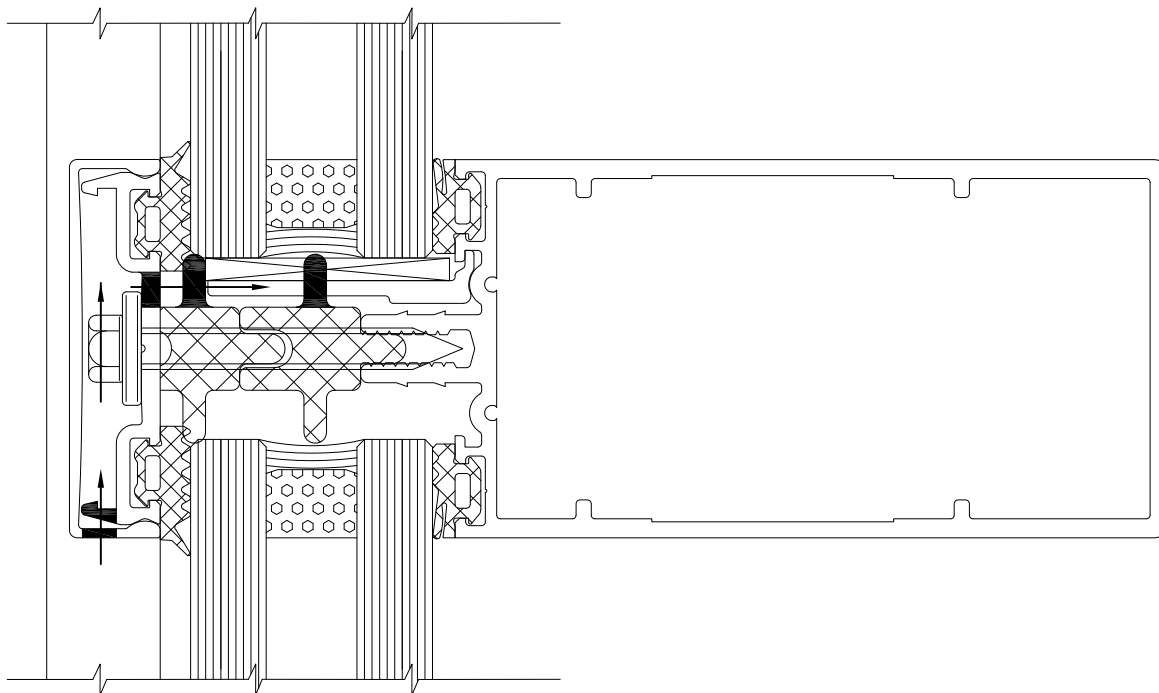
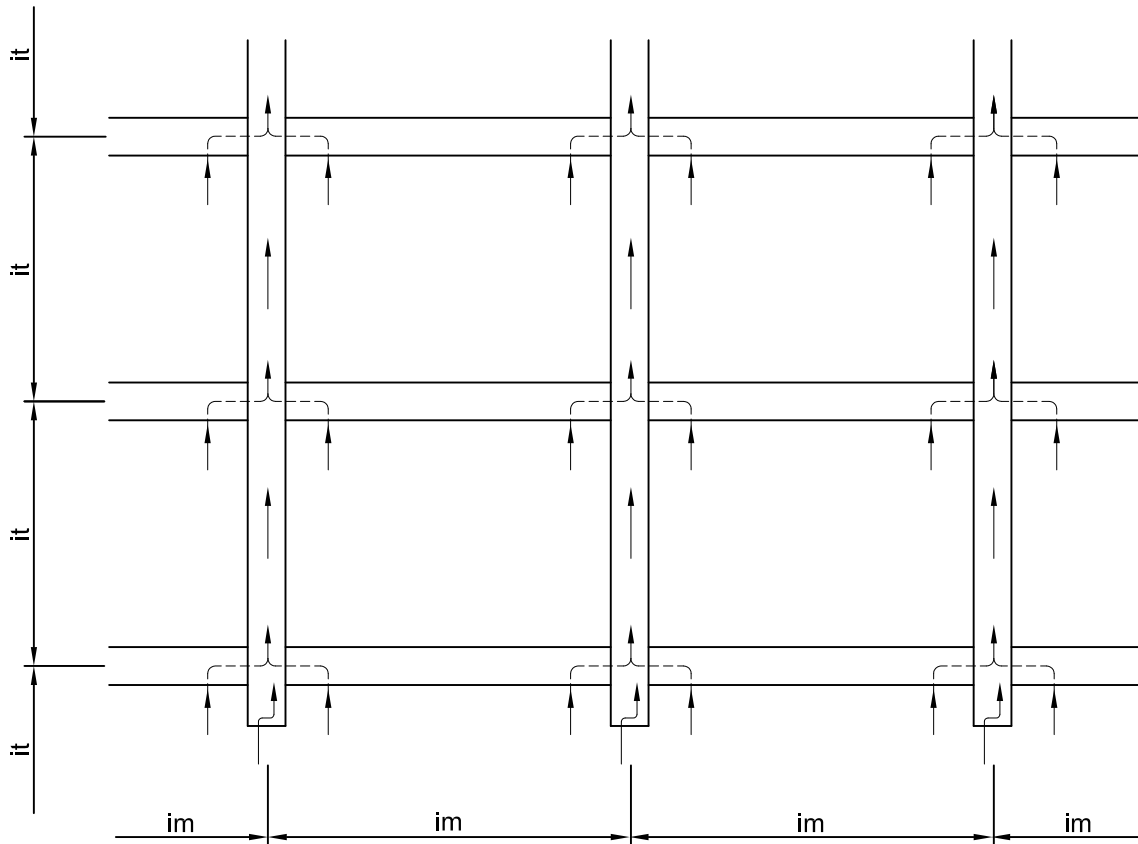

N.B. : In condizioni ambientali favorevoli (poca pioggia o bassi sbalzi termici) e con lunghezze ridotte dei traversi, le aole sui pressori orizzontali e sulle relative cartelline possono essere evitate.
 In favorable environmental conditions (little rain or temperature changes) and with reduced lengths of the transoms, the slots on the horizontal presser and on the cover can be avoided.

NOTE TECNICHE - SCHEMA PER MONTANTE SOPRAPORTA
 Technical notes - Scheme for mullion above door

PROSPETTIVA
 Perspective

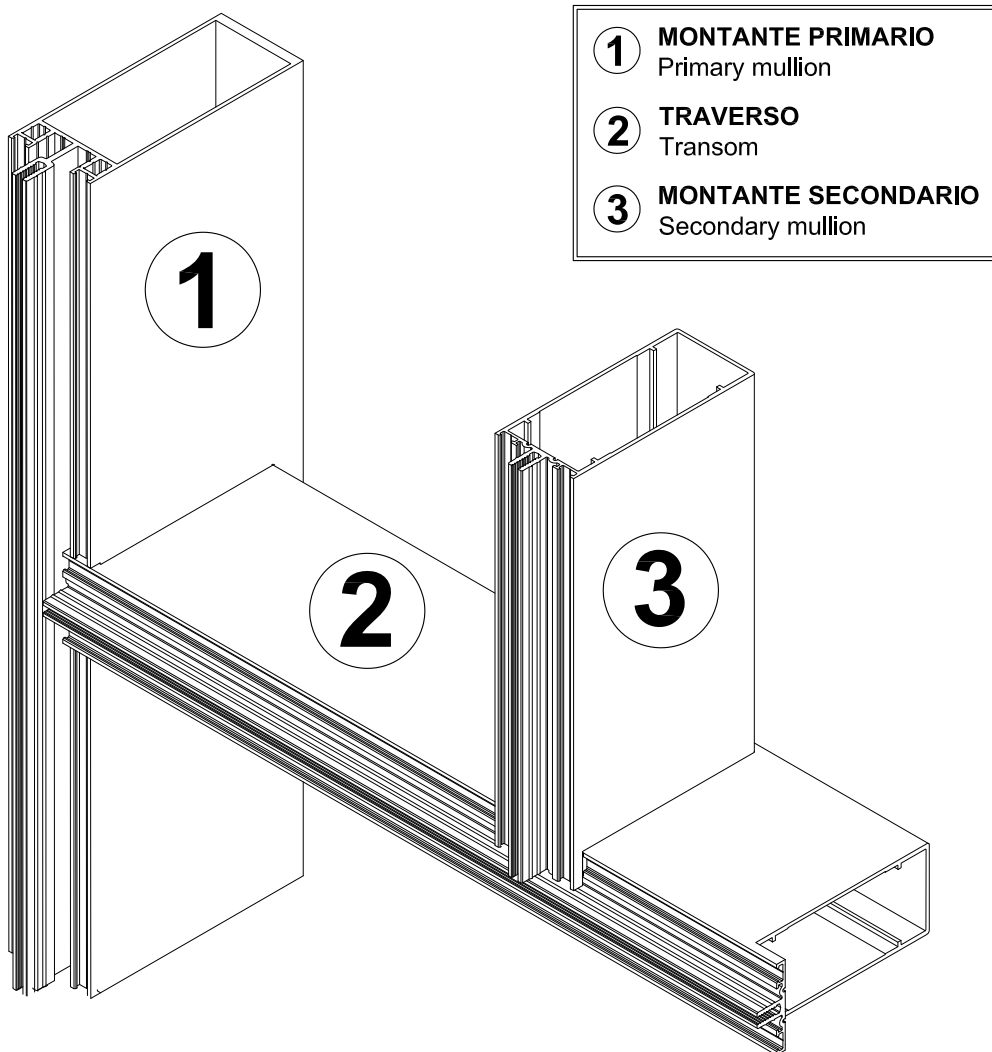
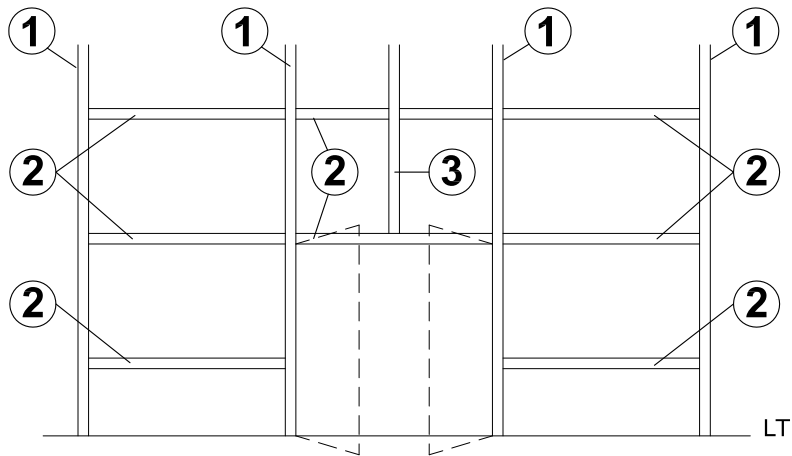

N.B. : Il traverso ed il montante secondario possono essere lo stesso profilato.
 Transom and secondary mullion can be the same profile.

NOTE TECNICHE - SCHEMA PER MONTANTE SOPRAPORTA
 Technical notes - Scheme for mullion above door

SEZIONI
 Section

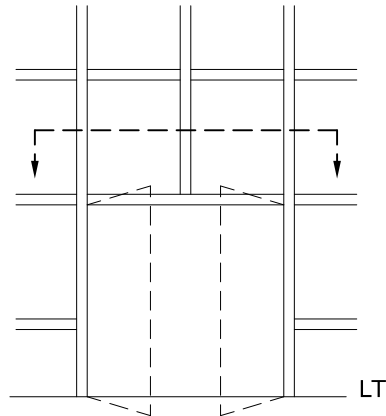

MONTANTE PRIMARIO
 Primary mullion

MONTANTE SECONDARIO
 Secondary mullion

MONTANTE PRIMARIO
 Primary mullion

(S501-150)

(S502-094)

(S501-150)

TRAVERSO
 Transom
 (S502-094)

TRAVERSO
 Transom
 (S502-094)

94

SG0003EN

SG0009EN

SG0009EN

SG0009EN

3
 31,8
 4
 15

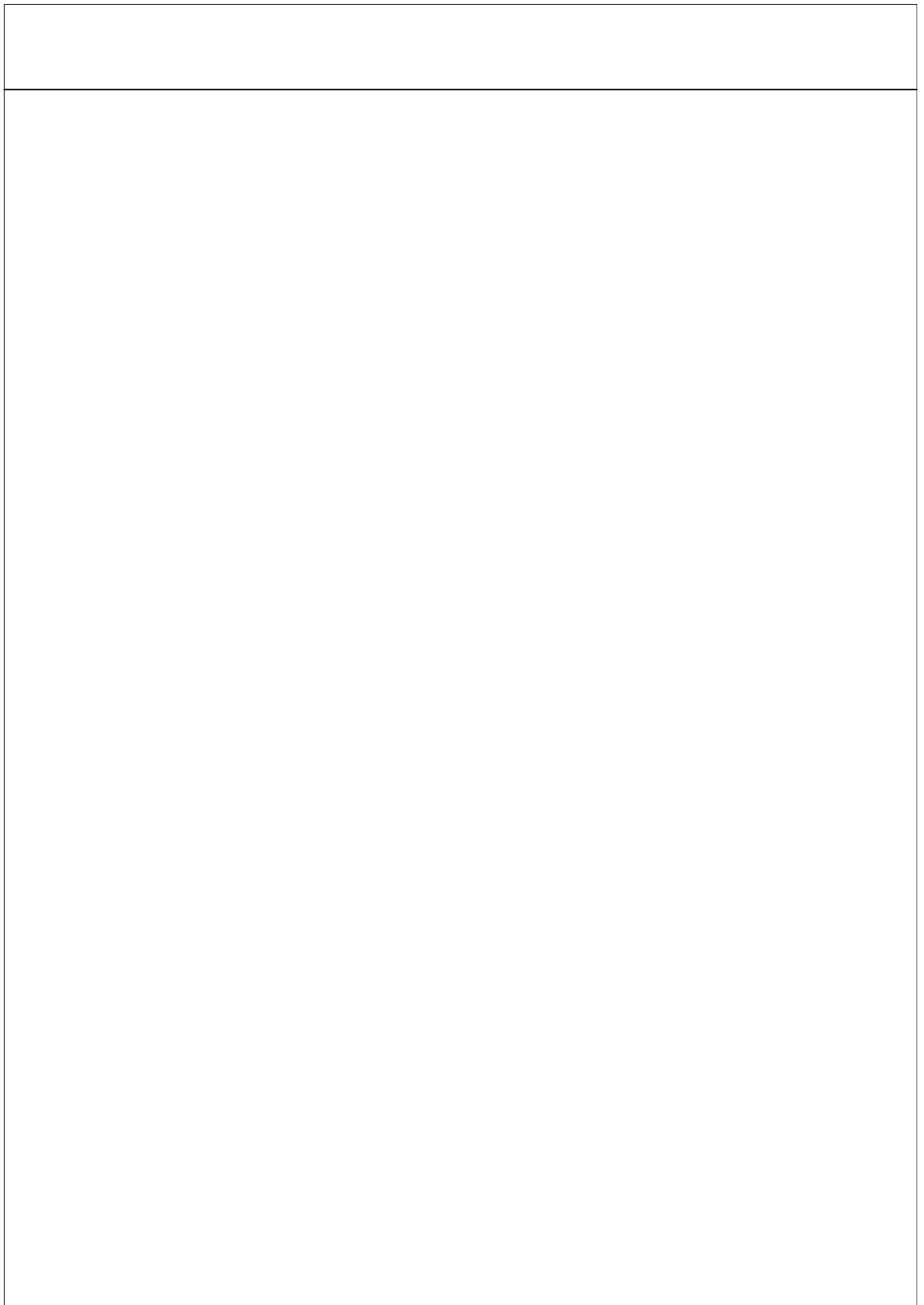

NOTE TECNICHE - SCHEMA PER MONTANTE SOPRAPORTA - SEZIONI
 Technical notes - Scheme for mullion above door - Sections

LIVELLI PER DRENAGGIO ACQUA
 Levels for water drainage

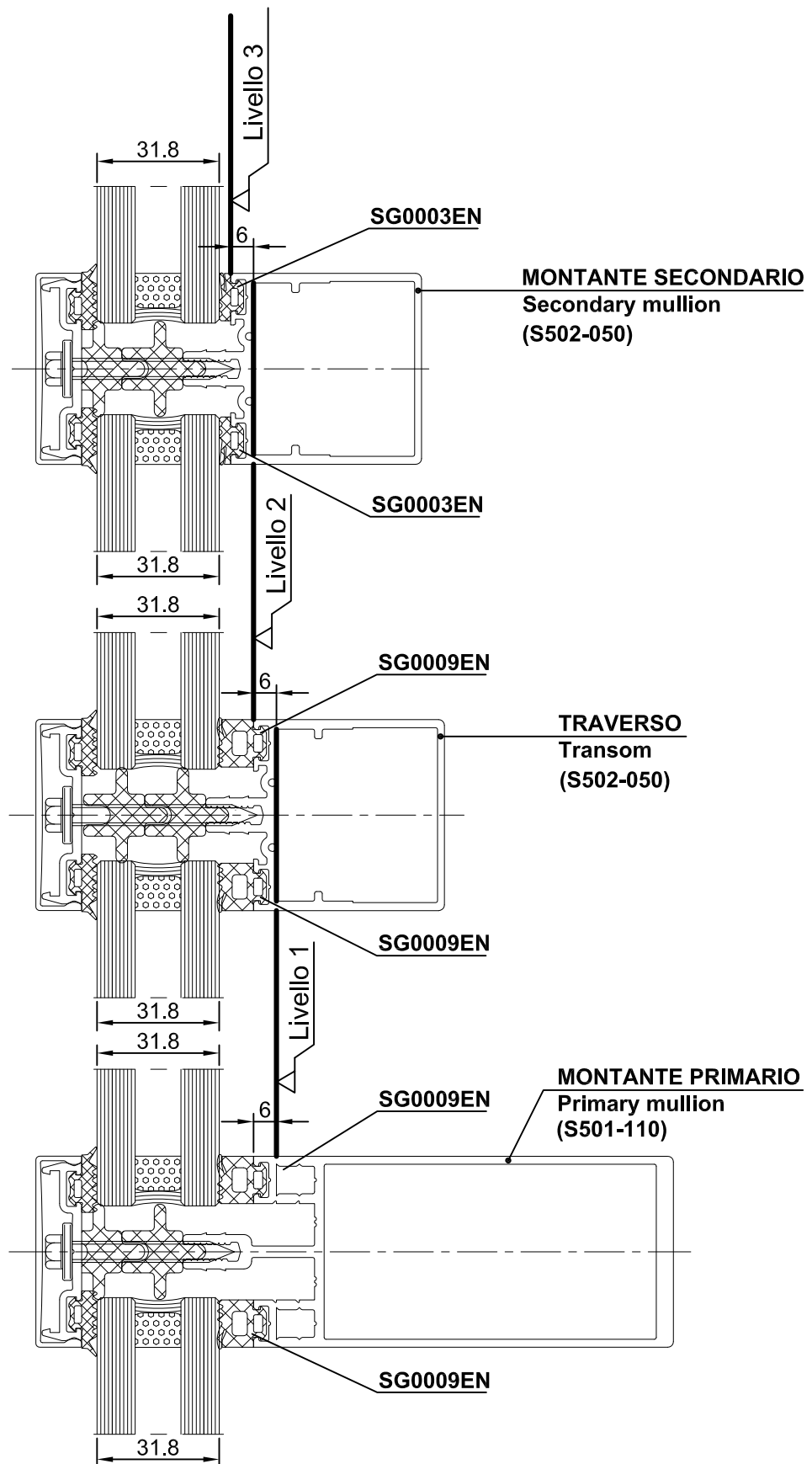

NOTE TECNICHE
Technical notes**Materiale Profilati :**

I profilati sono estrusi in lega d'alluminio 6060 come indicato dalla disposizione normativa UNI9006/1 (88/09). Lo stato di fornitura è in classe T5.

Dimensioni Profilati :

Le dimensioni indicate sono quelle teoriche, possono quindi variare in funzione delle tolleranze dimensionali di estrusione (Norme EN 12020-02). Questa variabilità che interessa tutti i profilati, può influenzare, anche se minimamente, le dimensioni di taglio e quindi della facciata.

Anche la verniciatura, aumentando gli spessori, contribuisce a far variare le dimensioni dei profilati e, particolarmente, riduce lo spazio nelle sedi di inserimento delle guarnizioni e degli accessori.

Dimensioni di taglio :

Le dimensioni teoriche di taglio indicate nel presente catalogo sono esatte.

E' consigliabile, per i primi lavori o nel caso di grosse quantità, effettuare un campione per il controllo dimensionale in quanto sia le tolleranze di estrusione dei profilati che quelle di taglio delle attrezzature di lavorazione potrebbero modificare il valore reale in fase di assemblaggio o montaggio.

Trattamento superficiale :

Il trattamento superficiale dei profilati può essere effettuato mediante verniciature a polveri pollesteri termoindurenti e polimerizzate in forno nel rispetto delle procedure di qualità "Qualicoat" e delle disposizioni UNI9983 (92/09) oppure mediante ossidazione anodica con classe di spessore >15 micron, come da norma UNI 4522/00 (66/70),

Fasi di verniciatura :

1. Il ciclo di verniciatura offre la possibilità di ottenere, sui profilati, un eccellente rivestimento protettivo superficiale ed una maggiore vivacità del colore;
2. Lo strato deve avere uno spessore di 60 micron sulle parti esposte;
3. Il materiale deve essere sottoposto al seguente processo:

- Sgrassatura senza attacco
- Lavaggio
- Decapaggio alcalino con attacco
- Lavaggio
- Disossidazione
- Lavaggio
- Cromatazione
- Lavaggio in acqua demineralizzata
- Asciugatura a 75°
- Verniciatura in polveri termoindurenti
- Polimerizzazione in forno

Tutte le lavorazioni eseguite sui profilati devono essere conformi a quanto previsto dal marchio di qualità "Qualicoat".

NOTE TECNICHE
Technical notes**Fasi di anodizzazione :**

1. Lo strato di ossido può variare, secondo la zona di ubicazione del serramento, da 15 a 20 micron (UNI 4522-66);
2. Può essere normale o elettrocolore;
3. Il materiale deve essere sottoposto al seguente processo:

- Sgrassatura senza attacco
- Lavaggio
- Decapaggio alcalino con attacco (tranne le finiture lucide)
- Disossidazione
- Lavaggio
- Ossidazione in bagno acido solforico a 18/29°C, densità della corrosione 1,5[A]dmq
- Colorazioni inorganiche od organiche od elettrocolore (tranne argento)
- Lavaggio doppio
- Asciugatura
- Fase di fissaggio a caldo in ebollizione a sali di nichel, fissaggio 2,5/3 minuti per ogni micron di spessore

Resistenza della finitura :

La finitura superficiale non deve subire corrosioni o alterazioni di aspetto per un periodo di tempo adeguato alla vita del manufatto. Le caratteristiche sufficienti per assicurarne il comportamento in funzione del tipo di ambiente sono specificate dalle norme UNI4522/00 per l'ossidazione e UNI9983/00 per la verniciatura, ricordando che i principali fattori che influiscono sulla resistenza all'ambiente sono la vicinanza al mare, l'inquinamento atmosferico, la manutenzione e la pulizia anche dalla pioggia.

Sicurezza :

Al fine di non causare danni fisici o lesioni agli utenti, i serramenti, inseriti in facciata, devono essere concepiti secondo le prescrizioni della normativa in materia di sicurezza DL.626 del 19/09/94 e DL.242 del 19/03/96 UNI5832 e UNI7697/00 (77-09).

Caratteristiche della vetratura :

La scelta della vetratura deve essere effettuata secondo criteri prestazionali per rispondere ai requisiti di risparmio energetico, isolamento acustico, controllo della radiazione solare, sicurezza. Riferimento norme: UNI EN ISO 140/3, UNI 6534/00, UNI EN 572/1, UNI 7170/00, UNI 7142/00, UNI 7143/00, UNI 7144/00.

Accessori :

Gli accessori devono essere quelli originali prodotti per la serie e rispondere ai criteri indicati nelle norme UNI e alle disposizioni normative in materia di sicurezza DL.626 e DL.242.

Guarnizioni :

Le guarnizioni devono essere esclusivamente quelle originali studiate per il sistema, a garanzia delle prestazioni dello stesso e rispondenti alle norme di riferimento UNI 3952/00, UNI 9122/1, UNI 912/2+FA(89-1), UNI 9729 parti 1.2.3.4.

Sigillanti :

I sigillanti devono corrispondere a quanto prescritto dalle norme di riferimento UNI 9610/00, UNI9611, UNI3952/00. Tali materiali non devono corrodere le parti, in alluminio e sue leghe, con cui vengono a contatto.

Attrezzature :

Le attrezzature originali sono state appositamente progettate e realizzate per particolari caratteristiche del sistema e per l'applicazione specifica degli accessori a catalogo.

NOTE TECNICHE
 Technical notes

Dimensioni massime :

Nel definire le misure massime si devono considerare oltre agli elementi costruttivi della facciata (sezione dei profilati e loro campi d'impiego, tipo di attacco al muro, spessore e tipo di tamponamenti), le caratteristiche di utilizzo, nonché le varianti metereologiche (esposizione della facciata, velocità dei venti agenti nella zona, altezza dal suolo, ecc.).

Consigliamo a tal fine la consultazione delle prescrizioni Uncsaal.

Prestazioni :

Le Prestazioni devono essere certificate secondo le vigenti normative, nazionali ed europee, e da Enti Notificati.

Certificazioni :

Le facciate continue sono soggette, **OBBLIGATORIAMENTE**, alla marcatura CE del prodotto.

I certificati devono essere ottenuti ed intestati al costruttore del manufatto (serramentista o facciatista) o al produttore (gammista) che, tramite contratto con la formula CASCADING ITT, può trasferirli al costruttore.

Importante sottolineare che con la formula a Cascading ITT, i certificati non hanno valore se non accompagnati da un Contratto, di tale genere, tra il produttore (gammista) ed il costruttore (serramentista o facciatista).

Maggiori dettagli sulla Marcatura CE, vengono trattati in una sezione apposita delle Note Generali riportata sul presente catalogo.

Certificazione accessori

	L'anta combinata è certificata con il marchio RAL per un peso battente di 130 kg.
	I prodotti in alluminio verniciato sono certificati secondo le specifiche tecniche del : QUALICOAT
	I prodotti in alluminio anodizzato sono certificati secondo le specifiche tecniche del : EURAS - EWAA - QUALANOD
	Gli accessori per le gamme Planet sono prodotti da aziende certificate ISO9001 e ISO14001
	

NOTE GENERALI - MARCATURE CE

General notes - CE Marking

- LA MARCATURA CE DELLE FACCIATE CONTINUE SENZA INCOLLAGGIO STRUTTURALE DELLE VETRAZIONI.

Per le facciate continue senza incollaggio strutturale del vetro l'obbligatorietà di apposizione della marcatura CE è iniziata a partire dal 1 dicembre 2005.

Per le facciate continue con vetri non incollati a mezzo di sigillatura strutturale, il processo implica la conformità alla norma europea armonizzata UNI EN 13830 [norma di prodotto], elaborata dal Comitato Tecnico TC 33 del CEN.

In conformità alla norma EN 13119, una facciata continua è una facciata esterna di un edificio prodotta con un'intelaiatura costituita principalmente di metallo, legno o PVC, solitamente costituita da elementi strutturali verticali e orizzontali, collegati insieme e ancorati alla struttura portante dell'edificio che garantisce, di per sé o congiuntamente alla costruzione edilizia, tutte le normali funzioni di una parete esterna ma che non contribuisce alle caratteristiche portanti della struttura dell'edificio.

In generale, la norma di prodotto EN 13830 si applica a facciate continue aventi un angolo, nei confronti del piano facciata, compreso tra la verticale e 15° di inclinazione. Ai fini dell'applicazione della marcatura CE, la facciata continua non si può ritenere un prodotto finito prima della sua installazione, in quanto è costituita da una serie di componenti che diventano una facciata continua solo quando sono assemblati in cantiere.

La norma si applica quindi a facciate continue in forma di "kit", cioè una serie di componenti che una volta assemblati danno luogo a un prodotto finito. Di conseguenza si applica sia a facciate continue progettate, prodotte e installate sulla base di un sistema commerciale di gamma sia a facciate continue prodotte o installate per uno specifico cantiere sulla base di un progetto specifico.

La norma UNI EN 13830 non è applicabile:

- alle facciate continue con vetrate strutturali [marcatura CE ai sensi della guida tecnica EOTA ETAG 002
- alle facciate continue interamente vetrate a sostegno puntuale;
- alle facciate ventilate.

- I REQUISITI DA CERTIFICARE PER LE FACCIATE CONTINUE SENZA INCOLLAGGIO STRUTTURALE DELLE VETRAZIONI

I requisiti previsti dalla norma di prodotto UNI EN 13830 per le facciate continue con vetri non incollati a mezzo di sigillatura strutturale sono elencati nella tabella sotto riportata.

Spetta alle Autorità Italiane definire quali tra i *requisiti* definiti *essenziali* dalla norma di prodotto UNI EN 13830 saranno **obbligatoriosi** per l'Italia.

Le Autorità Italiane potranno pertanto rendere *obbligatoriosi* tutti o parte dei requisiti menzionati per poter immettere le facciate continue sul territorio italiano. Inoltre per i vari requisiti obbligatori potrà anche essere imposto un *livello prestazionale minimo*.

Nel caso in cui le Autorità Italiane non si pronuncino in merito ai requisiti obbligatori, i Costruttori potranno scegliere l'opzione **NPD** (che significa "**Nessuna prestazione determinata**") per i vari requisiti essenziali.

Ad oggi, per manufatti vetriati con trasmittanza termica inferiore ai 5 W/m²K, il decreto 2 aprile 1998 *Modalità di certificazione delle caratteristiche e delle prestazioni energetiche degli edifici e degli impianti ad essi connessi* impone ai Costruttori, che vogliono immettere i loro prodotti sul territorio italiano, di attestare le prestazioni offerte dai loro manufatti in relazione ai requisiti di **trasmittanza termica e permeabilità all'aria**.

Per alcuni dei requisiti essenziali sopra menzionati le prestazioni dei manufatti dovranno essere necessariamente accertate presso un **Ente Notificato**, per altri sarà compito del Costruttore valutare il livello prestazionale offerto dai propri prodotti, senza necessariamente rivolgersi ad un ente notificato [cfr. Prospetto 3].

NOTE GENERALI - MARCATURE CE
 General notes - CE Marking

Prospetto 3

Requisiti	Obbligatorietà prestazione da parte di Ente Notificato	valutazione di Ente
reazione al fuoco	SI	
resistenza al fuoco	SI	
propagazione all'incendio	SI	
resistenza al peso proprio (carico permanente)	SI	
resistenza al carico di vento	SI	
resistenza ai carichi orizzontali	SI	
resistenza all'urto	SI	
permeabilità all'aria	NO	
tenuta all'acqua	NO	
isolamento acustico	NO	
trasmissione termica	NO	
permeabilità al vapor d'acqua	NO	
resistenza allo shock termico	NO	
durabilità	NO	

- LA DICHIARAZIONE DI CONFORMITÀ E LA DOCUMENTAZIONE DI ACCOMPAGNAMENTO/ETICHETTA

In possesso dei risultati delle prove iniziali di tipo (ITT) e implementato il Controllo di Produzione di Fabbrica (FPC), il Costruttore deve redigere e fornire una **dichiarazione di conformità** nella sua lingua e in quelle dei paesi in cui la facciata continua è destinata.

La dichiarazione di conformità, da redigere nella lingua del paese in cui verrà installato il prodotto, deve comprendere:

- Nome ed indirizzo del Costruttore, o di un suo legale rappresentante autorizzato, e il luogo di produzione;
- Descrizione del prodotto (nome generico, materiali costituenti, dimensioni, destinazione d'uso, ecc.);
- Informazioni sulle caratteristiche attestate e contenute a livello della *documentazione di accompagnamento* e/o dell'etichetta;
- Norma a cui il prodotto è conforme (nel caso la norma di prodotto UNI EN 13830)
- Indicazione delle condizioni particolari a cui è soggetto l'utilizzo del prodotto
- Nome ed indirizzo del/i laboratorio/i notificato/i presso cui sono state eseguite prove iniziali di tipo (ITT) relativamente ai requisiti per cui è richiesto;
- Nome e posizione ricoperta all'interno dell'azienda della persona che è stata incaricata dal - Costruttore, o da un suo legale rappresentante autorizzato, di firmare la dichiarazione di conformità.

In aggiunta alla dichiarazione di conformità, ogni fornitura di facciate continue dovrà essere accompagnata anche dal **documentazione di accompagnamento** contenente le seguenti informazioni:

- Il simbolo grafico della marcatura CE. In caso di riduzione o di ingrandimento della marcatura CE, devono essere rispettate le proporzioni indicate in figura 5. I diversi elementi della marcatura CE devono avere sostanzialmente la stessa dimensione verticale, che non può essere inferiore a 5 mm.
- Nome o marchio identificativo e indirizzo registrato del Costruttore;
- Le ultime due cifre dell'anno di apposizione della marcatura CE;
- Riferimento alla norma a cui il prodotto è conforme (nel caso la norma di prodotto UNI EN 13830);
- Descrizione del prodotto e uso previsto (nome generico, materiali costituenti, dimensioni, ecc.);
- Informazioni sulle caratteristiche (valore o classe oppure l'opzione NPD) considerate essenziali dalla norma di prodotto UNI EN 13830.

NOTE GENERALI - MARCATURE CE
 General notes - CE Marking

Le informazioni sopra menzionate, da redigere nella lingua corrente del paese in cui il manufatto è installato, possono essere facoltativamente riportate anche su un'etichetta da applicare sui manufatti.

Fig.4 - Esempio di informazioni sulla marcatura CE di facciata continua da inserire sulla documentazione di accompagnamento oppure, facoltativamente, su un'etichetta da applicare ai prodotti.

xyxyxy	Nome o marchio identificativo e indirizzo registrato del Costruttore
05	Ultime due cifre dell'anno di apposizione della marcatura CE
EN 13830	Norma di prodotto di riferimento
Facciata continua destinata all'applicazione in edifici ad uso uffici	Descrizione del prodotto e uso previsto
Xxxxx	Numero di identificazione (codice prodotto)
Reazione al fuoco - classe XY Resistenza al fuoco - classe YY Propagazione del fuoco - XX W/m ² K Tenuta all'acqua - classe ZZ Resistenza al proprio carico permanente - XX KN Resistenza al carico del vento - YY KN/m ² Resistenza all'urto - classe NN Resistenza allo shock termico - Tipo di vetro Resistenza al carico orizzontale - XX KN all'altezza della base YY m Permeabilità all'aria - Classe YX Isolamento acustico per via aerea - PP dB	Informazioni sulle caratteristiche del prodotto
CE	Logo del marchio CE in accordo con la direttiva 93/68/CE [cfr. Fig. 5]
89/106/EC	Direttiva di riferimento

NOTE GENERALI - MARCATURE CE
 General notes - CE Marking

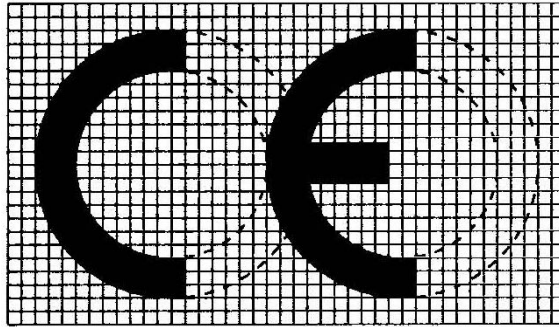
Fig. 5 - Proporzioni dimensionali da rispettare per la riproduzione del logo CE

Il Costruttore deve anche redigere un manuale contenente raccomandazioni specifiche per la manutenzione di routine, la pulizia, gli agenti detergenti adatti e l'eventuale lubrificazione/regolazioni delle parti mobili e i procedimenti per la sostituzione di componenti/finiture danneggiati o usurati.

- LA SOLUZIONE CON PROVE DI TIPO INIZIALE A CASCATA (CASCADING ITT)

La prova iniziale di tipo può essere eseguita direttamente dal Costruttore oppure può essere eseguita da un **Fornitore di componenti** (per esempio un Produttore di profili in alluminio per serramenti/facciate oppure un Produttore di accessori).

Quando il resoconto di prova iniziale fornito al Costruttore dal Fornitore del sistema deriva da prove condotte da un Organismo Notificato, esso può essere usato ai fini della marcatura CE senza che il Costruttore debba rivolgersi a un Organismo Notificato per controllare il prodotto.

Si delineano pertanto per il Costruttore di serramenti le seguenti possibilità, schematizzate anche nel prospetto 2.

1° possibilità, la strada "maestra" consigliata da UNCSAAL: il Costruttore si fa carico di eseguire le prove iniziali di tipo ed è pertanto titolare del resoconto di prova iniziale (ITT).

Nel corso della produzione, potrà effettuare, sotto la propria responsabilità, delle varianti rispetto al modello campione sottoposto ai test iniziali di tipo purchè sia in grado di dimostrare che tali varianti non abbiano peggiorato il livello prestazionale inizialmente dichiarato.

2° possibilità, la prova di tipo iniziale a cascata (Cascading ITT): la responsabilità delle prove iniziali di tipo è assunta da un Fornitore di componenti (per esempio profili, accessori, guarnizioni, ecc.) che sono successivamente assemblati dai Costruttori.

Tale Fornitore sottopone un *prodotto assemblato* utilizzando elementi fabbricati da lui o da altri alle prove di tipo iniziali presso un laboratorio notificato, diviene titolare del resoconto delle prove iniziali di tipo (ITT) e mette successivamente tale resoconto di prova a disposizione del Costruttore. Il Costruttore potrà utilizzare tale resoconto ai fini della marcatura CE senza coinvolgere ulteriormente un Organismo Notificato per controllare il prodotto.

Per trasferire a cascata i risultati dei test deve essere stato stipulato un **contratto d'uso dei risultati del test iniziale di tipo tra il Costruttore di serramenti e il Fornitore di componenti**.

Il Costruttore potrà utilizzare i risultati di prova alle condizioni e nei limiti stabiliti dal contratto medesimo.

Il contratto pattuito tra il **Costruttore** e il **Fornitore** deve espressamente disciplinare ad hoc la trasferibilità a cascata dei risultati del test iniziale di tipo esprimendo, nella fattispecie, i profili di responsabilità connessi al loro utilizzo.

Il Costruttore deve essere inoltre in grado di fornire una prova documentata che la combinazione di componenti che sta utilizzando e il suo metodo di fabbricazione corrispondono a quelli che sono stati sottoposti alle prove iniziali di tipo (ITT). In caso contrario il Costruttore dovrà farsi carico di far eseguire un nuovo test di tipo. Ad esempio, per evitare di dover ripetere l'ITT, la documentazione di prova può essere la copia del rapporto di prova (condotta secondo le norme tecniche europee applicabili) che dimostra che lo stesso componente, usato in sostituzione, è "performante" almeno quanto quello utilizzato per il test iniziale.

NOTE GENERALI - MARCATURE CE
General notes - CE Marking

Il **Fornitore**, che mette a disposizione il resoconto delle prove iniziali di tipo ((ITT), deve anche fornire al Costruttore le modalità e le tecniche di assemblaggio, di posa e di utilizzo dei prodotti. Tali istruzioni andranno a far parte integrante del sistema di Controllo di Produzione di Fabbrica (FPC) del Costruttore.

Il Costruttore si assume la responsabilità del corretto assemblaggio del prodotto in conformità alle istruzioni rilasciate dal Fornitore di componenti e rimane responsabile dell'apposizione della Marcatura CE sul proprio prodotto, della progettazione e della fabbricazione dello stesso; tuttavia, in caso di problemi, le Autorità potranno andare ad individuare eventuali profili di responsabilità per il Fornitore di componenti che mette a disposizione il resoconto delle prove iniziali di tipo (ITT).

Nel caso in cui il Costruttore volesse riutilizzare tali risultati in un contesto diverso rispetto a quello in cui i medesimi sono stati originariamente ottenuti, egli potrà procedere in tal senso sostituendo i componenti originali con componenti di *equivalente prestazione* purché la combinazione e la modalità di montaggio di questi ultimi non alterino le prestazioni di prodotto rispetto a quanto raggiunto in sede di test iniziale di tipo (ITT), senza che questo ultimo debba essere obbligatoriamente ripetuto.

Nel caso in cui il Costruttore proceda alla sostituzione di componenti rispetto a quanto indicato dal test iniziale di tipo, non potranno essere individuati, se non diversamente pattuiti, eventuali e specifici profili di responsabilità del Fornitore di componenti.



Tratto dal documento **UNCSAAL** "UX 44 e 48"

AL sistem è socio UNCSAAL.

NOTE GENERALI - TRASMITTENZA TERMICA
General notes -

Il DLGS 19 agosto 2005, n°192 ed il successivo Decreto Legislativo 29 dicembre 2006, n°311 impongono dei limiti sulla trasmittanza termica delle chiusure trasparenti, comprensive di infissi, e dei vetri in funzione della zona climatica di appartenenza del comune in cui è ubicato l'edificio a cui sono destinati.

Zone Climatiche e Gradi Giorno:

Il territorio nazionale è stato suddiviso in 6 Zone Climatiche in funzione dei gradi-giorno indipendentemente dalla ubicazione geografica:

- Zona **A**: comuni che presentano un numero di gradi-giorno non superiore a 600
 - Zona **B**: comuni che presentano un n° di gradi-giorno maggiore di 600 e non sup. a 900
 - Zona **C**: comuni che presentano un n° di gradi-giorno maggiore di 900 e non sup. a 1400
 - Zona **D**: comuni che presentano un n° di gradi-giorno maggiore di 1400 e non sup. a 2100
 - Zona **E**: comuni che presentano un n° di gradi-giorno maggiore di 2100 e non sup. a 3000
 - Zona **F**: comuni che presentano un numero di gradi-giorno maggiore di 3000
- I gradi-giorno (GG) sono un indice di quanta energia termica necessita in un anno per conservare la temperatura ad un livello adeguato di comfort (20°).
 - In funzione dei gradi-giorno di un Comune, viene definita la Zona Climatica corrispettiva.
 - In funzione alla Zona Climatica, vi sono dei valori massimi ammissibili di trasmittanza termica (numericamente minimi) da rispettare in merito al U (coefficiente di trasmittanza termica), riportati nella tabella successiva, che entreranno in vigore in tempi differenziati.

Valori limite della trasmittanza termica delle chiusure trasparenti, comprensivi degli infissi.

Zona climatica	Dall'1 luglio 2015 U (W/m ² K)	Dall'1 gennaio 2021 U (W/m ² K)
A	3,2	3,0
B	3,2	3,0
C	2,4	2,0
D	2,1	1,8
E	1,9	1,4
F	1,7	1,0

N.B.: Verificare sempre, presso il comune in cui verrà installato il prodotto, i valori di trasmittanza termica richiesti, in quanto, localmente, potrebbero essere previsti valori più restrittivi rispetto a quanto prescritto dalla legislazione nazionale.

NOTE GENERALI - ACUSTICA
 General notes - Acoustic

La “**Legge quadro sull’inquinamento acustico**” – Legge 26 ottobre 1995 n° 447 – che stabilisce i principi fondamentali in materia di tutela dal rumore prodotto dall’ambiente esterno e dall’ambiente abitativo, ed il successivo DPCM del 5 dicembre 1997 “**Determinazione dei requisiti acustici passivi degli edifici**” che ne determina i requisiti acustici delle sorgenti sonore interne agli edifici ed i requisiti acustici passivi degli edifici stessi e dei loro componenti in opera, hanno come fine di ridurre l’esposizione umana al rumore e di garantire, all’interno degli ambienti abitativi, ottimali condizioni di benessere acustico.

Il DPCM del 5 dicembre 1997 impone dei limiti sull’**indice di valutazione dell’isolamento acustico standardizzato di facciata $D_{2m, nT, w}$ (dB)** in funzione della tipologia di edificio [cfr. Prospetto 1]. Questo parametro quantifica la prestazione acustica dell’involucro edilizio in opera rappresentando i decibel di rumore abbattuti dallo stesso tenendo conto di tutti quei fattori che possono in opera far decadere la prestazione acustica valutata in laboratorio.

Nel caso delle facciate continue la prestazione complessiva dell’involucro sarà determinata dal contributo prestazionale degli elementi di facciata, (telai metallici, tamponamento vetrato, tamponamento opaco), e da quello della muratura che li accoglie.

Prospetto 1

Categoria	Tipo di edificio	Requisiti acustici $D_{2m, nT, w}$
A	Residenza o assimilabili	40
B	Uffici e assimilabili	42
C	Alberghi, pensioni ed attività assimilabili	40
D	Ospedali, cliniche, case di cura e assimilabili	45
E	Attività scolastiche a tutti i livelli e assimilabili	48
F	Attività ricreative o di culto o assimilabili	42
G	Attività commerciali o assimilabili	42

Un altro parametro molto importante in ambito di acustica è l’**indice di valutazione del potere fonoisolante R_w (dB)**, grandezza misurata in laboratorio, che permette di prevedere la propagazione del suono tra ambienti separati da un determinato elemento costruttivo, come può essere una finestra oppure una facciata continua. E’ una grandezza caratteristica intrinseca dell’elemento costruttivo in esame.

Esiste poi anche l’**indice di valutazione del potere fonoisolante apparente R' (dB)**, parametro che quantifica in opera il potere fonoisolante di elementi di separazione tra ambienti tenendo conto delle trasmissioni laterali o indirette (per esempio quelle che si propagano attraverso la strutture degli edifici).

Affinché un involucro edilizio soddisfi i limiti imposti dal DPCM 5/12/1997 sulla prestazione in opera, quantificata dal parametro $D_{2m, nT, w}$, bisogna prevedere soluzioni tecnologiche con prestazione in laboratorio, quantificata dal parametro R_w , superiore (dai 2 ai 5 dB) rispetto al valore prescritto.

La metodologia più rigorosa per determinare il potere fonoisolante delle facciate continue è quella di sottoporli a prova in laboratorio secondo la procedura di test descritta dalla norma UNI EN ISO 140/3 *Acustica - Misurazione dell’isolamento acustico in edifici e di elementi di edifici - Misurazione in laboratorio dell’isolamento acustico per via aerea di elementi di edificio*.

Non potendo collaudare preventivamente tutte le possibili soluzioni costruttive e tipologiche, esistono comunque vari metodi approssimati che permettono di stimare, con discreta approssimazione, l’indice di valutazione del potere fonoisolante di un serramento.

NOTE GENERALI - ACUSTICA**General notes - Acoustic**

Secondo la nuova norma UNI EN 14351-1, al punto B.1, viene dato il limite di 38 db come valore massimo per l'utilizzo di questo metodo; dai 39 db in su, sarà necessario realizzare un campione al vero e sottoporlo a prove di Laboratorio.

Si evidenzia che i valori di isolamento acustico di facciata definiti dal DPCM sono indipendenti dai livelli di rumore presenti all'esterno dell'edificio da realizzare. Di conseguenza i valori prescritti sono da considerarsi come valori minimi che l'edificio deve possedere.

Nel caso l'immobile venga realizzato in prossimità di opere potenzialmente rumorose la L.447 del 1995, all'art.8, richiede che venga effettuata una valutazione di "clima acustico dell'area". Tale valutazione ha lo scopo di analizzare i livelli di rumore presenti e, se necessario, prescrivere adeguati interventi di mitigazione dei rumori. In particolare si può intervenire prescrivendo isolamenti di facciata superiori a quelli definiti nel DPCM 5-12-1997

Conoscendo il livello di rumore esterno e ipotizzando un livello massimo di rumore interno all'edificio, il tecnico può stimare il valore minimo dell'isolamento acustico.

N.B.: I valori riportati nel prospetto 1, sono in fase di revisione.

NOTE GENERALI - INSTALLAZIONE E MANUTENZIONE**General notes - Installation and maintenance**

Una corretta posa in opera, evita spesso il decadimento delle prestazioni ottenute in laboratorio, e curare in maniera appropriata la posa valorizza tutto il processo produttivo dalla progettazione all'installazione. Fare una pulizia periodica con prodotti neutri riduce notevolmente i rischi di corrosione ed allunga sicuramente la vita dell'infisso.

Per una corretta installazione, manutenzione e pulizia delle facciate continue, Vi invitiamo a consultare le prescrizioni riportate sulle seguenti note tecniche UNCSAAL:

- **UX60** - "Guida alla posa in opera delle facciate continue", (in fase di completamento; nel frattempo vogliate tenere conto delle indicazioni di seguito riportate).
- **UX10** - " La pulizia delle superfici di serramenti e facciate continue"

**AL sistem è un socio UNCSAAL**

Nella posa in opera di una facciata, qualunque sia la sua conformazione, si dovrà porre molta cura nel montaggio di ogni componente, curandone la planarità, l'aderenza, il giusto passo modulare, il piombo, il livello e la giusta giunzione di ogni elemento guarnizione, il fermavetro o profilo di compensazione.

Perpendicolarità e planarità perfette, sono le basi per un corretto procedimento nella posa di questa facciata.

Staffaggi :

La fase primaria è la messa in opera delle staffe universali, avendo cura di allineare verticalmente tutti i solai, spessorando le staffe ove necessari. Le staffe devono essere ben bloccate facendo attenzione che le viti o qualsiasi elemento in ferro che viene a contatto con l'alluminio sia sempre protetto con zinco o materiale plastico isolante poiché il contatto ferro-alluminio genera un processo galvanico con notevole deterioramento delle parti a contatto, usare quindi tassativamente coppie alluminio-alluminio, alluminio-acciaio inox, alluminio-plastica (teflon - ABS - nylon); evitare al massimo l'uso di materiale zincato poiché potrebbe, con il passare del tempo, perdere la zincatura generando corrosioni pericolose ed antiestetiche.

Tenuta aria/acqua :

Una facciata è esposta nei giorni di pioggia ad un velo continuo di acqua che la percorre e che mette quindi negli anni a dura prova tutti gli elementi di tenuta della facciata stessa, soprattutto in funzione delle dilatazioni e dell'irrigidimento che le guarnizioni di tenuta subiscono nel periodo invernale.

Nel sigillare la facciata si dovrà quindi porre estrema cura e la massima attenzione alle sigillature.

Le guarnizioni di tenuta dovranno essere tagliate alla quota esterna del profilo più lo 0,8% per quelle di sezione ridotta e dello 0,5% per quelle più grandi.

Per unire le guarnizioni tra loro si dovrà usare collante cianoacrilico tipo Loctite 414 (incollaggio normale) oppure Loctite 424 (incollaggio rapido) proteggendo le parti incollate con mastice butilico tipo Vaber IB 230 nero. Si dovrà usare sigillante siliconico per parti in metallo o fra metallo e Beton, sempreché il giunto non abbia una escursione massima (dilatazione-contrazione) oltre il 100% dello spessore della sigillatura (il silicone si allunga e in parte si comprime, al massimo, il 100% del proprio spessore).

Pulire accuratamente le superfici prima di sigillare. La polvere; l'unto, l'umidità o temperature molto basse (-15°C per il silicone) determinano una precaria adesione con conseguente perdita di tenuta e gravi pregiudizi nel tempo.

NOTE GENERALI - INSTALLAZIONE E MANUTENZIONE**General notes - Installation and maintenance****Vetratura:**







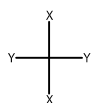

Lo spessoramento del vetro dovrà essere sempre fatto con materiale plastico che non teme l'umidità, lasciando la possibilità di scorrimento. Lo shock termico è l'effetto che si provoca quando un vetro al sole, in estate o primavera, viene coperto in parte sia all'interno che all'esterno generando un riscaldamento solo su una parte di superficie con conseguente dilatazione; l'altra parte, in ombra, non riscaldandosi non si dilata e quindi il vetro può rompersi lungo l'asse di temperatura diversa.

Attenzione quindi a questo pericolo sempre presente, soprattutto nei vetri colorati e retinati oltre i 2 m² di superficie. Prima di installare qualsiasi volume di vetro, soprattutto camera o stratificato, controllare sempre che nel perimetro non ci siano scheggiature, tagli o inizio di rotture; nel qual caso, procedere con carta vetrata per eliminare la continuità verso l'interno della sbocciatura a taglio.





Finiture:

Gli incastri fra lamiera, fra bancali o rivestimenti superiori, inferiori e laterali (dopo aver previsto gli opportuni giunti di dilatazione) dovranno essere regolari, come pure eventuali tagli eseguiti a mano in cantiere e dovranno essere opportunamente sigillati onde evitare sconvenienti e pericolose infiltrazioni.



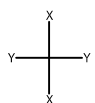
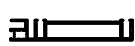
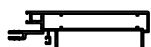

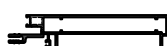
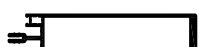

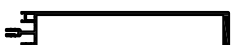

ELENCO PROFILATI
 List of profiles

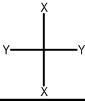
CODICE Code	IMMAGINE Picture 	DESCRIZIONE Description	PESO Weight gr/m	Jx Jy cm ⁴	Wx Wy cm ⁴	PAG. Page
S501-019		MONTANTE DA 18.5 mm Mullion of 18.5 mm	1.221	4.6 9.4	1.8 3.8	11-01
S501-060		MONTANTE DA 60 mm Mullion of 60 mm	1.997	37.70 21.33	9.30 8.53	11-01
S501-080		MONTANTE DA 80 mm Mullion of 80 mm	2.423	87.88 27.43	16.91 10.97	11-01
S501-090		MONTANTE DA 90 mm Mullion of 90 mm	2.599	120.53 30.24	21.00 12.09	11-01
S501-110		MONTANTE DA 110 mm Mullion of 110 mm	2.827	192.24 35.06	29.02 14.02	11-03
S501-111		MONTANTE DA 110 mm Mullion of 110 mm	1.886	85.31 4.18	15.35 3.27	11-03
S501-112		MONTANTE DA 110 mm Mullion of 110 mm	2.455	135.61 11.60	20.88 4.15	11-03
S501-130		MONTANTE DA 130 mm Mullion of 130 mm	3.178	305.03 40.68	39.14 16.27	11-04







ELENCO PROFILATI
 List of profiles

CODICE Code	IMMAGINE Picture 	DESCRIZIONE Description	PESO Weight gr/m	Jx Jy cm ⁴	Wx Wy cm ⁴	PAG. Page
S501-131		MONTANTE DA 130 mm Mullion of 130 mm	2.131	135.95 4.88	20.58 3.81	11-04
S501-132		MONTANTE DA 130 mm Mullion of 130 mm	2.703	206.68 12.67	27.13 4.42	11-04
S501-150		MONTANTE DA 150 mm Mullion of 150 mm	3.468	439.59 45.90	49.58 18.36	11-05
S501-151		MONTANTE DA 150 mm Mullion of 150 mm	2.375	201.30 5.59	26.40 4.36	11-05
S501-152		MONTANTE DA 150 mm Mullion of 150 mm	2.943	296.73 13.54	34.02 4.68	11-05
S501-180		MONTANTE DA 180 mm Mullion of 180 mm	4.208	719.76 59.92	68.40 23.97	11-06
S501-200		MONTANTE DA 200 mm Mullion of 200 mm	4.523	948.37 65.97	81.52 26.39	11-06
S501-250		MONTANTE DA 250 mm Mullion of 250 mm	7.016	1915.3 111.35	133.5 44.76	11-07





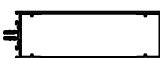

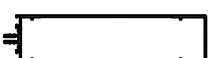

ELENCO PROFILATI
List of profiles

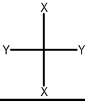
CODICE Code	IMMAGINE Picture 	DESCRIZIONE Description	PESO Weight gr/m	Jx Jy cm ⁴	Wx Wy cm ⁴	PAG. Page
S502-018		TRAVERSO DA 18 mm Transom of 18 mm	1.056	7.59 2.66	3.03 1.34	11-08
S502-024		TRAVERSO DA 24 mm Transom of 24 mm	1.040	9.56 4.22	3.82 1.98	11-08
S502-032		TRAVERSO DA 32 mm Transom of 32 mm	1.165	12.01 7.55	4.81 3.08	11-08
S502-048		TRAVERSO M DA 50 mm PER ANGOLI VARIABILE Transom M of 50 mm for variable angle	1.288	19.8 8.6	6 3.3	11-08
S502-049		TRAVERSO F DA 50 mm PER ANGOLI VARIABILE Transom F of 50 mm for variable angle	1.390	21.3 10.1	6.2 3.8	11-08
S502-050		TRAVERSO DA 50 mm Transom of 50 mm	1.370	19.70 16.53	6.21 6.55	11-09
S502-094		TRAVERSO DA 94 mm Transom of 94 mm	2.011	93.72 29.08	17.45 11.65	11-09
S502-095		TRAVERSO DA 94 mm Transom of 94 mm	2.296	99.09 29.78	17.74 11.91	11-09









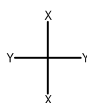

ELENCO PROFILATI
List of profiles

CODICE Code	IMMAGINE Picture 	DESCRIZIONE Description	PESO Weight gr/m	Jx Jy cm ⁴	Wx Wy cm ⁴	PAG. Page
S502-114		TRAVERSO DA 114 mm Transom of 114 mm	2.216	149.10 33.48	23.53 13.42	11-10
S502-134		TRAVERSO DA 134 mm Transom of 134 mm	2.444	220.62 38.31	29.90 15.35	11-10
S502-136		TRAVERSO DA 134 mm CON CARTELLINA Transom of 134 mm with cover	2.109	217.4 29.6	28.95 9.94	11-11
S502-137		CARTELLINA DI CHIUSURA TRAVERSI Cover for transoms closing	0.404			11-11
S502-154		TRAVERSO DA 154 mm Transom of 154 mm	2.671	310.14 43.13	36.87 17.28	11-10
S502-184		TRAVERSO DA 184 mm Transom of 184 mm	3.276	510.35 54.76	51.60 21.95	11-11
S502-204		TRAVERSO DA 204 mm Transom of 204 mm	3.523	964.14 66.98	82.00 26.78	11-11

ELENCO PROFILATI
List of profiles

CODICE Code	IMMAGINE Picture 	DESCRIZIONE Description	PESO Weight gr/m	Jx Jy cm ⁴	Wx Wy cm ⁴	PAG. Page
S503-012		COPERTINA DA 12 mm Cover of 12 mm	0.292			11-12
S503-013		COPERTINA DA 12 mm per inclinate Cover of 12 mm for tilt	0.242			11-12
S503-015		COPERTINA DA 15 mm Cover of 15 mm	0.311			11-12
S503-016		COPERTINA DA 16 mm Cover of 16 mm	0.252			11-12
S503-020		COPERTINA DA 20 mm Cover of 20 mm	0.344			11-12
S503-024		COPERTINA DA 24 mm Cover of 24 mm	0.303			11-12
S503-030		COPERTINA DA 30 mm Cover of 30 mm	0.435			11-12
S503-075		COPERTINA DA 75 mm Cover of 75 mm	0.902			11-12

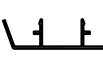

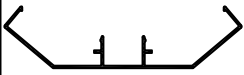

ELENCO PROFILATI
List of profiles

CODICE Code	IMMAGINE Picture 	DESCRIZIONE Description	PESO Weight gr/m	Jx Jy cm ⁴	Wx Wy cm ⁴	PAG. Page
S503-100		PRESSORE Presser	0.389			11-13
S503-102		PRESSORE PER INCLINATE Presser for tilt	0.352			11-13
S503-105		PRESSORE PER ANGOLAZ. VARIABILE CONCAVA DA -40° ± 10° Presser for concave variable angolation from -40°± 10°	0.619			11-13
S503-106		PRESSORE PER ANGOLAZ. VARIABILE CONCAVA DA -20° ± 10° Presser for concave variable angolation from -20°± 10°	0.640			11-13
S503-107		PRESSORE PER ANGOLAZ. VARIABILE CONVESSA DA 20° ± 10° Presser for convex variable angolation from 20°± 10°	0.837			11-13
S503-108		PRESSORE PER ANGOLAZ. VARIABILE CONVESSA DA 40° ± 10° Presser for convex variable angolation from 40°± 10°	1.093			11-13
S503-151		COPERTINA PER ANGOLAZ. VARIABILE CONCAVA DA -40° ± 10° Cover for concave variable angolation from -40°± 10°	0.368			11-13 -01
S503-152		COPERTINA PER ANGOLAZ. VARIABILE CONCAVA DA -20° ± 10° Cover for concave variable angolation from -20°± 10°	0.434			11-13 -01
S503-153		COPERTINA PER ANGOLAZ. VARIABILE CONVESSA DA 20° ± 10° Cover for convex variable angolation from 20°± 10°	0.596			11-13 -01

ELENCO PROFILATI
List of profiles

CODICE Code	IMMAGINE Picture 	DESCRIZIONE Description	PESO Weight gr/m	Jx Jy cm ⁴	Wx Wy cm ⁴	PAG. Page
S503-154		COPERTINA PER ANGOLAZ. VARIABILE CONVESSA DA 40° ± 10° Cover for convex variable angolation from 40° ± 10°	0.791			11-13 -01

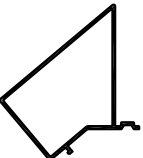

ELENCO PROFILATI
 List of profiles

CODICE Code	IMMAGINE Picture 	DESCRIZIONE Description	PESO Weight gr/m	Jx Jy cm ⁴	Wx Wy cm ⁴	PAG. Page
S505-120		COMPENSATORE Expansions	0.111			11-15 -01
S505-125		RIPORTO PER ANGOLI VARIABILI CONVESSI DA 20° ± 10° Expansions for convex variable angle from 20°± 10°	0.124			11-15 -01
S505-126		RIPORTO PER ANGOLI VARIABILI CONVESSI DA 40° ± 10° Expansions for convex variable angle from 40°± 10°	0.154			11-15 -01
S505-127		RIPORTO PER ANGOLI VARIABILI CONCAVI DA 20° ± 10° Expansions for concave variable angle from 20°± 10°	0.759			11-15 -01
S505-128		RIPORTO PER ANGOLI VARIABILI CONCAVI DA 40° ± 10° Expansions for concave variable angle from 40°± 10°	1.050			11-15 -01

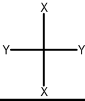
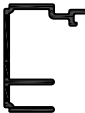
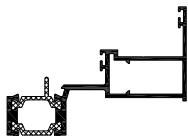
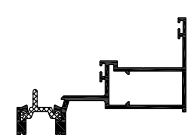
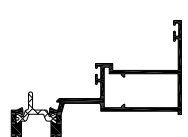
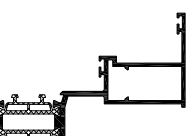
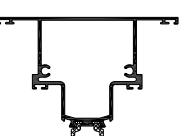
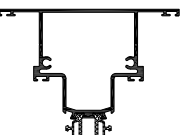
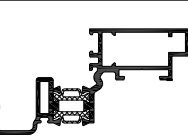
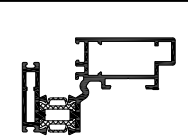

ELENCO PROFILATI
 List of profiles

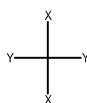
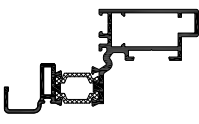
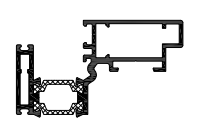
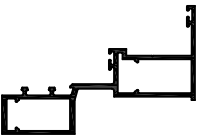
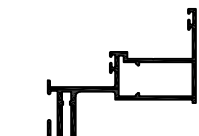
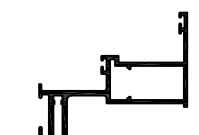
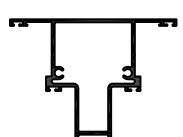
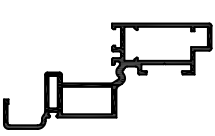
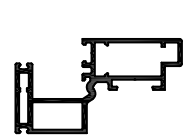
CODICE Code	IMMAGINE Picture 	DESCRIZIONE Description	PESO Weight gr/m	Jx Jy cm ⁴	Wx Wy cm ⁴	PAG. Page
S505-145		PROFILATO PER GIUNTO DI DILATAZIONE SIRIO 50N Profile for expansion joint - Sirio 50N	0.436			11-15 -01
S507-001		TELAIO SPORGERE T.T. (26 mm) Projecting window frame T.B. (26 mm)	1.166			11-16
S507-002		TELAIO SPORGERE T.T. (32 mm per SIRIO 50Sg) Projecting window frame T.B. (32 mm for SIRIO 50Sg)	1.198			11-16
S507-003		TELAIO SPORGERE T.T. (32 mm per SIRIO 50N) Projecting window frame T.B. (32 mm for SIRIO 50N)	1.170			11-16
S507-011		TELAIO SPORGERE T.T. (32 mm) Projecting window frame T.B. (32 mm)	1.214			11-16 -01
S507-014		TELAIO "PILASTRINO" T.T. (32 mm per SIRIO 50N - strutturale) Window frame "pillar" T.B. (32 mm for SIRIO 50N - structural glazing)	1.672			11-16 -02
S507-015		TELAIO "PILASTRINO" T.T. (32 mm per SIRIO 50N - alluminio in vista) Window frame "pillar" T.B. (32 mm for SIRIO 50N - aluminium sight)	1.717			11-16 -02
S507-051		ANTA SPORGERE T.T. (26 mm) ALLUMINIO IN VISTA Projecting window shutter T.B. (26 mm) aluminium sight	1.325			11-17
S507-052		ANTA SPORGERE T.T. (26 mm) A SCOMPARSA Projecting window shutter T.B. (26 mm) flush window	1.265			11-17

ELENCO PROFILATI
 List of profiles

CODICE Code	IMMAGINE Picture 	DESCRIZIONE Description	PESO Weight gr/m	Jx Jy cm ⁴	Wx Wy cm ⁴	PAG. Page
S507-061		ANTA SPORGERE T.T. (32 mm) ALLUMINIO IN VISTA Projecting window shutter T.B. (32 mm) aluminium sight	1.365			11-18
S507-062		ANTA SPORGERE T.T. (32 mm) A SCOMPARSA Projecting window shutter T.B. (32 mm) flush window	1.306			11-18
S508-011		TELAIO SPORGERE (32 mm) Projecting window frame (32 mm)	1.140			11-19
S508-012		TELAIO SPORGERE (32 mm per SIRIO 50Sg) Projecting window frame (32 mm for SIRIO 50Sg)	1.157			11-19
S508-013		TELAIO SPORGERE (32 mm per SIRIO 50N) Projecting window frame (32 mm for SIRIO 50N)	1.026			11-21
S508-014		TELAIO "PILASTRINO" (32 mm per SIRIO 50N) Window frame "pillar" (32 mm for SIRIO 50N)	1.324			11-21
S508-061		ANTA SPORGERE (32 mm) ALLUMINIO IN VISTA Projecting window shutter (32 mm) aluminium sight	1.313			11-20
S508-062		ANTA SPORGERE (32 mm) A SCOMPARSA Projecting window shutter (32 mm) flush window	1.275			11-20
AS 1000		ASTINA Dipstick	0.119			11-18





ELENCO ACCESSORI
 List of accessories

CODICE Code	IMMAGINE Picture	DESCRIZIONE-MATERIALE-QUANTITA' Description-Material-Quantity	CONF. Pack n.° pezzi n° pieces	SIRIO				
				50	50 TP	50 SG	50 N	
SA2101SN		TAPPO DI TENUTA MONT./TRAV. "piatto" Materiale: silicone Quantità: n° 2 ogni traverso "Plane" plug for mullions / transoms Material : silicone Quantity : n° 2 per transom	200	x	x	x		
SA2102TN		TAPPO CHIUDI CARTELLINA Materiale: Nylon Quantità: n° 2 ogni traverso Plug for closing cover Material : Nylon Quantity : n°. 2 per transom	50	x	x	x		
SA2103TN		TAPPO DI TENUTA MONT./TRAV. AD "U" Materiale: Termoplastico Quantità: n° 2 ogni traverso "U" plug for mullions / transoms Material : Thermoplastic Quantity : n° 2 per transom	100	x	x	x		
SA2104TN		TAPPO ESTETICO MONT./TRAV. PER CAVALLOTTO SEQUENZIALE Materiale: Termoplastico Quantità: n° 2 ogni traverso Aesthetic plug for mullions / transoms for sequential share block Material : Thermoplastic Quantity : n° 2 per transom	50	x	x	x		
SA2105TN		TAPPO ESTETICO MONT./TRAV. PER CAVALLOTTO CON PULSANTE Materiale: Termoplastico Quantità: n° 2 ogni traverso Aesthetic plug for mullions / transoms for share block whit spring Material : Thermoplastic Quantity : n° 2 per transom	50	x	x	x		
SA2106TN		TAPPO DI TENUTA MONT./TRAV. TUBOLARE, AD "U" Materiale: Termoplastico Quantità: n° 2 ogni traverso "U" plug for mullions / transoms tubolar Material : Thermoplastic Quantity : n° 2 per transom	100	x	x	x		
SA2107EN		TAPPO ESTETICO COPRI GIUNTO DI DILATAZIONE MONTANTI (ricavare da nastro spugnoso adesivo 10x2 mm) Materiale: Spugna Quantità: n° 1 ogni giunto dilatazione montanti Aesthetic plug for cover mullions expansion joint (obtain from adhesive sponge tape 10x2 mm) Material : Sponge Quantity : n° 1 per mullions expansion joint	-	x	x	x		





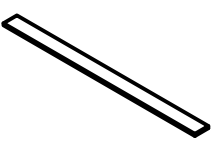
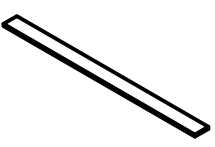

ELENCO ACCESSORI
 List of accessories

CODICE Code	IMMAGINE Picture	DESCRIZIONE-MATERIALE-QUANTITA' Description-Material-Quantity	CONF. Pack n.° pezzi n° pieces	SIRIO				
				50	50 TP	50 SG	50 N	
SA2110TN		TAPPO GIUNTO DILATAZIONE MONTANTI Materiale: Nylon Quantità: n° 1 ogni giunto di dilatazione Joining plug for mullions Material : Nylon Quantity : n° 2 per expansion joint	20	x	x	x		
SA2111TN		TAPPO SCARICO ACQUA Materiale: Nylon Quantità: n° 1 ogni montante terminale inferiore Plug for water drainage Material : Nylon Quantity : n° 1 per terminal inferior mullion	20	x	x	x		
SA2112TN		TAPPO SOTTOTESTA VITE PRESSORE Materiale: Nylon Quantità: n° 1 ogni vite Plug for presser screw Material : Nylon Quantity : n° 1 per screw	250	x	x			
SA2113TN		TAPPO ESTREMITA' PER COPERTINA S503-075 Materiale: Nylon Quantità: da valutare Estremity plug for S503-075 cover Material : Nylon Quantity : to value	20	x	x			
SA2701AA		FISSAGGIO SINGOLO PER TAMPONAMENTI FACCIA STRUTTURALE Materiale: Alluminio Quantità: da valutare Single fixing for curtain wall structural glazing Material : Aluminium Quantity : to value	100			x		
SA2702AA		FISSAGGIO DOPPIO PER TAMPONAMENTI FACCIA STRUTTURALE Materiale: Alluminio Quantità: da valutare Double fixing for curtain wall structural glazing Material : Aluminium Quantity : to value	100			x		
SA2810IA		SUPPORTO PER TRAVERSI Materiale: Acciaio inox Quantità: n° 1 ogni incrocio montanti / traversi Support for transoms Material : Stainless steel Quantity : n° 1 each cross between mullions / transoms	100	x	x	x		
SA2811IA		SUPPORTO DA 7 mm PER TAMPONAMENTI VETRI STRUTTURALI Materiale: Acciaio inox Quantità: n° 2 ogni anta Support for infill shimming structural glass Material : Stainless steel Quantity : n° 2 each shutter	50	x				

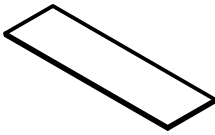

ELENCO ACCESSORI
 List of accessories

CODICE Code	IMMAGINE Picture	DESCRIZIONE-MATERIALE-QUANTITA' Description-Material-Quantity	CONF. Pack n.° pezzi n° pieces	SIRIO				
				50	50 TP	50 SG	50 N	
SA2812IA		SUPPORTO DA 26 mm PER TAMPONAMENTI VETRI STRUTTURALI Materiale: Acciaio inox Quantità: n° 2 ogni anta Support of 26 mm for infill shimming structural glass Material : Stainless steel Quantity : n° 2 each shutter	50			x	x	
SA2815TN		BLOCCETTO ANTA FISSA PER SIRIO 50N Materiale: Nylon Quantità: n° 2 ogni anta Block for fix shutter for SIRIO 50N Material : Nylon Quantity : n° 2 each shutter	50				x	
SA2817AA SA2823AA SA2829AA SA2835AA SA2841AA SA2845AA		SUPPORTO PER TAMPONAMENTI DA : Materiale: Alluminio Quantità: n° 2 ogni vetro/pannello 3 mm a 12 mm 13 mm a 20 mm 21 mm a 26 mm 26 mm a 33 mm 33 mm a 37 mm 38 mm a 43 mm Support for infill shimming from : Material : Aluminium Quantity : n° 2 per glass/panel	50	x	x	x	x	
SA2902NG SA2903NR SA2904NB SA2905NN		TASSELLO PER SPESSORAMENTO TAMPONAMENTI DA: Materiale: Nylon Quantità: n° 2 ogni traverso 2 mm 3 mm 4 mm 5 mm Setting block for infill shimming of : Material : nylon Quantity : n° 2 per transom	100	x	x	x	x	
SA2941AA		TASSELLO PER SUPPORTO TAMPONAMENTI Materiale: Alluminio grezzo Quantità: n° 2 ogni traverso Support for infill shimming Material : Aluminium coarse Quantity : n° 2 each transom	50	x	x	x	x	
SA2951NN		TASSELLO D'APPOGGIO VETRO(1 x 100 x 8 mm) Materiale: Nylon Quantità: n° 2 ogni anta Glass support (1 x 100 x 8 mm) Material : Silicon Quantity : n° 2 each shutter	50	x	x	x	x	



ELENCO ACCESSORI
 List of accessories

CODICE Code	IMMAGINE Picture	DESCRIZIONE-MATERIALE-QUANTITA' Description-Material-Quantity	CONF. Pack n.° pezzi n° pieces	SIRIO					
				50	50 TP	50 SG	50 N		
SA2952EN		TASSELLO D'APPOGGIO VETRO(1 x 100 x 30 mm) Materiale: EPDM Quantità: n° 2 ogni anta Glass support (1 x 100 x 30 mm) Material : EPDM Quantity : n° 2 each shutter	50	x	x	x			
SA3250AA		CAVALLOTTO PER INSERIMENTO SEQUENZIALE Materiale: Alluminio / Acciaio inox Quantità: n°. 2 o 4 per traverso Shear block for transoms Material : Aluminium / Stainless steel Quantity : n° 2 or 4 per transom	50	x	x	x			
SA3261AA		CAVALLOTTO A PULSANTE PER INSERIMENTO FRONTALE Materiale: Alluminio / Acciaio inox Quantità: n° 2 o 4 per ogni traverso Shear block whit spring for frontal assembly Material : Aluminium / Stainless steel Quantity : n° 2 or 4 per transom	50	x	x	x			
SA3300AA		STAFFA CENTRALE Materiale: Alluminio / Acciaio tropicalizzato Quantità: n° 1 ogni attacco intermedio Central bracket Material : Aluminium / Galvanised steel Quantity : n° 1 per intermediate attachment	1	x	x	x			
SA3301AA		STAFFA LATERALE Materiale: Alluminio/ Acciaio tropicalizzato Quantità: n° 1 ogni attacco laterale Lateral bracket Material : Aluminium / Galvanised steel Quantity : n° 1 per lateral attachment	1	x	x	x			
SA3408AA SA3409AA SA3411AA SA3413AA SA3415AA SA3418AA SA3420AA SA3425AA		CANNOTTO INTERMEDIO PER MONTANTE : Materiale: Alluminio Quantità: n° 1 ogni giunto di dilatazione S501-080 S501-090/091 S501-110 S501-130 S501-150/198 S501-180 S501-200 S501-250 Intermediate spigot for mullion : Material : Aluminium Quantity : n° 1 per expansion joint	10	x	x	x			

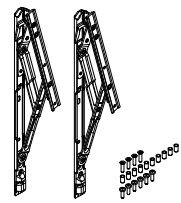
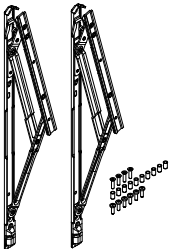
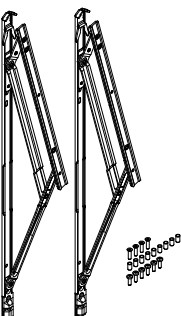

ELENCO ACCESSORI
 List of accessories

CODICE Code	IMMAGINE Picture	DESCRIZIONE-MATERIALE-QUANTITA' Description-Material-Quantity	CONF. Pack n.° pezzi n° pieces	SIRIO			
				50	50 TP	50 SG	50 N
SA3706AA SA3708AA SA3709AA SA3711AA SA3713AA SA3715AA SA3718AA SA3720AA SA3725AA		CANNOTTO TERMINALE CENTRALE PER MONTANTE : Materiale: Alluminio Quantità: n° 1 ogni attacco terminale centrale S501-060 S501-080 S501-090/091 S501-110 S501-130 S501-150/198 S501-180 S501-200 S501-250 Central end spigot for mullion : Material : Alluminium Quantity : n° 1 per central end attachment	1	x	x	x	
SA3806AA SA3808AA SA3809AA SA3811AA SA3813AA SA3815AA SA3818AA SA3820AA SA3825AA		CANNOTTO TERMINALE LATERALE PER MONTANTE : Materiale: Alluminio Quantità: n° 1 ogni attacco terminale laterale S501-060 S501-080 S501-090/091 S501-110 S501-130 S501-150/198 S501-180 S501-200 S501-250 Lateral end spigot for mullion : Material : Alluminium Quantity : n° 1 per lateral end attachment	1	x	x	x	
SA4040AA		PIASTRA ZIGRINATA 40x40x5 Materiale: Alluminio Quantità: da valutare Milled plate 40x40x5 Material : Alluminium Quantity : to value	20	x	x	x	

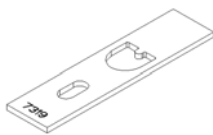
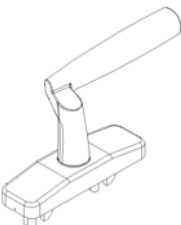



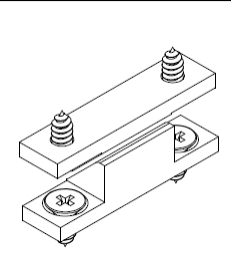
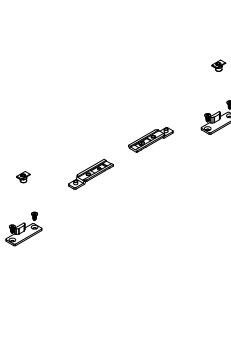
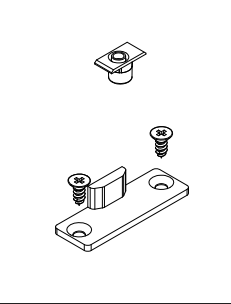
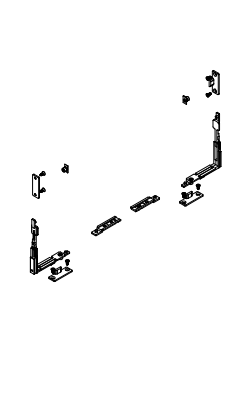

ELENCO ACCESSORI
 List of accessories

CODICE Code	IMMAGINE Picture	DESCRIZIONE-MATERIALE-QUANTITA' Description-Material-Quantity	CONF. Pack n.° pezzi n° pieces	SIRIO														
				50	50 TP	50 SG	50 N											
SA5300IA		BRACCI A SPORGERE REGOLABILE (80kg-405mm) Materiale bracci : Acciaio inox Quantità: n° 1 coppia Friction hinges for top hung adjustable (80kg-405mm) : Material hinges : Stainless steel Quantity : n° 1 pair	5	x	x	x	x											
SA5301IA		BRACCI A SPORGERE REGOLABILE (105kg-535mm) Materiale bracci : Acciaio inox Quantità: n° 1 coppia Friction hinges for top hung adjustable (105kg-535mm) : Material hinges : Stainless steel Quantity : n° 1 pair	5	x	x	x	x											
SA5302IA		BRACCI A SPORGERE REGOLABILE (130kg-665mm) : Materiale bracci : Acciaio inox Quantità: n° 1 coppia Friction hinges for top hung adjustable (130kg-665mm) : Material hinges : Stainless steel Quantity : n° 1 pair	5	x	x	x	x											
SA5311IA		BRACCIO LIMIT. DI APERT. GRADI VARIABILI Materiale: Braccio telaio - acciaio inox Braccio anta - alluminio ossidato Quantità : n° 2 per sporgere Restrictor of opening variable angles Material : Arm for frame - stainless steel Arm for sash - aluminium anodized Quantity : n° 2 per projecting window	25	x	x	x	x											
SA5312IA SA5313IA		LIMITATORE DI APERTURA GRADI FISSI DA : Materiale: Acciaio inox Quantità : n° 2 per sporgere <table border="1" data-bbox="523 1639 896 1729"> <tr> <td>SA5302IA</td> <td>SA5301IA</td> <td>SA5300IA</td> </tr> <tr> <td>9°</td> <td>11.5°</td> <td>NO</td> </tr> <tr> <td>11.5°</td> <td>14.2°</td> <td>NO</td> </tr> </table> Stopper of opening fix angles Material : Stainless steel Quantity : n° 2 per projecting window	SA5302IA	SA5301IA	SA5300IA	9°	11.5°	NO	11.5°	14.2°	NO	50	x	x	x	x		
SA5302IA	SA5301IA	SA5300IA																
9°	11.5°	NO																
11.5°	14.2°	NO																
SA5401BX SA5402BX	 N.B. : vista SX N.B. : SX view	CREMONESE Materiale: Alluminio ossidato o verniciato Quantità : n° 1 per sporgere DX - destra SX - sinistra Cremone bolt Material : Aluminium anodized or coated Quantity : n° 1 per projecting window	10	x	x	x	x											





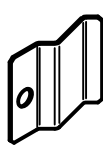

ELENCO ACCESSORI
 List of accessories

CODICE Code	IMMAGINE Picture	DESCRIZIONE-MATERIALE-QUANTITA' Description-Material-Quantity	CONF. Pack n.° pezzi n° pieces	SIRIO			
				50	50 TP	50 SG	50 N
SA5707AA		ROSTRO SUPERIORE + VITERIE Materiale: Alluminio ossidato Quantità : n° 1 Strengthening part + screws Material : Aluminium anodized Quantity : n° 1	50	x	x	x	x
SA5708ZA		KIT 2 PUNTI DI CHIUSURA Materiale: riscontro in alluminio ossidato Nottolino - perno di acciaio inox, anello in poliammide Blocchetto - zama Quantità : n° 1 kit Kit 2 locking points Material : keeper aluminium anodized Roller - stainless steel axis, polyamid ring Driver - zinc alloy Quantity : n° 1 kit	50	x	x	x	x
SA5709ZA		PUNTO DI CHIUSURA SUPPLEMENTARE Materiale: riscontro in zama Nottolino - perno di acciaio inox, anello in poliammide Quantità : n° 1 kit Supplementary locking point Material : keeper zinc alloy Roller - stainless steel axis, polyamid ring Quantity : n° 1 kit	50	x	x	x	x
SA5710ZA		KIT 4 PUNTI DI CHIUSURA Materiale: riscontro in alluminio ossidato Nottolino - perno di acciaio inox, anello in poliammide Blocchetto - zama Rinvio angolo - zama Quantità : n° 1 kit Kit 4 locking points Material : keeper aluminium anodized Roller - stainless steel axis, polyamid ring Driver - zinc alloy Corner angle - zinc alloy Quantity : n° 1 kit	20	x	x	x	x
SA5711ZA		KIT DI FISSAGGIO ANTA FISSA PER SIRIO 50N Materiale: Zama Quantità : n°. 1 kit Fixing kit for fix shutter for Sirio 50N Material : Zinc alloy Quantity : n° 1 kit	10			x	

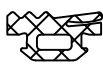





ELENCO ACCESSORI
 List of accessories

CODICE Code	IMMAGINE Picture	DESCRIZIONE-MATERIALE-QUANTITA' Description-Material-Quantity	CONF. Pack n.° pezzi n° pieces	SIRIO					
				50	50 TP	50 SG	50 N		
SA8501IA		PERNO PER BLOCCAGGIO TRAVERSO INTERMEDIO Materiale: Acciaio inox Quantità: n° 1 ogni incrocio intermedio Pin for intermediate transoms Material : Stainless steel Quantity : n° 1 per intermediate cross	50	x	x	x			
SA8502IA		PERNO PER BLOCCAGGIO TRAVERSO LATERALE Materiale: Acciaio inox Quantità: n° 1 ogni incrocio laterale Pin for lateral transoms Material : Stainless steel Quantity : n° 1 per lateral cross	50	x	x	x			
SA9113IA		VITE SPECIALE PER TRAVERSO 3,9x13 Materiale: Acciaio inox Quantità: n° 4 ogni traverso Special transoms screw 3,9x13 Material : Stainless steel Quantity : n° 4 per transom	500	x	x	x			
SA9219IA		VITE SPECIALE 4,8x19 TPS-T20 PER ACCESSORI SA2701AA / SA2702AA Materiale: Acciaio inox Quantità: n° 1 ogni accessorio Special screw 4,8x19 TPS-T20 for accessories SA2701AA/SA2702AA Material : Stainless steel Quantity : n° once per accessory	500			x			
SA9319IA SA9325IA SA9332IA SA9338IA SA9345IA SA9350IA SA9355IA		VITE AUTOFILETTANTE PER PRESSORE 5,5x...: Materiale: Acciaio inox Quantità: n° 1 ogni massimo 250 mm 19 mm 25 mm 32 mm 38 mm 45 mm 50 mm 55 mm Self tapping screw for presser 5,5x...: Material : Stainless steel Quantity : n° 1 per max 250 mm	250		x	x			
SA9600IA		ANELLI DI SICUREZZA SU CARICATORE Materiale: Acciaio inox Quantità: n° 2 ogni perno Security rings with magazine Material : Stainless steel Quantity : n° 2 per pin	500	x	x	x			
SA9901IA		MOLLETTA PER FISSAGGIO LAMIERA Materiale: Acciaio inox Quantità: da valutare Clip for fixing metal sheet Material : Stainless steel Quantity : to value	200	x	x	x	x		



ELENCO GUARNIZIONI
Gaskets list

CODICE Code	IMMAGINE Picture	DESCRIZIONE-MATERIALE-QUANTITA' Description-Material-Quantity	CONF. Pack metri meters	SIRIO				
				50	50 TP	50 SG	50 N	
SG0003EN		GUARNIZIONE INTERNA 3 mm Materiale: EPDM Quantità: 2 volte la lungh. montante o traverso Inner gasket 3 mm Material : EPDM Quantity : Twice as long as mullions or transoms	150	x	x			
SG0005EN		GUARNIZIONE INTERNA 5 mm Materiale: EPDM Quantità: 2 volte la lungh. montante o traverso Inner gasket 5 mm Material : EPDM Quantity : Twice as long as mullions or transoms	100	x	x			
SG0007EN		GUARNIZIONE INTERNA 7 mm Materiale: EPDM Quantità: 2 volte la lungh. montante o traverso Inner gasket 7 mm Material : EPDM Quantity : Twice as long as mullions or transoms	100	x	x			
SG0009EN		GUARNIZIONE INTERNA 9 mm Materiale: EPDM Quantità: 2 volte la lungh. montante o traverso Inner gasket 9 mm Material : EPDM Quantity : Twice as long as mullions or transoms	100	x	x			
SG0011EN		GUARNIZIONE INTERNA 11 mm Materiale: EPDM Quantità: 2 volte la lungh. montante o traverso Inner gasket 11 mm Material : EPDM Quantity : Twice as long as mullions or transoms	100	x	x			
SG0013EN		GUARNIZIONE INTERNA 13 mm Materiale: EPDM Quantità: 2 volte la lungh. montante o traverso Inner gasket 13 mm Material : EPDM Quantity : Twice as long as mullions or transoms	75	x	x			
SG0015EN		GUARNIZIONE INTERNA 15 mm Materiale: EPDM Quantità: 2 volte la lungh. montante o traverso Inner gasket 15 mm Material : EPDM Quantity : Twice as long as mullions or transoms	75	x	x			



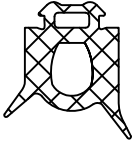
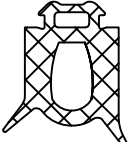
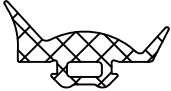

ELENCO GUARNIZIONI
Gaskets list

CODICE Code	IMMAGINE Picture	DESCRIZIONE-MATERIALE-QUANTITA' Description-Material-Quantity	CONF. Pack metri meters	SIRIO				
				50	50 TP	50 SG	50 N	
SG0204EN		GUARNIZIONE ESTERNA 4 mm Materiale: EPDM Quantità: 2 volte la lungh. pressore Outer gasket 4 mm Material : EPDM Quantity : Twice as long as presser	150	x	x			
SG0206EN		GUARNIZIONE ESTERNA 6 mm Materiale: EPDM Quantità: 2 volte la lungh. pressore Outer gasket 6 mm Material : EPDM Quantity : Twice as long as presser	75	x	x			
SG0403EN		GUARNIZIONE FERMAVETRO Sp. 3 e 4 mm Materiale: EPDM - Bianco Quantità: Perimetro vetro anta Glazing bead gasket 3 and 4mm Material : EPDM - White Quantity : Glass shutter perimeter	200	x	x			
SG0405EN		GUARNIZIONE FERMAVETRO Sp. 5 e 6 mm Materiale: EPDM - Giallo Quantità: Perimetro vetro anta Glazing bead gasket 5 and 6mm Material : EPDM - Yellow Quantity : Glass shutter perimeter	150	x	x			
SG0407EN		GUARNIZIONE FERMAVETRO Sp. 7 e 8 mm Materiale: EPDM - Verde Quantità: Perimetro vetro anta Glazing bead gasket 7 and 8mm Material : EPDM - Green Quantity : Glass shutter perimeter	150	x	x			
SG0409EN		GUARNIZIONE FERMAVETRO Sp. 9 e 10 mm Materiale: EPDM - Blu Quantità: Perimetro vetro anta Glazing bead gasket 9 and 10mm Material : EPDM - Blue Quantity : Glass shutter perimeter	100	x	x			
SG0509EN		GUARNIZIONE INTERNA 9 mm SOLUZIONE ANGOLARE Materiale: EPDM Quantità: 2 volte la lungh. montante o traverso Inner gasket 9 mm angular solution Material : EPDM Quantity : Twice as long as mullions or transoms	75	x	x			





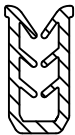

ELENCO GUARNIZIONI
Gaskets list

CODICE Code	IMMAGINE Picture	DESCRIZIONE-MATERIALE-QUANTITA' Description-Material-Quantity	CONF. Pack metri meters	SIRIO				
				50	50 TP	50 SG	50 N	
SG0511EN		GUARNIZIONE INTERNA 11 mm SOLUZIONE ANGOLARE Materiale: EPDM Quantità: 2 volte la lungh. montante o traverso Inner gasket 11 mm angular solution Material : EPDM Quantity : Twice as long as mullions or transoms	75	x	x			
SG0513EN		GUARNIZIONE INTERNA 13 mm SOLUZIONE ANGOLARE Materiale: EPDM Quantità: 2 volte la lungh. montante o traverso Inner gasket 13 mm angular solution Material : EPDM Quantity : Twice as long as mullions or transoms	50	x	x			
SG0554EN		GUARNIZIONE ESTERNA 4 mm SOLUZIONE ANGOLARE Materiale: EPDM Quantità: 2 volte la lungh. montante o traverso Outer gasket 4 mm angular solution Material : EPDM Quantity : Twice as long as mullions or transoms	100	x	x			
AGP 4015		GUARNIZIONE PER CANNOTTO TERMINALE Materiale: EPDM con base rigida Quantità: da valutare End coupling gasket Material : EPDM with hard base Quantity : to value	375	x	x			
SG0602EN		GUARNIZIONE DI TENUTA Materiale: EPDM Quantità: 1 volta la lungh. del montante Tightness gasket Material : EPDM Quantity : Once the lenght of mullion	300	x	x	x		

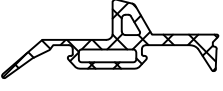
ELENCO GUARNIZIONI
Gaskets list

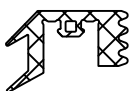
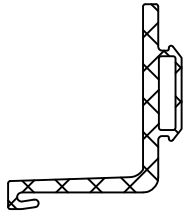
CODICE Code	IMMAGINE Picture	DESCRIZIONE-MATERIALE-QUANTITA' Description-Material-Quantity	CONF. Pack metri meters	SIRIO				
				50	50 TP	50 SG	50 N	
SG0604EN		GUARNIZIONE DI TENUTA VETRO - VETRO Materiale: EPDM Quantità: 1 volta la lungh. montante o traverso Tightness gasket glass to glass Material : EPDM Quantity : Once as long as mullion or transom	100			x		
SG0615ON		GUARNIZIONE ISOLAMENTO TERMICO Ø15mm Materiale: PE Quantità: 1 volta perimetro vetro Gasket for thermal insulation Ø15mm Material : PE Quantity : Once the perimeter of the glass	250			x	x	
SG0618EN		GUARNIZIONE PER MONTANTI A CELLULE APERTE Materiale: EPDM Quantità: 2 volte la lungh. del montante Gasket for unit system mullion Material : EPDM Quantity : Twice as long as mullions	100	x	x	x		
SG0645UN		NASTRO PER IMPERMEABILIZZAZIONE, DI LARGHEZZA: Materiale: Alluminio, Bitume - colore grafite Quantità: 1 volta la lungh. montante o traverso 45 mm Bond for waterproofing Material : Aluminium, Bitumen - colour graphite Quantity : Once the length of mullion and transom	10	x	x			

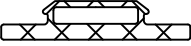
ELENCO GUARNIZIONI
Gaskets list

CODICE Code	IMMAGINE Picture	DESCRIZIONE-MATERIALE-QUANTITA' Description-Material-Quantity	CONF. Pack metri meters	SIRIO				
				50	50 TP	50 SG	50 N	
SG0701EN		GUARNIZIONE DI TENUTA TELAIO SPORGERE Materiale: EPDM Nero Quantità: Perimetro vetro anta Tightness gasket for projecting frame Material : EPDM black Quantity : Glass shutter perimeter	100	x	x		x	
SG0702EN		GUARNIZIONE DI TENUTA ANTA SPORGERE Materiale: EPDM Nero Quantità: Perimetro vetro anta Tightness gasket for projecting window Material : EPDM black Quantity : Glass shutter perimeter	200	x	x		x	
SG0703EN		GUARNIZIONE INTERCAPED. VETRO SPORGERE Materiale: EPDM Nero Quantità: Perimetro vetro anta Cavity gasket of projecting glass Material : EPDM black Quantity : Glass shutter perimeter	100	x	x	x	x	
SG0704EN		GUARNIZIONE CAPPOTTO TERMICO Materiale: EPDM Quantità: Perimetro vetro anta Gasket for thermal insulation Material : EPDM Quantity : Glass shutter perimeter	90			x		
SG0705EN		GUARNIZIONE DI TENUTA ANTA SPORGERE PER STRUTTURALE Materiale: EPDM Quantità: Perimetro vetro anta Tightness gasket for projecting window for structural glazing Material : EPDM Quantity : Glass shutter perimeter	250			x	x	
SG0706EN		GUARNIZIONE CAPPOTTO TERMICO PER SIRIO 50N Materiale: EPDM Quantità: 1 volta la lungh. S508-014 Gasket for thermal insulation for Sirio 50N Material : EPDM Quantity : Once as long as S508-014	100				x	
SG0715OG		GUARNIZIONE ADESIVA 3x15 Materiale: PE Quantità: Perimetro vetro anta Adhesive gasket 3x15 Material : PE Quantity : Glass shutter perimeter	10	x	x	x	x	



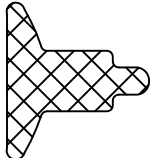
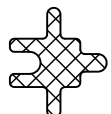
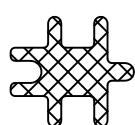
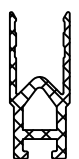
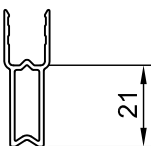
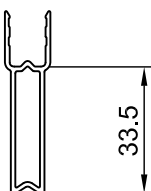
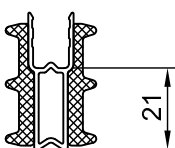
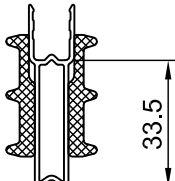

ELENCO GUARNIZIONI
Gaskets list

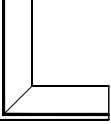
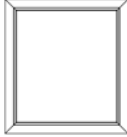
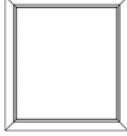
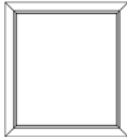
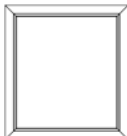
CODICE Code	IMMAGINE Picture	DESCRIZIONE-MATERIALE-QUANTITA' Description-Material-Quantity	CONF. Pack metri meters	SIRIO				
				50	50 TP	50 SG	50 N	
SG1014ON		GUARNIZIONE TAGLIO TERMICO 14 mm Materiale: PE Quantità: 1 volta la lungh. montante e traverso Thermal break gasket 14 mm Material : PE Quantity : Once the length of mullion and transom	2	x	x	x		
SG1016OG		GUARNIZIONE TAGLIO TERMICO 16 mm Materiale: PE Quantità: 1 volta la lungh. montante e traverso Thermal break gasket 16 mm Material : PE Quantity : Once the length of mullion and transom	2	x	x			
SG1022OG		GUARNIZIONE TAGLIO TERMICO 22 mm Materiale: PE Quantità: 1 volta la lungh. montante e traverso Thermal break gasket 22 mm Material : PE Quantity : Once the length of mullion and transom	2	x	x			
SG1015QN		GUARNIZIONE TAGLIO TERMICO SP. 35,5 mm Materiale: PVC rigido nero Quantità: 1 volta la lungh. montante e traverso Thermal break gasket thickness 35.5 mm Material : PVC rigid black Quantity : Once the length of mullion and transom	6.5	x	x	x		
SG1021QN		GUARNIZIONE TAGLIO TERMICO DA 21 mm Materiale: PVC rigido nero Quantità: 1 volta la lungh. montante e traverso Thermal break gasket of 21 mm Material : PVC rigid black Quantity : Once the length of mullion and transom	6.5	x	x			
SG1033QN		GUARNIZIONE TAGLIO TERMICO DA 33,5 mm Materiale: PVC rigido nero Quantità: 1 volta la lungh. montante e traverso Thermal break gasket of 33.5 mm Material : PVC rigid black Quantity : Once the length of mullion and transom	6.5	x	x			
SG1121QN		GUARNIZIONE TAGLIO TERMICO DA 21 mm Materiale: PVC rigido nero + PE Quantità: 1 volta la lungh. montante e traverso Thermal break gasket of 21 mm Material : PVC rigid black + PE Quantity : Once the length of mullion and transom	6.5	x	x			
SG1133QN		GUARNIZIONE TAGLIO TERMICO DA 33,5 mm Materiale: PVC rigido nero + PE Quantità: 1 volta la lungh. montante e traverso Thermal break gasket of 33.5 mm Material : PVC rigid black + PE Quantity : Once the length of mullion and transom	6.5	x	x			

ELENCO GUARNIZIONI
Gaskets list

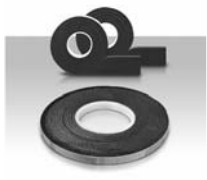
CODICE Code	IMMAGINE Picture	DESCRIZIONE-MATERIALE-QUANTITA' Description-Material-Quantity	CONF. Pack metri meters	SIRIO				
				50	50 TP	50 SG	50 N	
SH0101EN		ANGOLO VULCANIZZATO GUARNIZIONE SG0701EN (150x150) Materiale: EPDM Nero Quantità: 4 ogni telaio sporgere Vulcanized corner for SG0701EN gasket (150x150) Material : EPDM black Quantity : 4 each frame projecting window	40	x	x		x	
SH0102EN		ANGOLO VULCANIZZATO GUARNIZIONE SG0704EN (150x150) Materiale: EPDM Nero Quantità: 4 ogni telaio sporgere Vulcanized corner for SG0704EN gasket (150x150) Material : EPDM black Quantity : 4 each frame projecting window	40				x	
SI0101EN		TELAIO VULCANIZZATO GUARNIZIONE SG0701EN (1800x1800) Materiale: EPDM Nero Quantità: 1 ogni sporgere Vulcanized frame for SG0701EN gasket (1800x1800) Material : EPDM black Quantity : 1 each projecting window	1	x	x		x	
SI0102EN		TELAIO VULCANIZZATO GUARNIZIONE SG0704EN (1800x1800) Materiale: EPDM Nero Quantità: 1 ogni sporgere Vulcanized frame for SG0704EN gasket (1800x1800) Material : EPDM black Quantity : 1 each projecting window	1				x	
SI01xxxx		TELAIO VULCANIZZATO GUARNIZIONE SG0701EN (L x H) Materiale: EPDM Nero Quantità: 1 ogni sporgere Vulcanized frame for SG0701EN gasket (L x H) Material : EPDM black Quantity : 1 each projecting window	1	x	x		x	
SI02xxxx		TELAIO VULCANIZZATO GUARNIZIONE SG0704EN (L x H) Materiale: EPDM Nero Quantità: 1 ogni sporgere Vulcanized frame for SG0704EN gasket (L x H) Material : EPDM black Quantity : 1 each projecting window	1				x	

ELENCO GUARNIZIONI
Gaskets list

CODICE Code	IMMAGINE Picture	DESCRIZIONE-MATERIALE-QUANTITA' Description-Material-Quantity	CONF. Pack n.° pezzi n° pieces	SIRIO					
				50	50 TP	50 SG	50 N		
AGP 5016		NASTRO AUTOESPANDENTE 20 x 20/25 mm (misure dopo espansione) Materiale: PE Rotolo: 8 m Self-expanding tape 20 x 20/25 mm (measures after expansion) Material : PE Coil: 8 m	30	x	x	x	x		
AGP 5017		NASTRO AUTOESPANDENTE 20 x 10 mm (misure dopo espansione) Materiale: PE Rotolo: 12 m Self-expanding tape 20 x 10 mm (measures after expansion) Material : PE Coil: 12 m	15	x	x	x	x		
AGP 5018		NASTRO AUTOESPANDENTE 20 x 30/35 mm (misure dopo espansione) Materiale: PE Rotolo: 4.3 m Self-expanding tape 20 x 30/35 mm (measures after expansion) Material : PE Coil: 4.3 m	15	x	x	x	x		
AGP 5019		NASTRO AUTOESPANDENTE 15 x 20/25 mm (misure dopo espansione) Materiale: PE Rotolo: 8 m Self-expanding tape 15 x 20/25 mm (measures after expansion) Material : PE Coil: 8 m	20	x	x	x	x		

ELENCO MACCHINARI ED UTENSILI
 List of machinaries

CODICE Code	IMMAGINE Picture	DESCRIZIONE-MATERIALE-QUANTITA' Description-Material-Quantity	CONF. Pack n.° pezzi n° pieces	SIRIO			
				50	50 TP	50 SG	50 N
SM0001S5		PUNZONATRICE PNEUMATICA PER TRAVERSI, PRESSORI E CARTELLINE Pneumatic puncher for transoms, pressers and covers	1	x	x	x	
SM0002S5		PUNZONATRICE PNEUMATICA PER MONTANTI Pneumatic puncher for mullions	1	x	x	x	
SU0001S5		DIMA PER FORATURE LATERALI SUI MONTANTI Lateral drilling of mullions	1	x	x	x	
SU0005S5		UTENSILE PER POSIZIONAMENTO PERNO MONT./TRAV. Tool for pin mullions / transoms placement	1	x	x	x	
SU0006S5		SUPPORTO CARICATORE ANELLI DI SICUREZZA Support for snap rings magazine	1	x	x	x	
SU0007S5		UTENSILE PER APPLICAZIONE ANELLI DI SICUREZZA Snap rings fastener	1	x	x	x	

ELENCO MACCHINARI ED UTENSILI
 List of machinaries

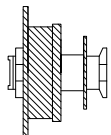
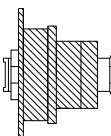
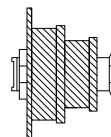
CODICE Code	IMMAGINE Picture	DESCRIZIONE-MATERIALE-QUANTITA' Description-Material-Quantity	CONF. Pack n.° pezzi n° pieces	SIRIO				
				50	50 TP	50 SG	50 N	
MCT PL 21 PT		GRUPPO FRESE PER ACCOPPIAMENTO S508-013 CON S508-014 Milling units for coupling profiles S508-013 with S508-014	1				x	
MCT PL 22 PT		GRUPPO FRESE PER ACCOPPIAMENTO S507-011 CON S507-015 Milling units for coupling profiles S507-011 with S507-015	1				x	
MCT PL 23 PT		GRUPPO FRESE PER ACCOPPIAMENTO S507-003 CON S507-014 Milling units for coupling profiles S507-011 with S507-015	1				x	

SAGOMARIO
Sagomary

MONTANTI
Mullions

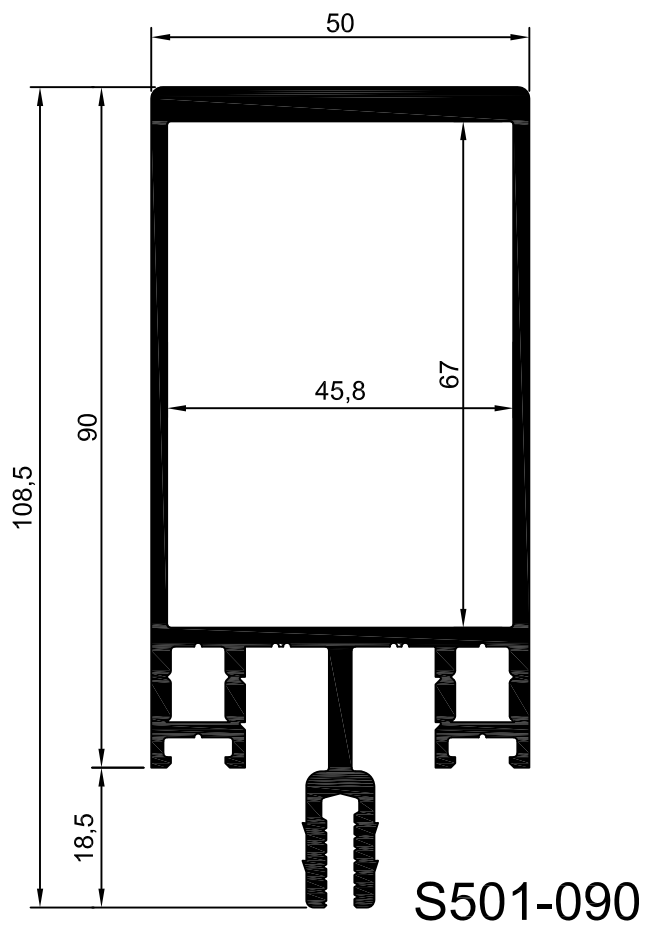
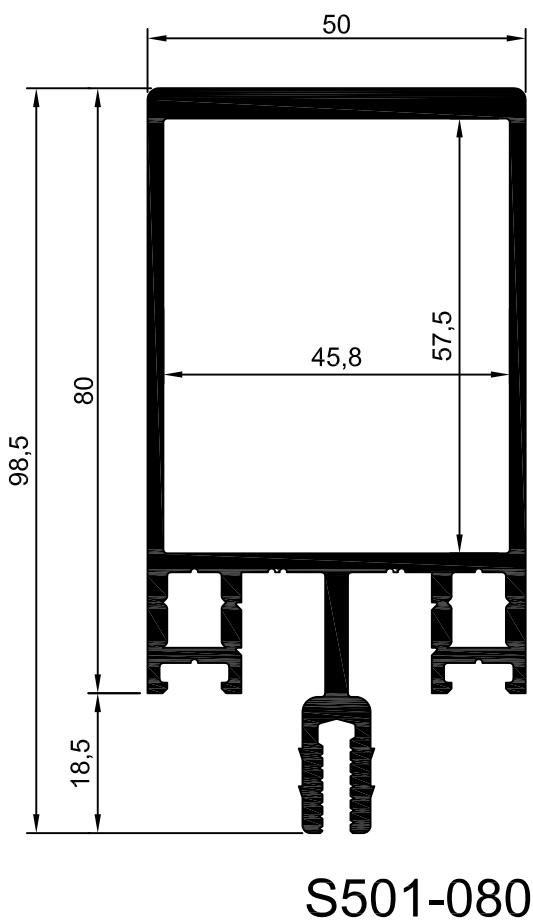
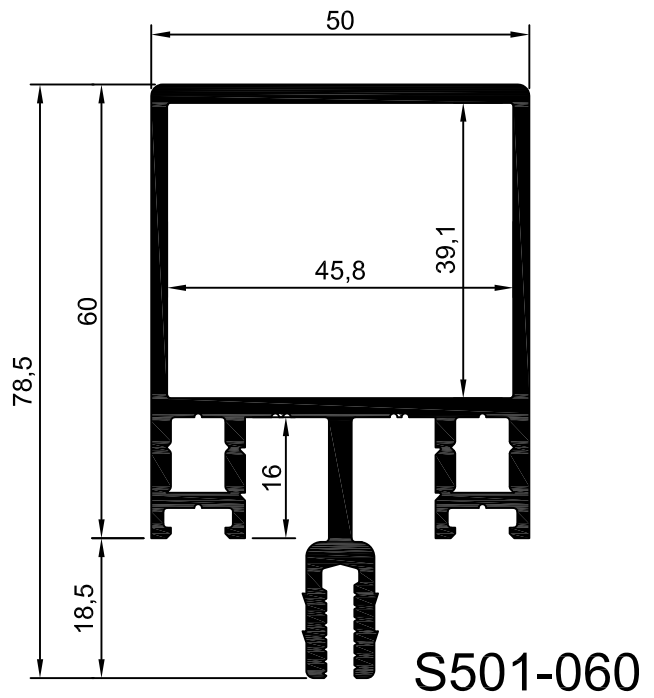
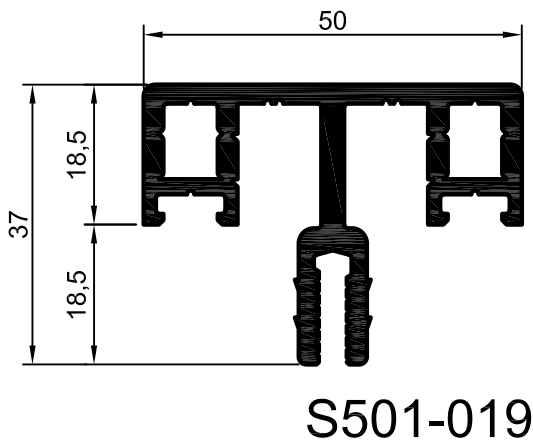

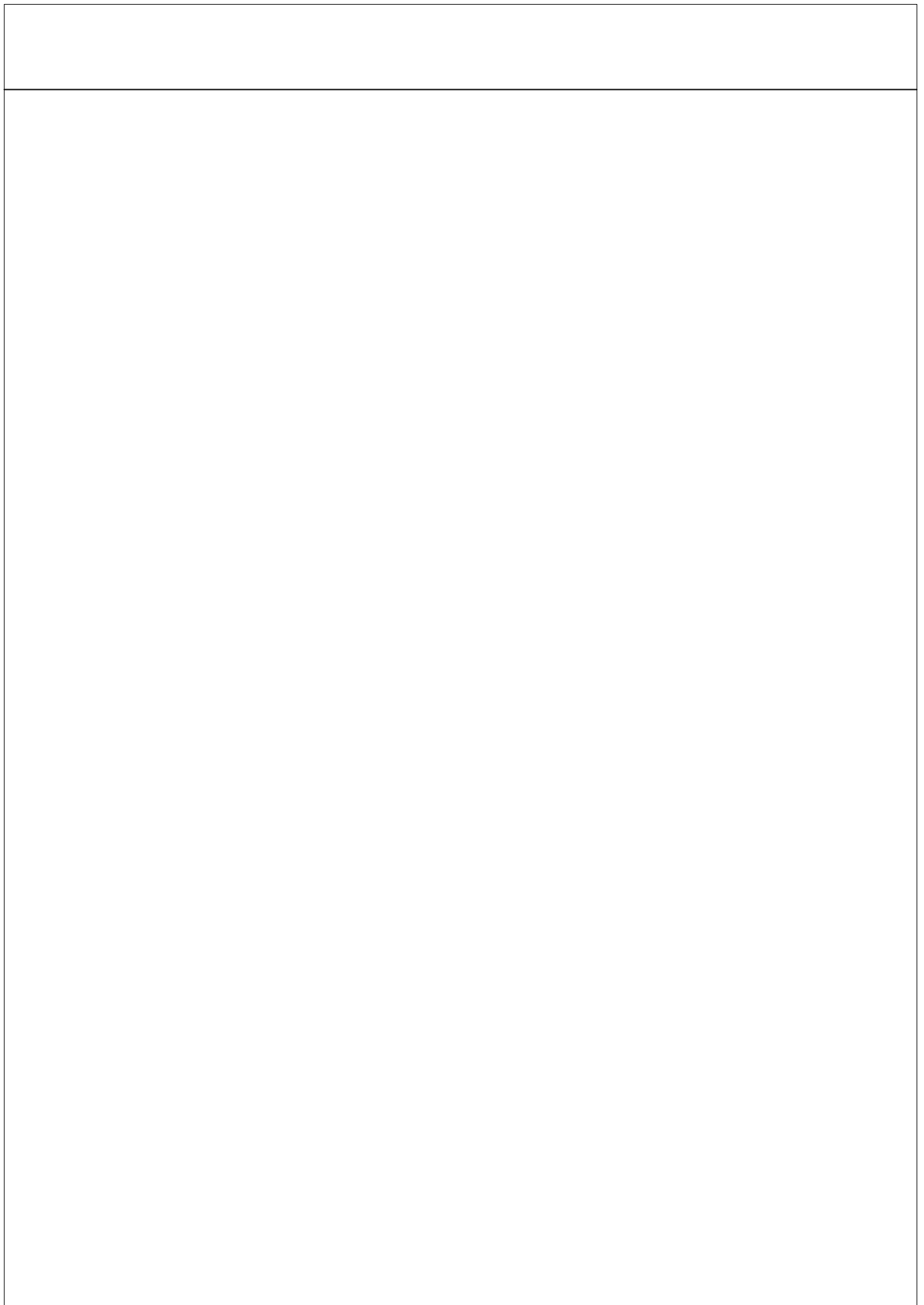

SAGOMARIO
Sagomary

MONTANTI
Mullions

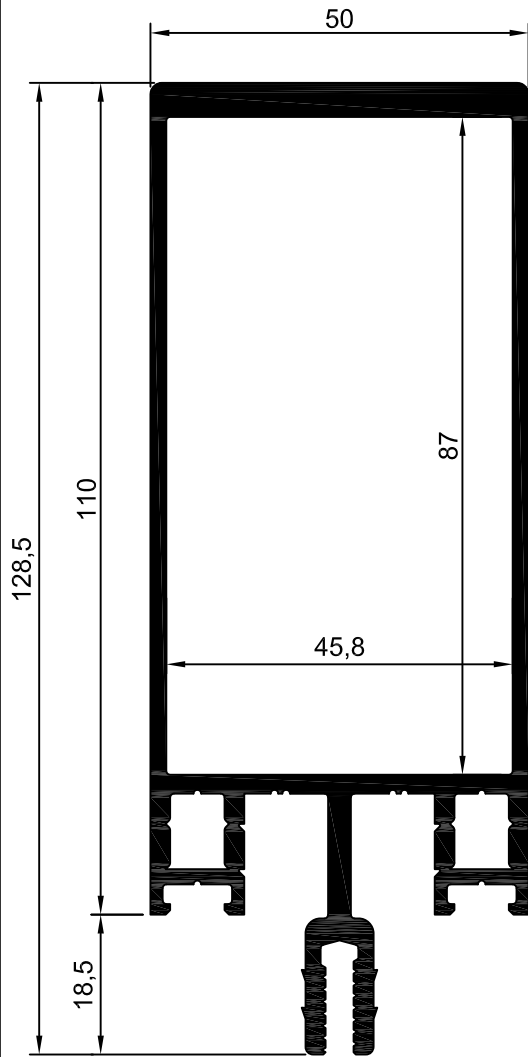

S501-110

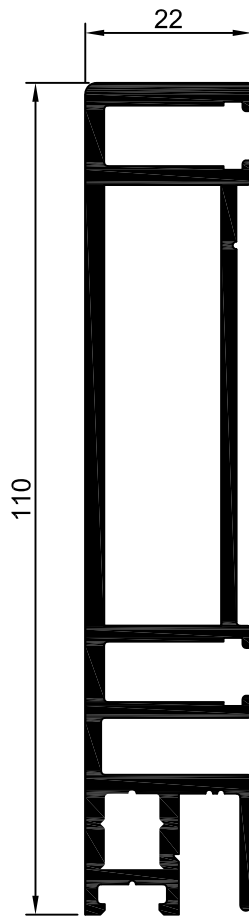

S501-111

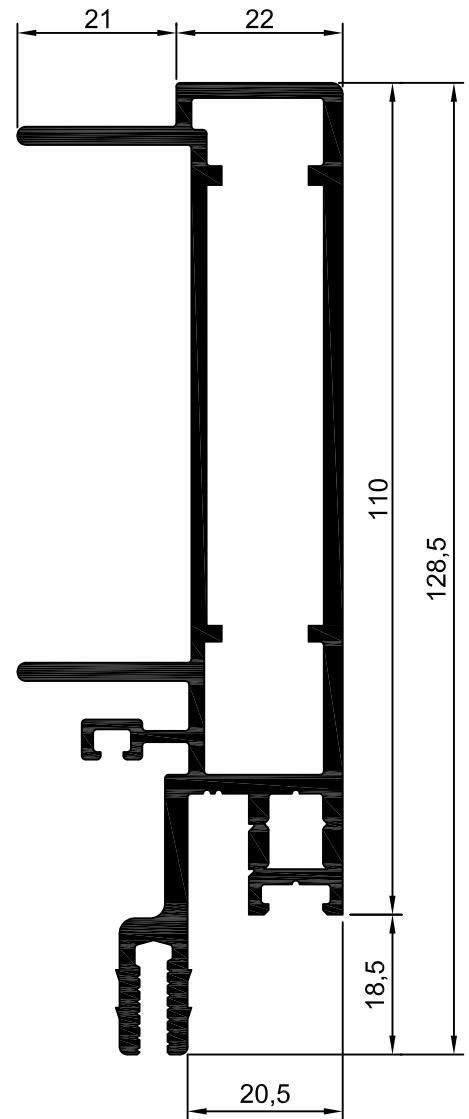

S501-112

SAGOMARIO
Sagomary

MONTANTI
Mullions

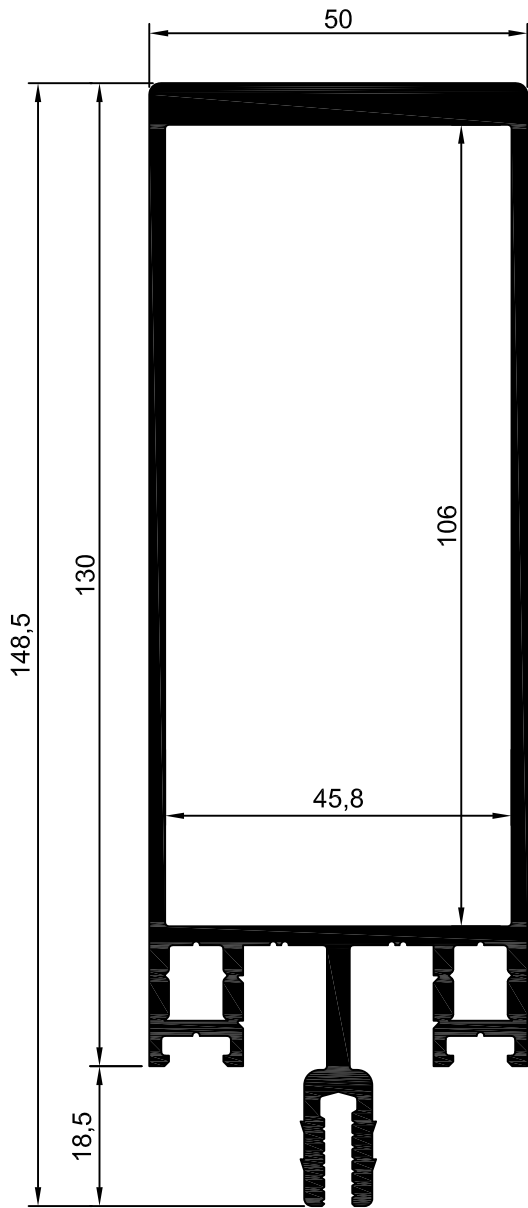

S501-130

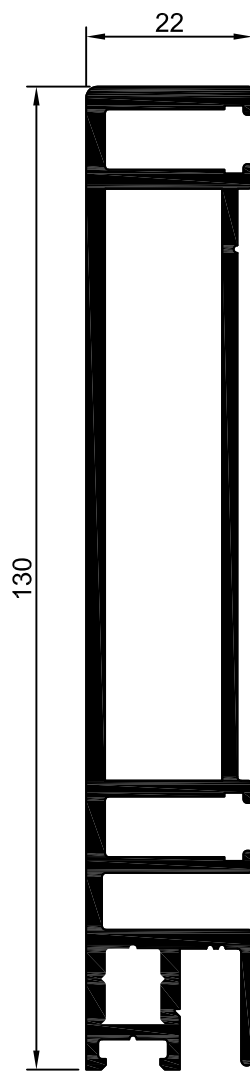

S501-131

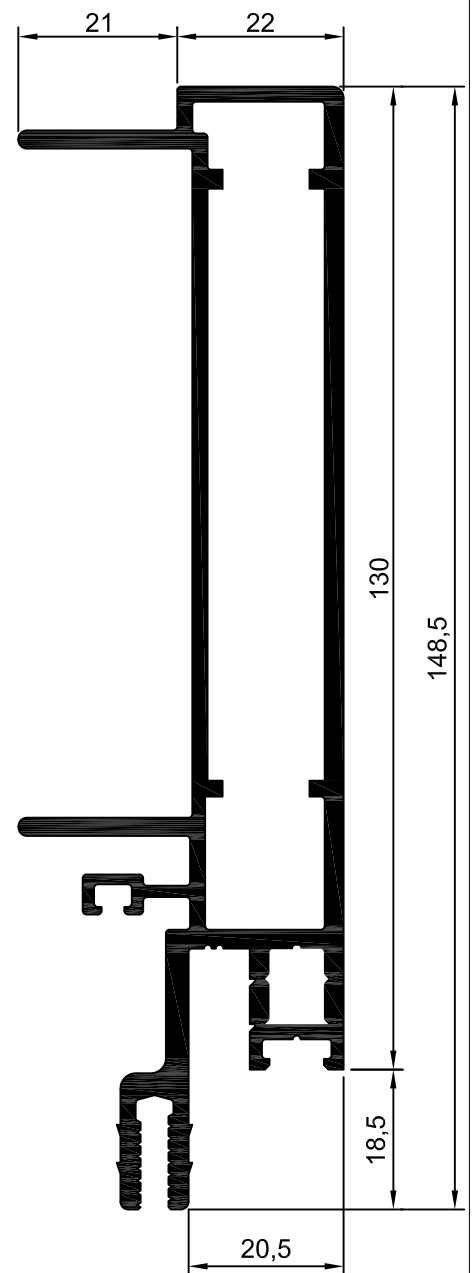

S501-132

SAGOMARIO
Sagomary

MONTANTI
Mullions

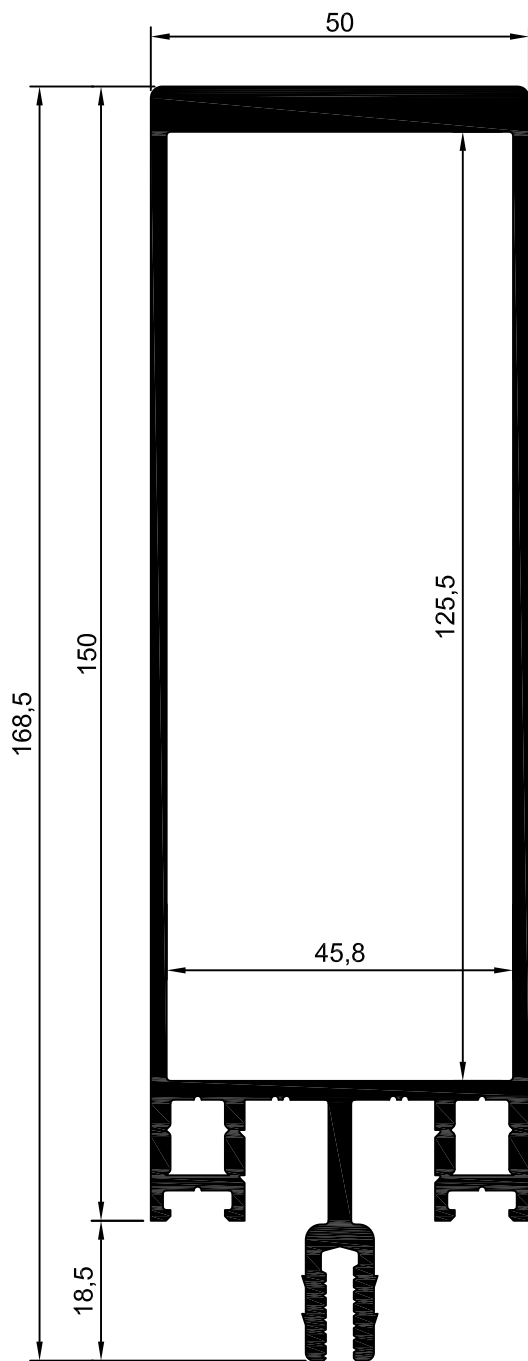

S501-150

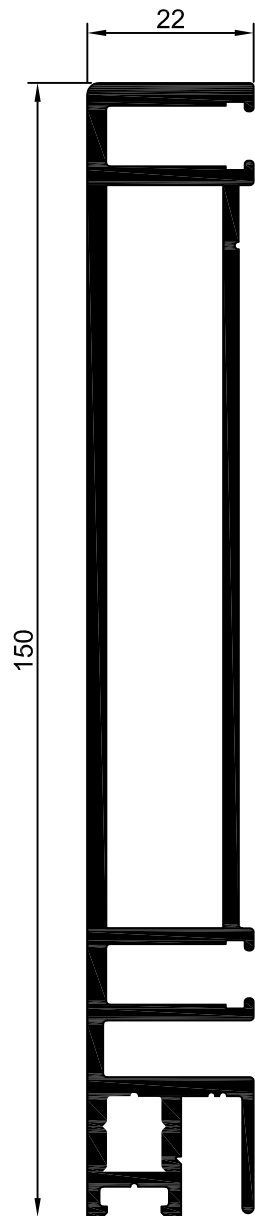

S501-151

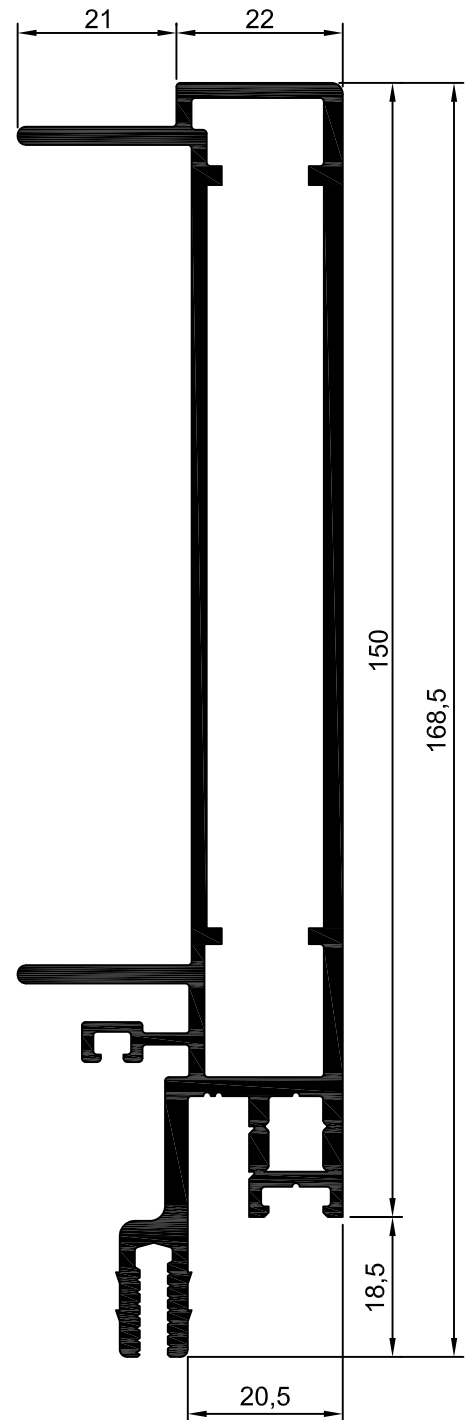

S501-152

SAGOMARIO
Sagomary

MONTANTI
Mullions

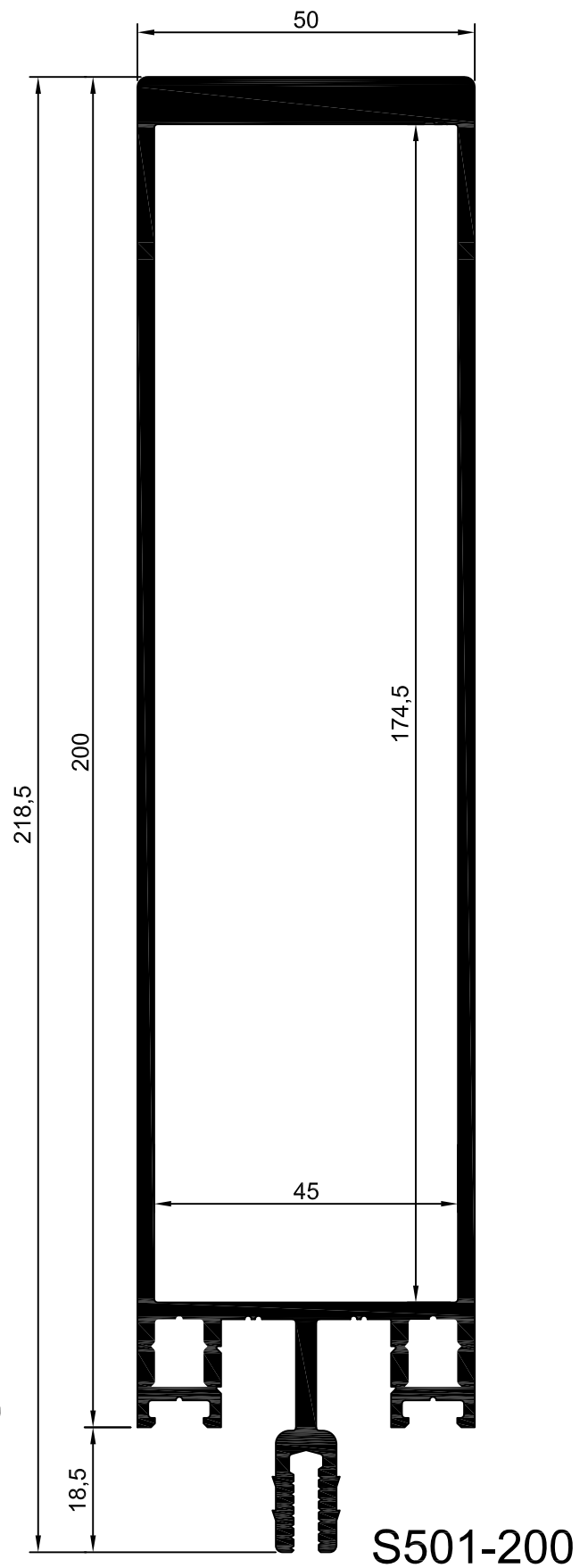
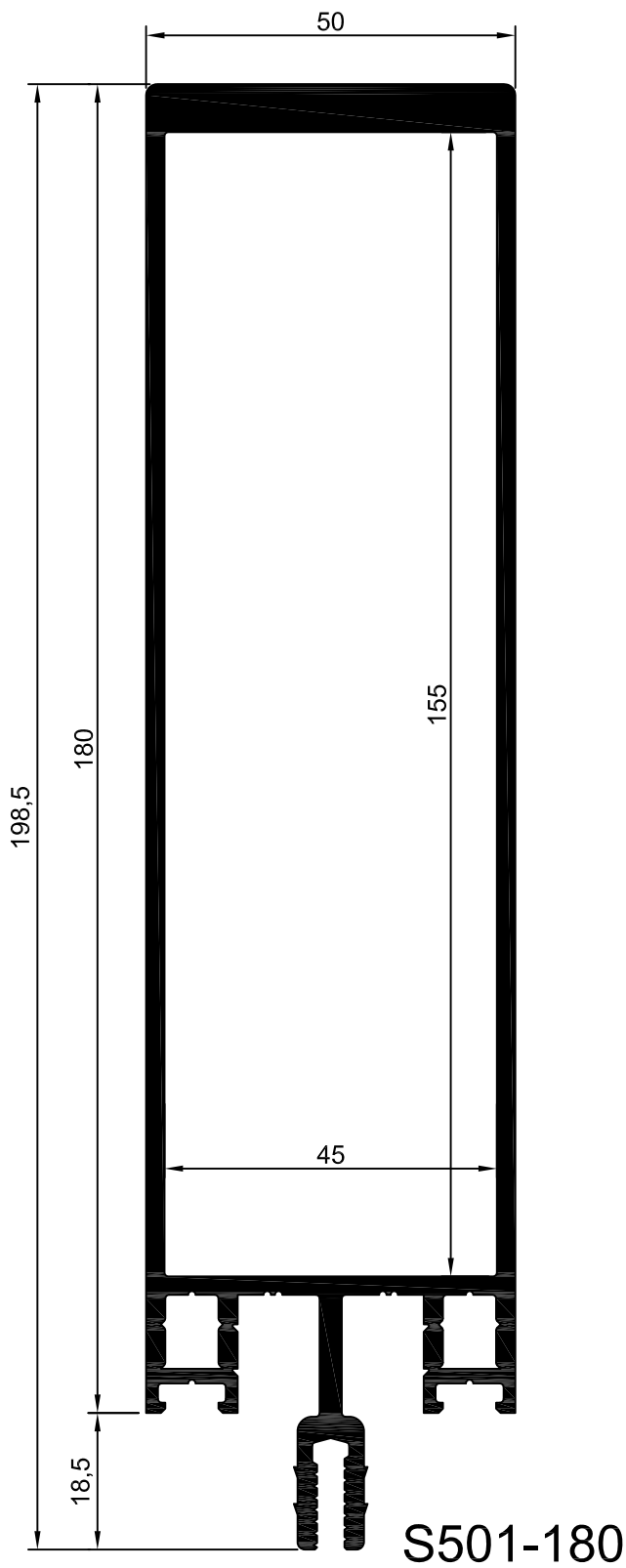

SAGOMARIO
Sagomary

MONTANTI
Mullions

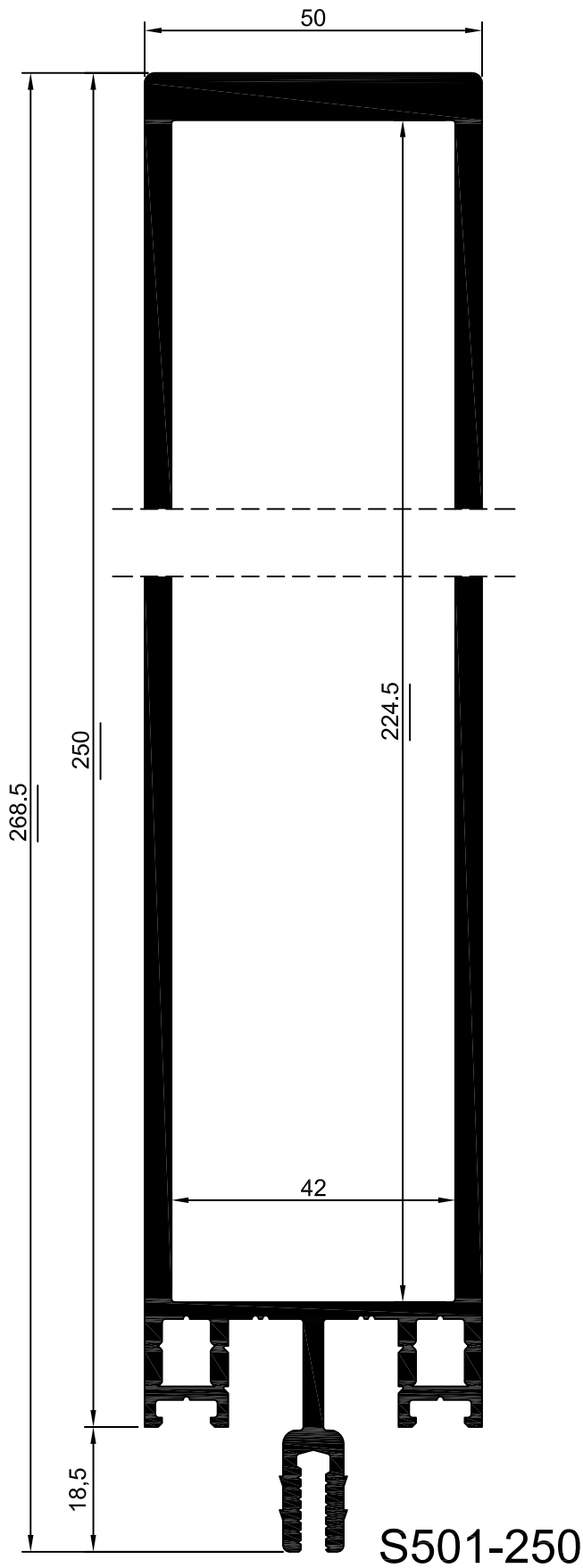

SAGOMARIO
Sagomary

TRAVERSI
Transoms

S502-018

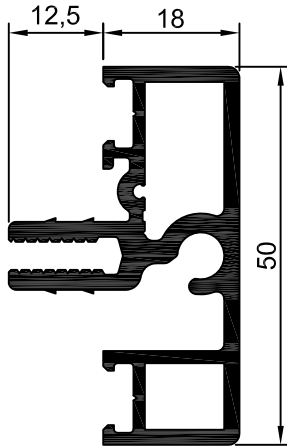

S502-048

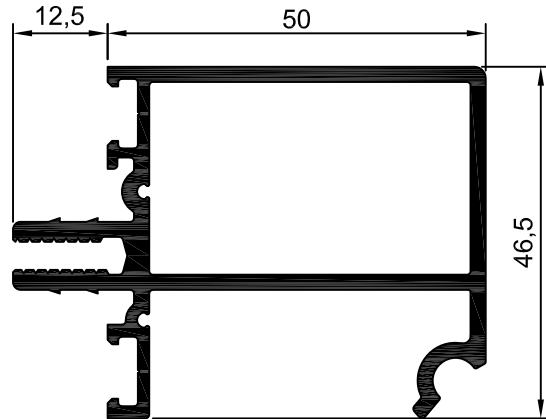

S502-024

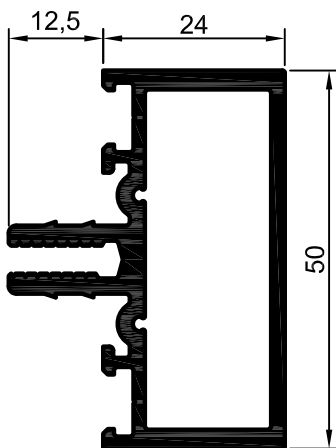

S502-049

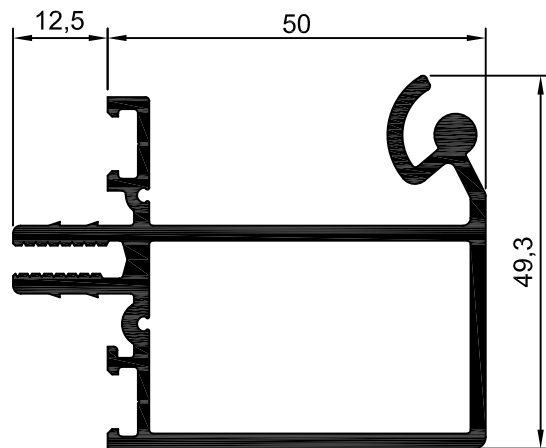

S502-032

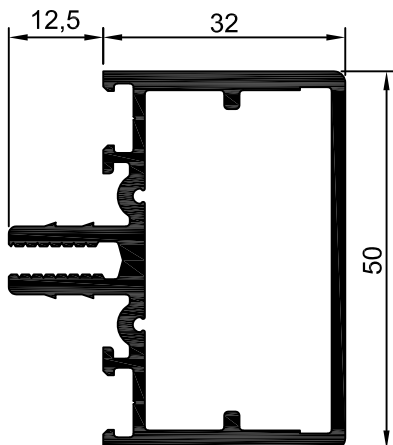

SAGOMARIO
Sagomary

TRAVERSI
Transoms

S502-050

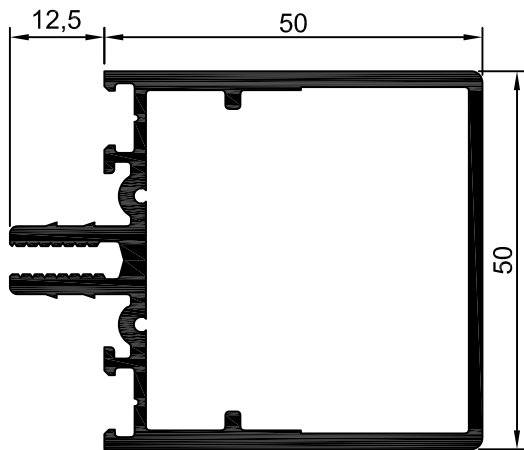

S502-094

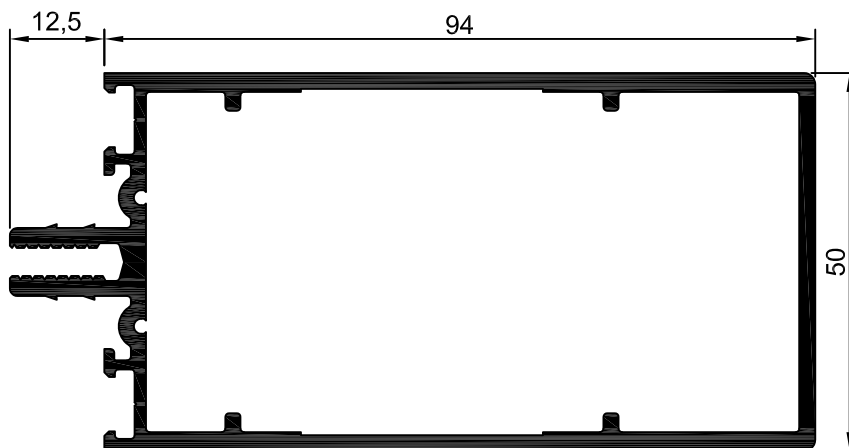

S502-095

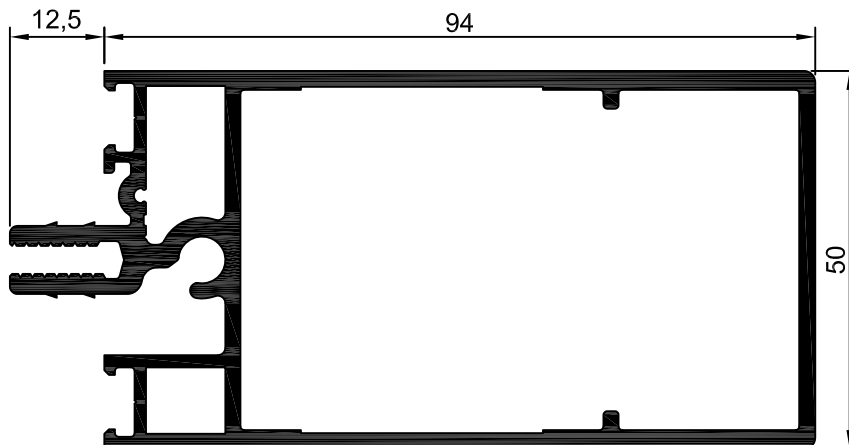

SAGOMARIO
Sagomary

TRAVERSI
Transoms

S502-114

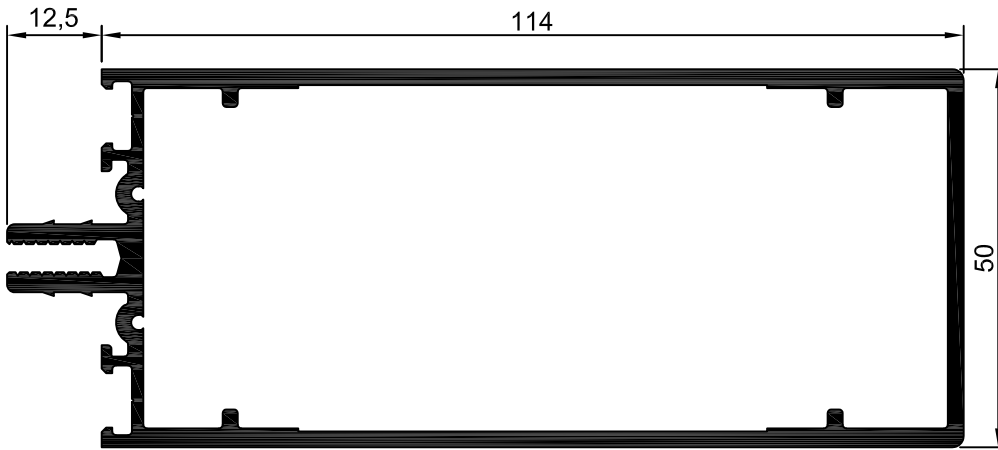

S502-134

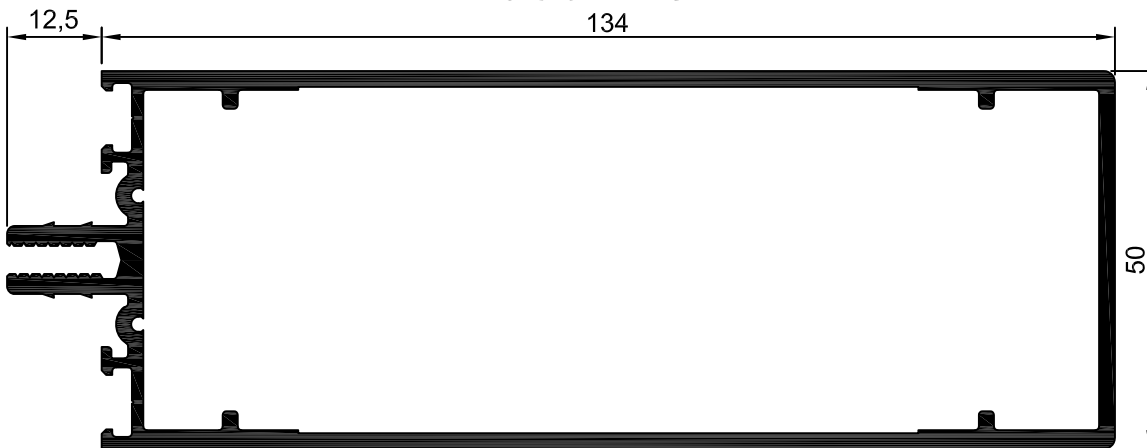

S502-154

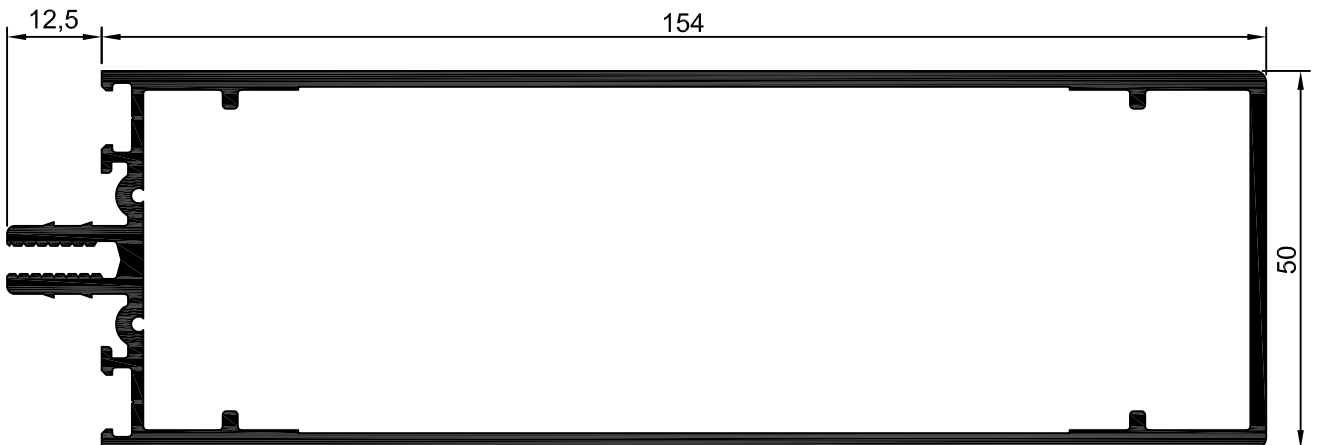

SAGOMARIO
Sagomary

TRAVERSI
Transoms

S502-136
134

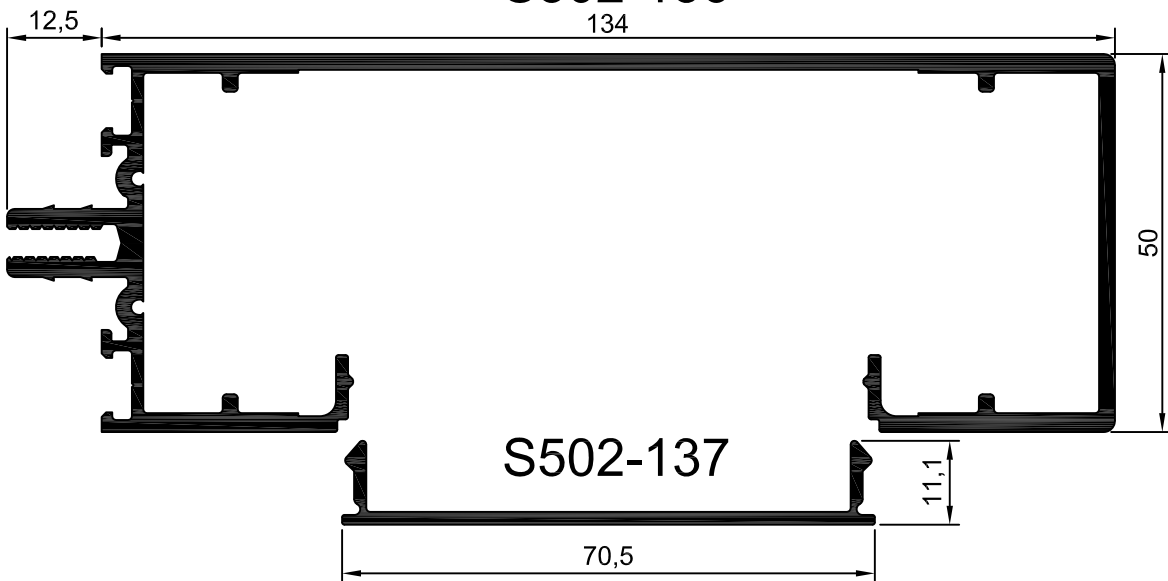

S502-184

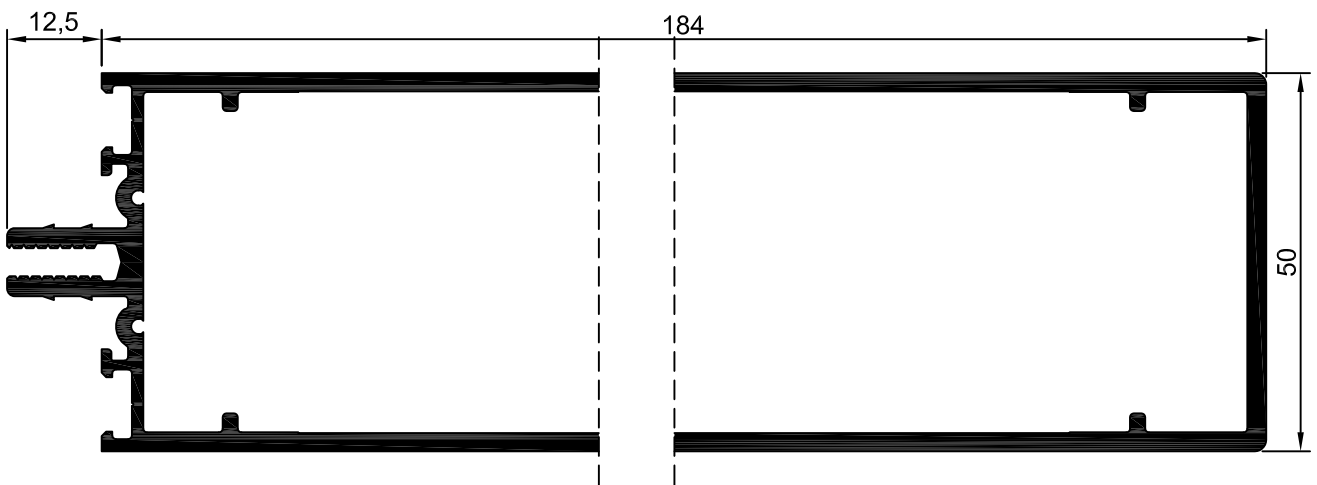

S502-204

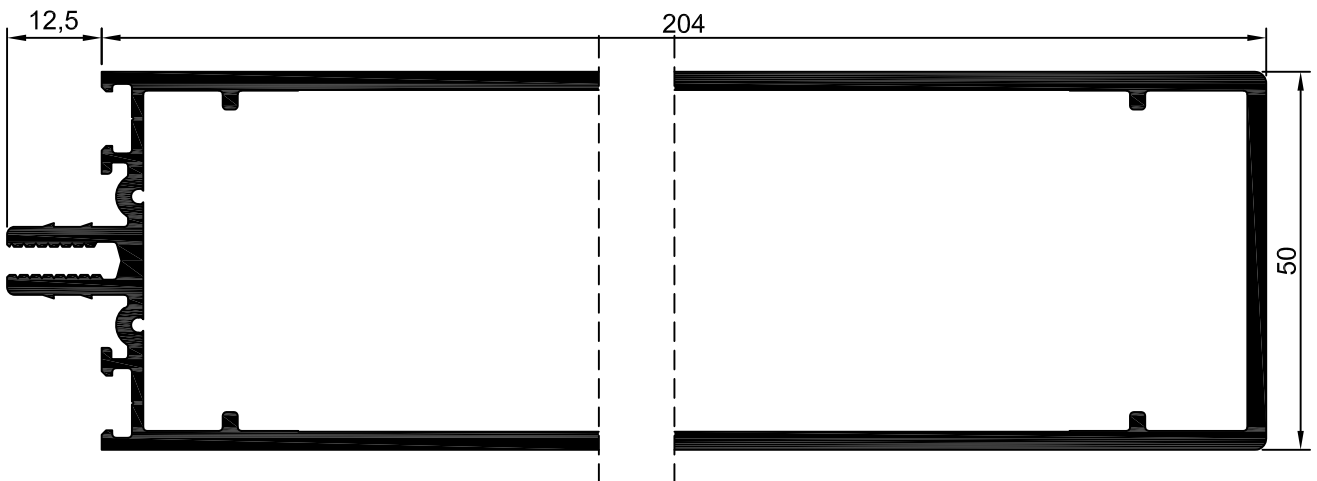

SAGOMARIO
Sagomary

COPERTINE
Covers

S503-012

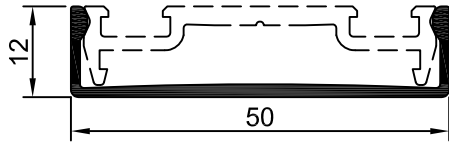

S503-013

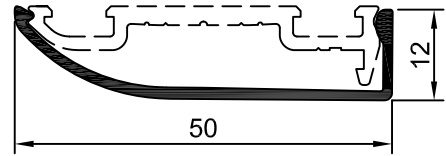

S503-015

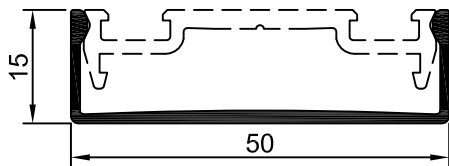

S503-016

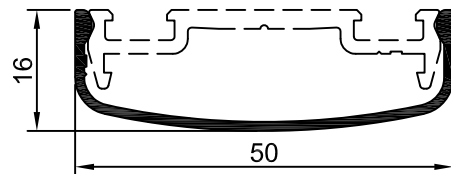

S503-020

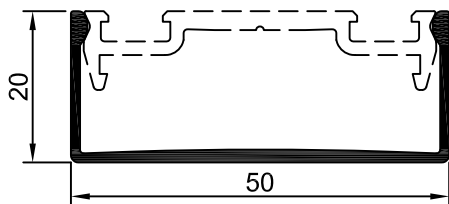

S503-024

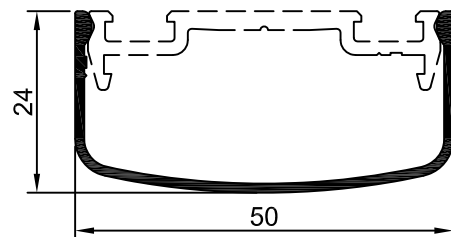

S503-030

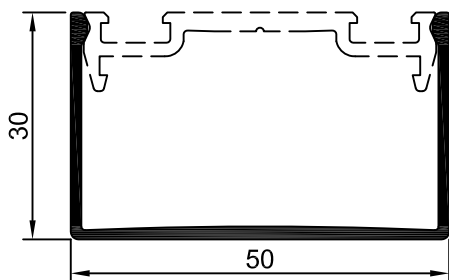

S503-075

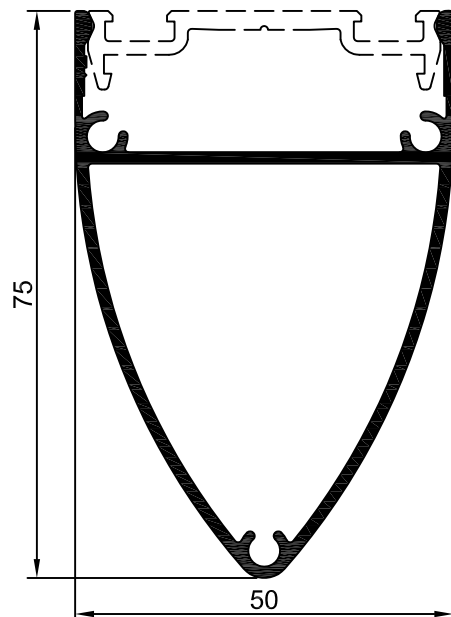

SAGOMARIO
Sagomary

PRESSORI
Pressers

S503-100

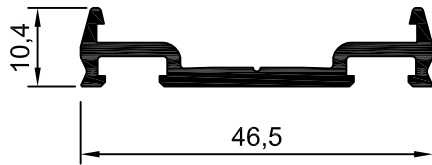

S503-105

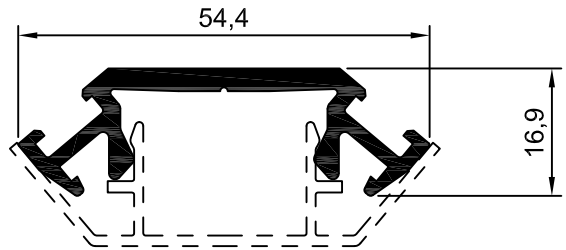

S503-102

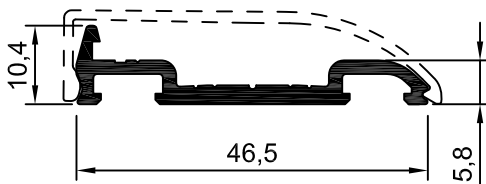

S503-106

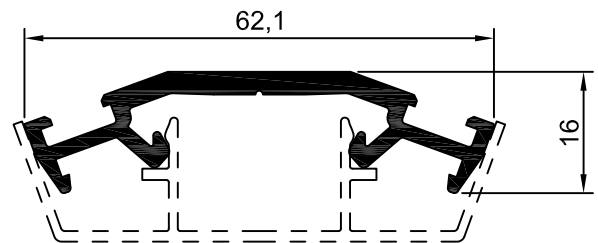

S503-107

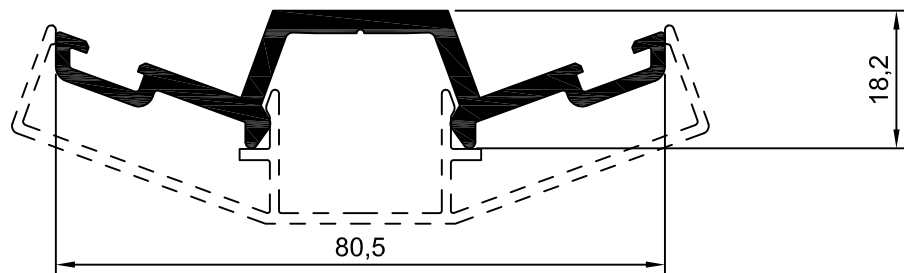

S503-108

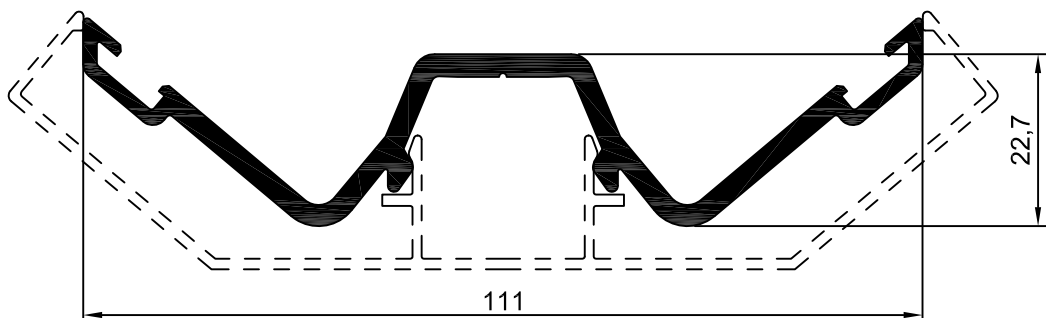

SAGOMARIO
Sagomary

COPERTINE
Covers

S503-151

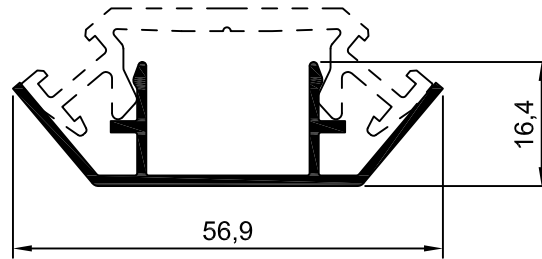

S503-152

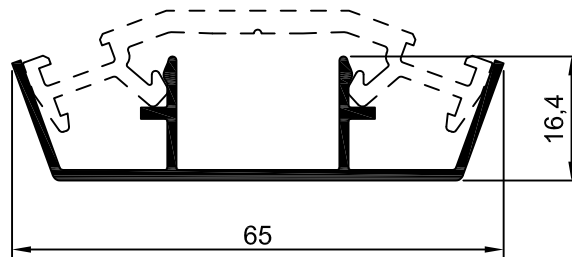

S503-153

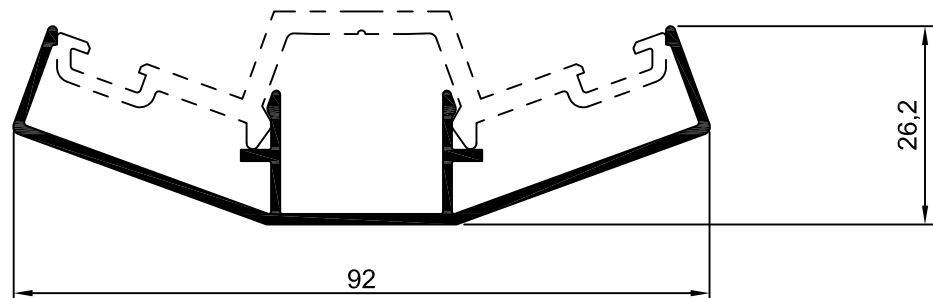

S503-154

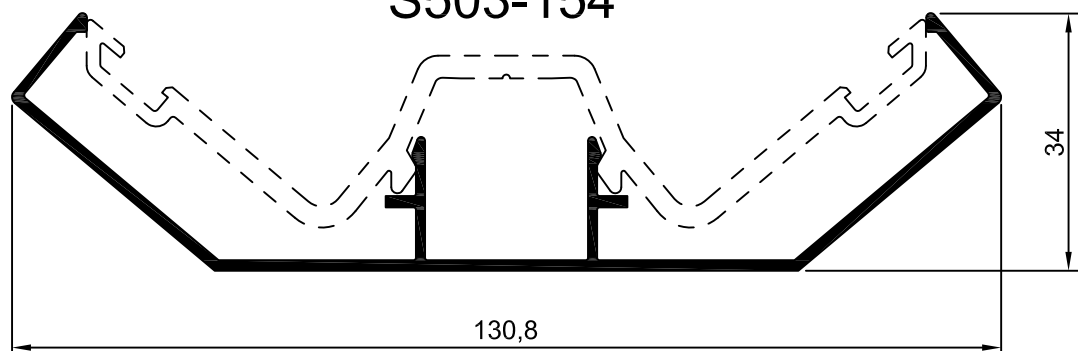

SAGOMARIO
Sagomary

COMPENSATORE / RIPORTI
Expansions

S505-120

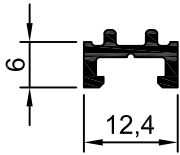

S505-125

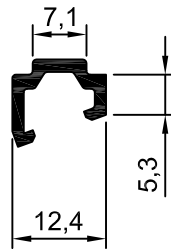

S505-126

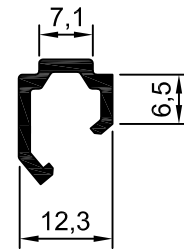

S505-127

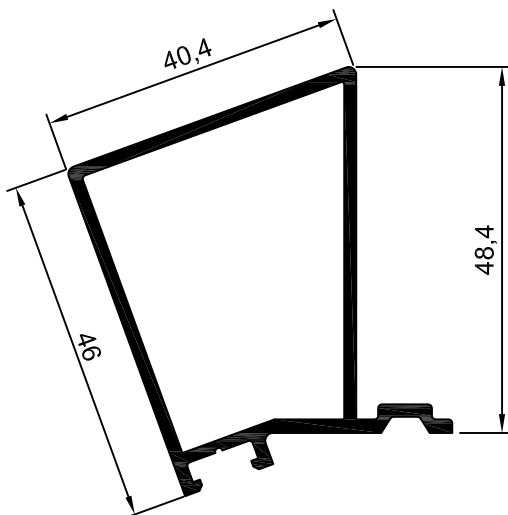

S505-128

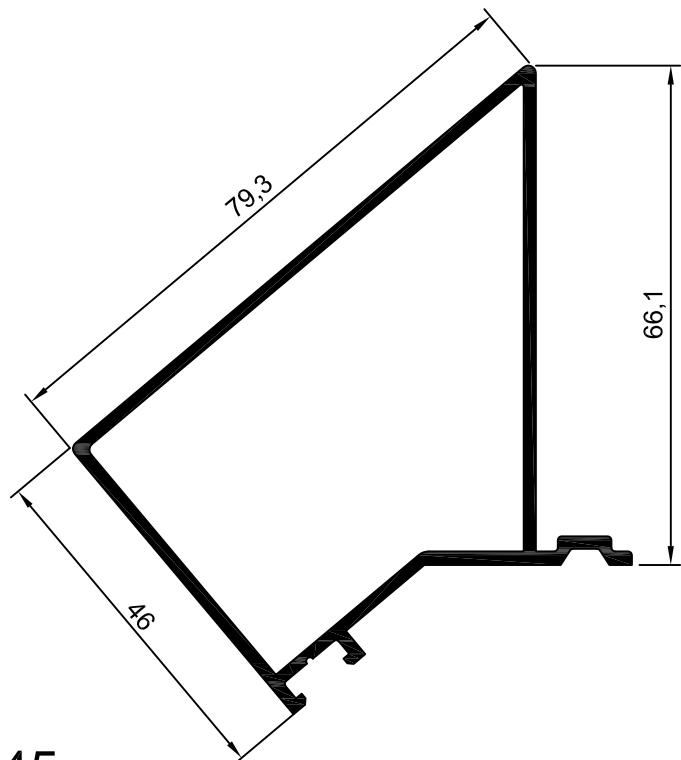

S505-145

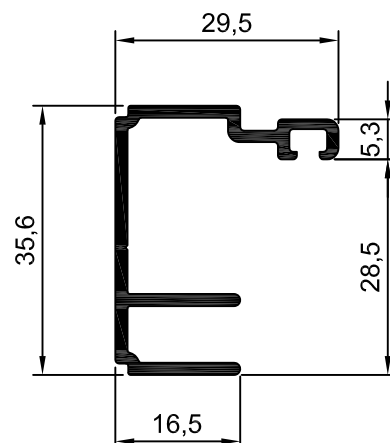

SAGOMARIO
Sagomary

TELAIO SPORGERE
Projecting frame

S507-001

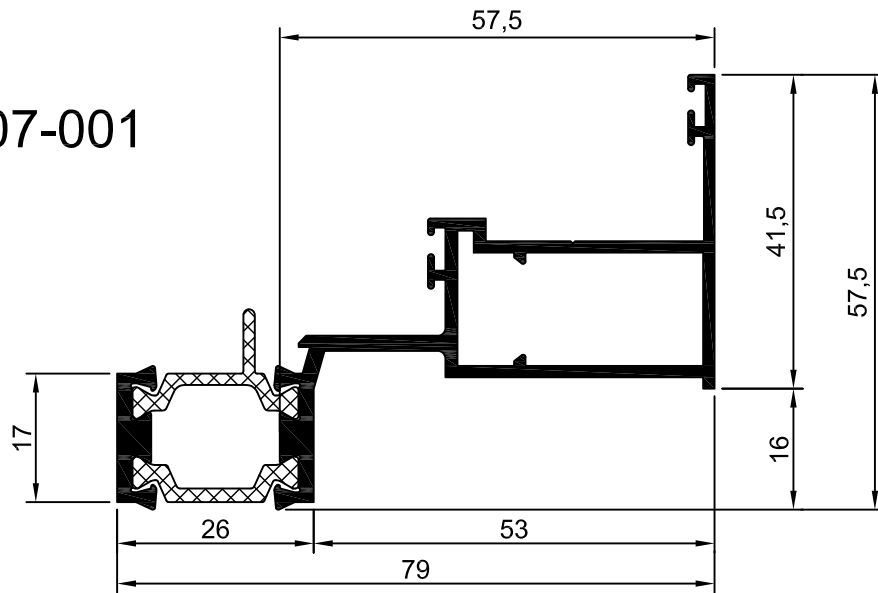

S507-002

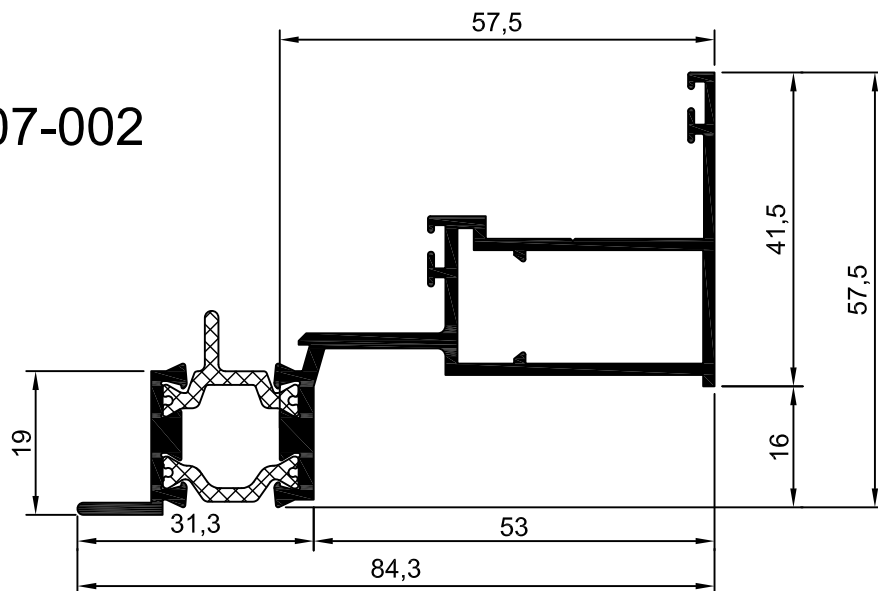

S507-003

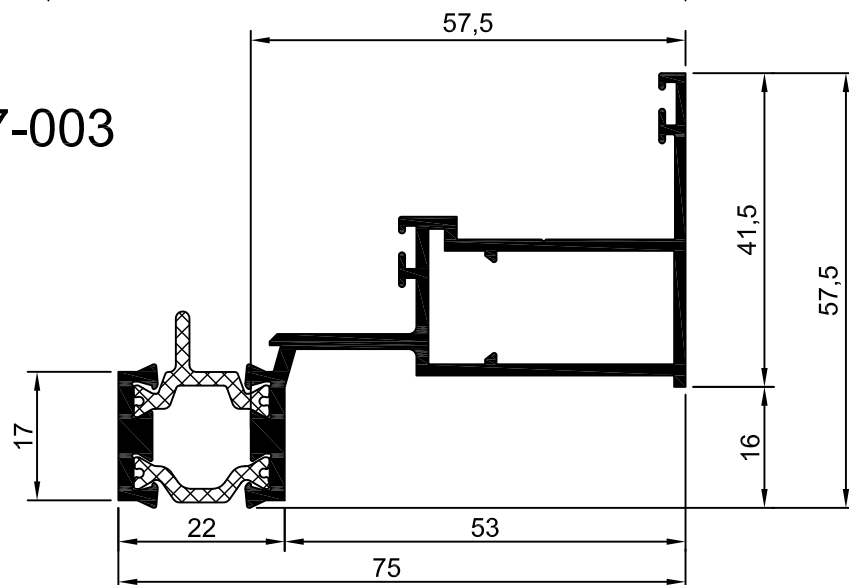

SAGOMARIO
Sagomary

TELAIO SPORGERE
Projecting frame

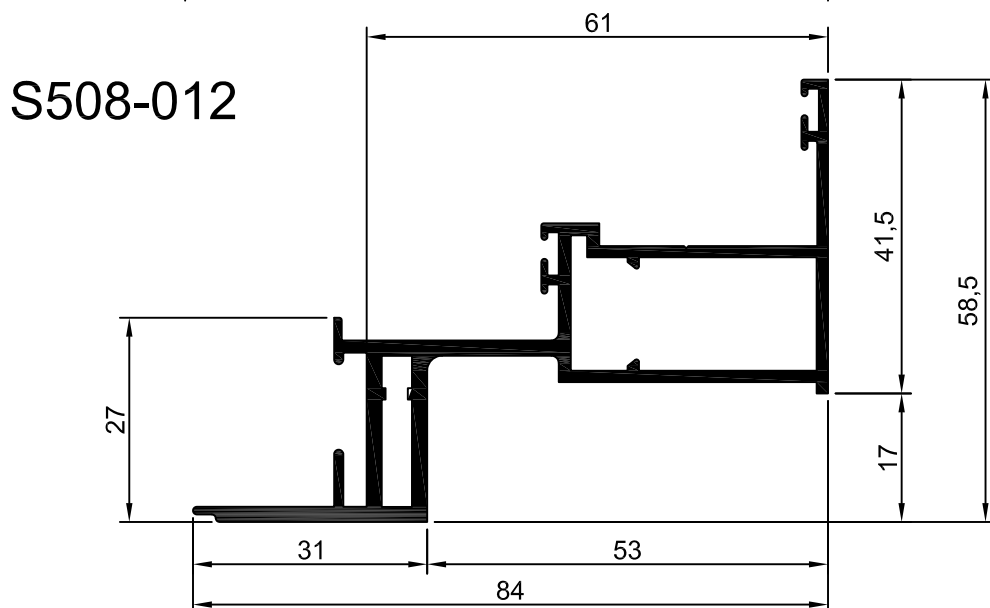
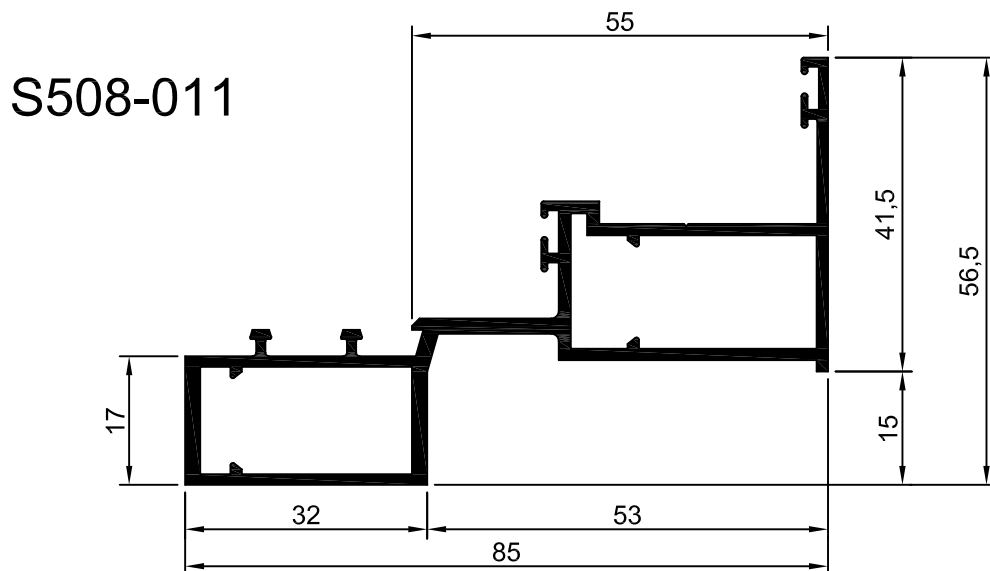
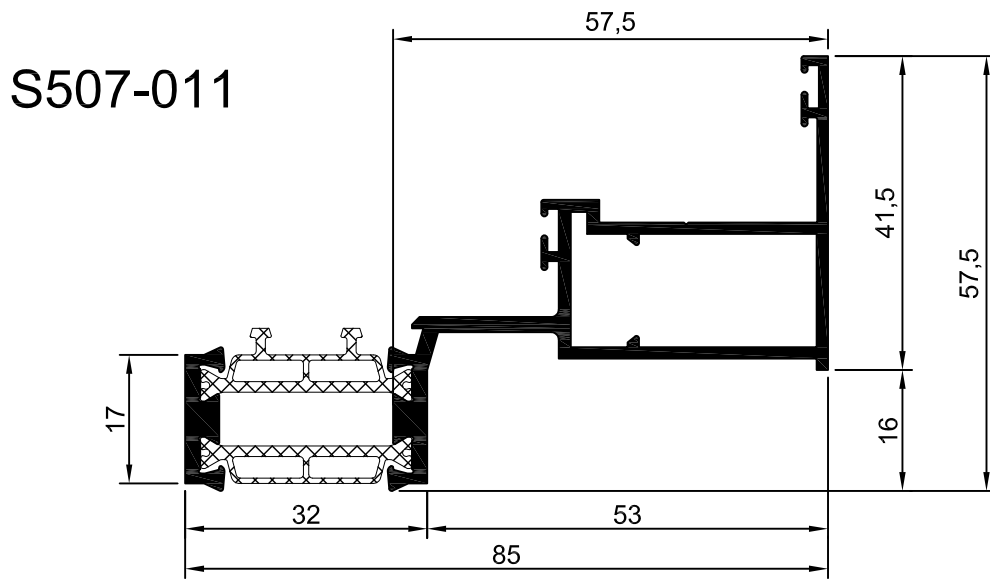

SAGOMARIO
Sagomary

TELAIO SPORGERE
Projecting frame

S507-014

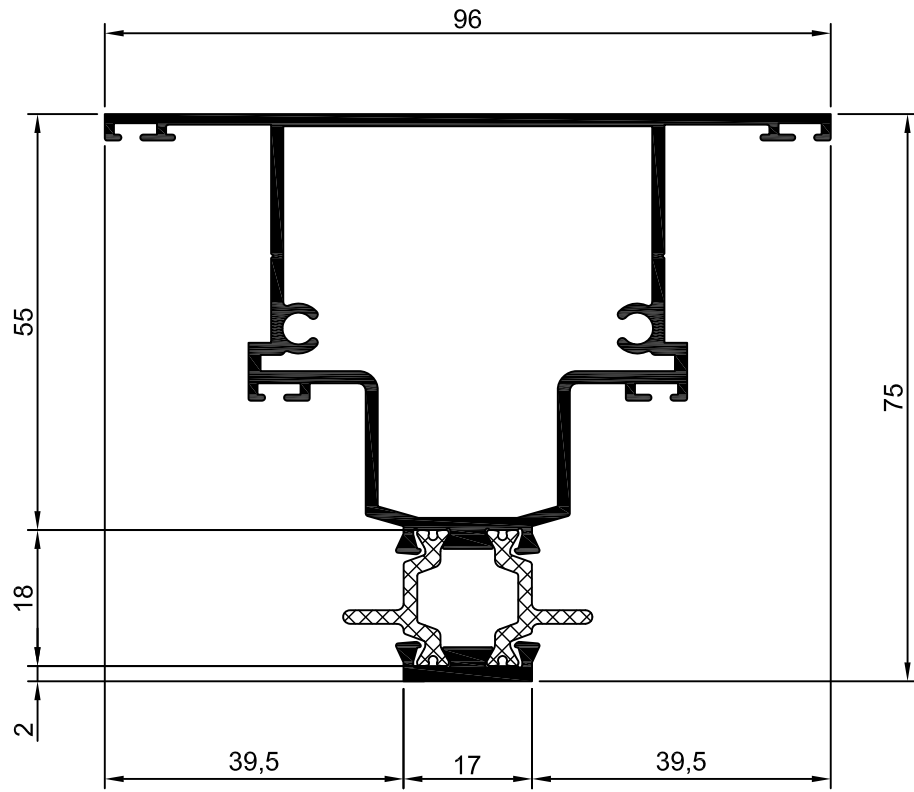

S507-015

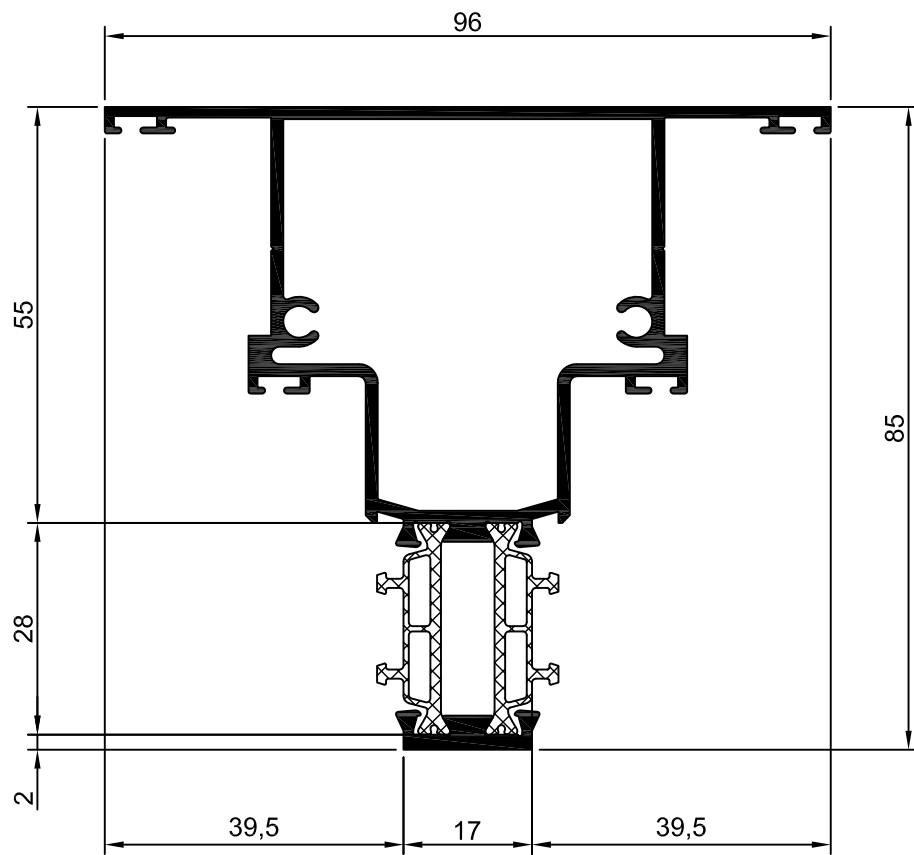

SAGOMARIO
Sagomary

TELAIO SPORGERE
Projecting frame

S508-013

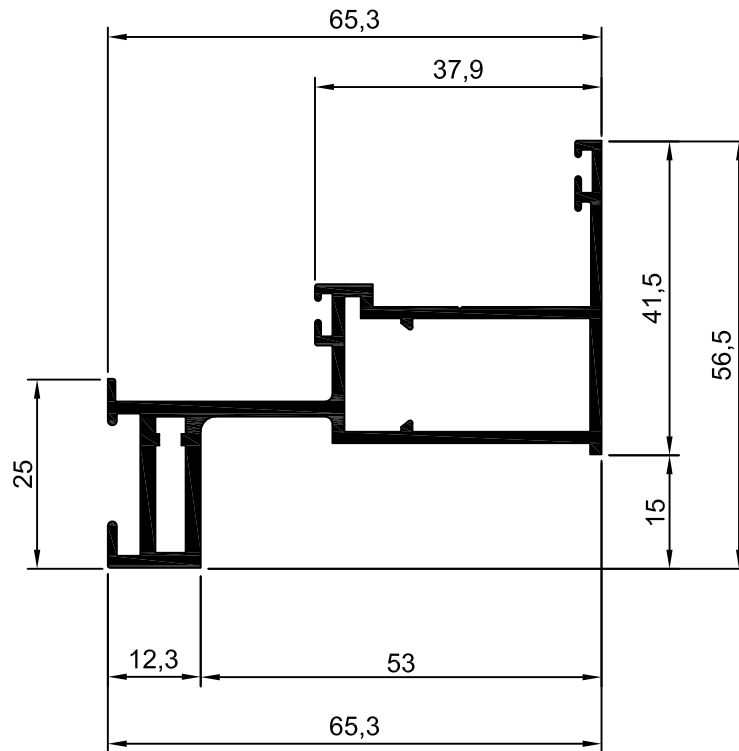

S508-014

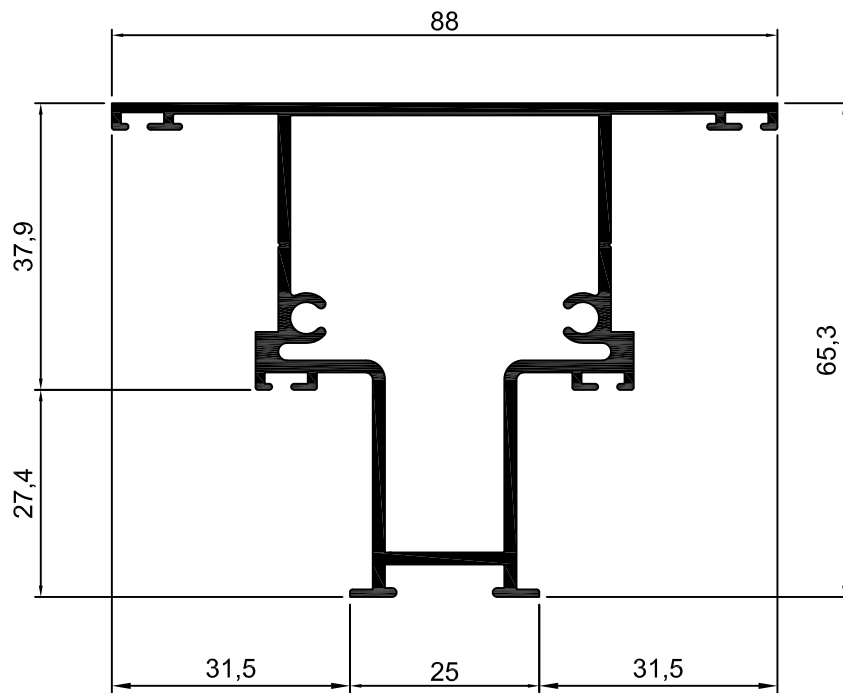

SAGOMARIO
Sagomary

ANTA SPORGERE
Projecting shutter

S508-061

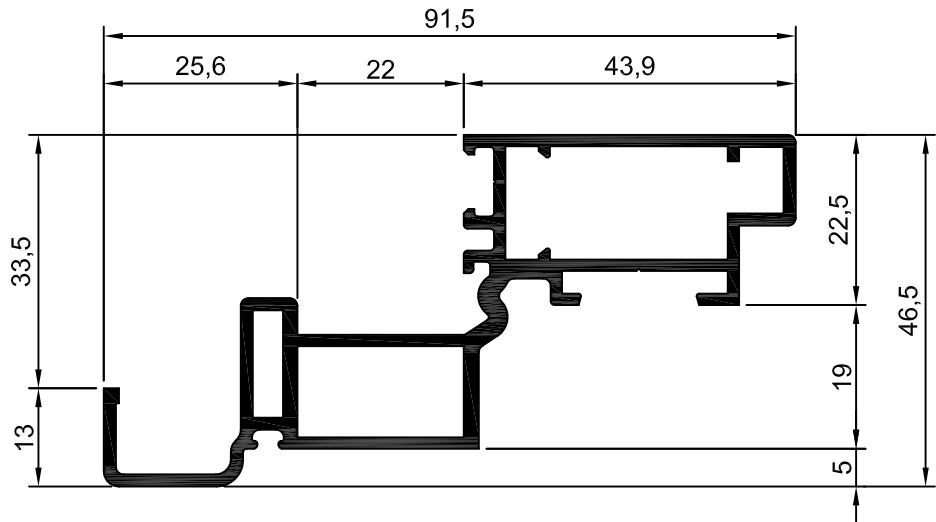

S508-062

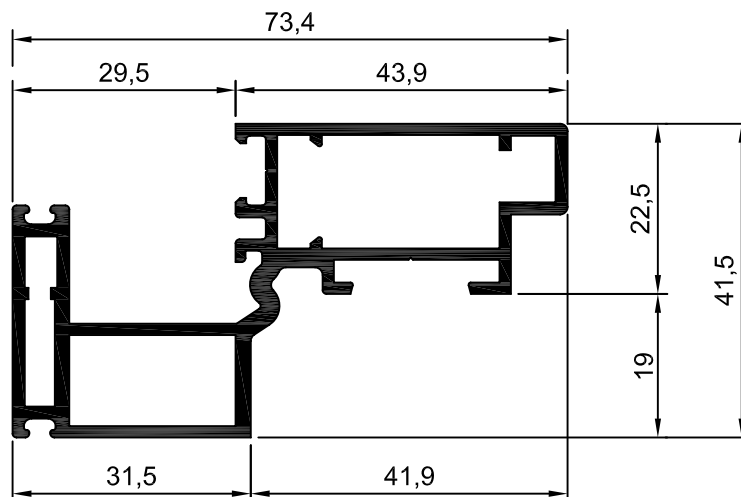

SAGOMARIO
Sagomary

ANTA SPORGERE
Projecting shutter

S507-051

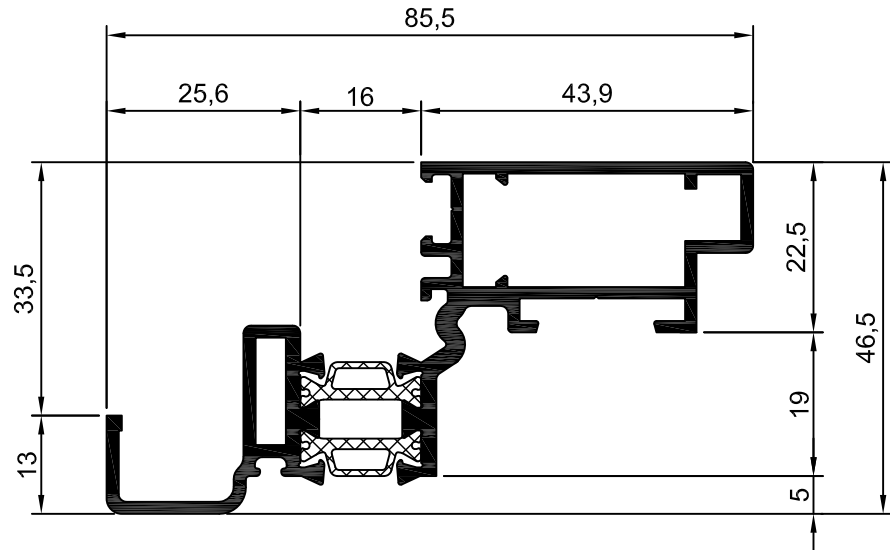

S507-052

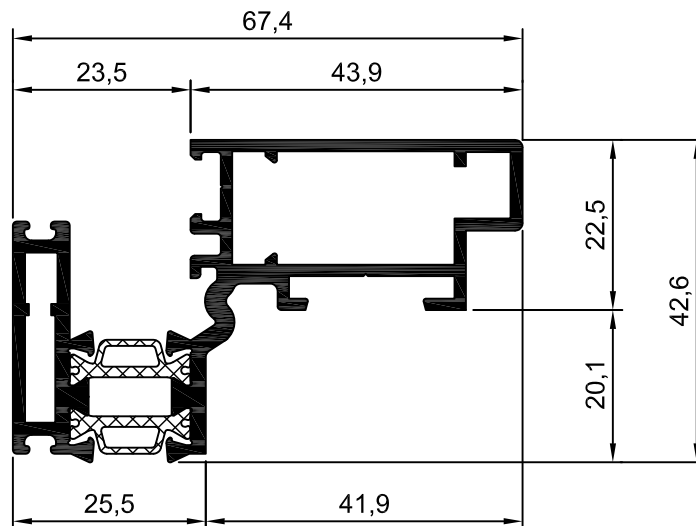

SAGOMARIO
Sagomary

ANTA SPORGERE
Projecting shutter

S507-061

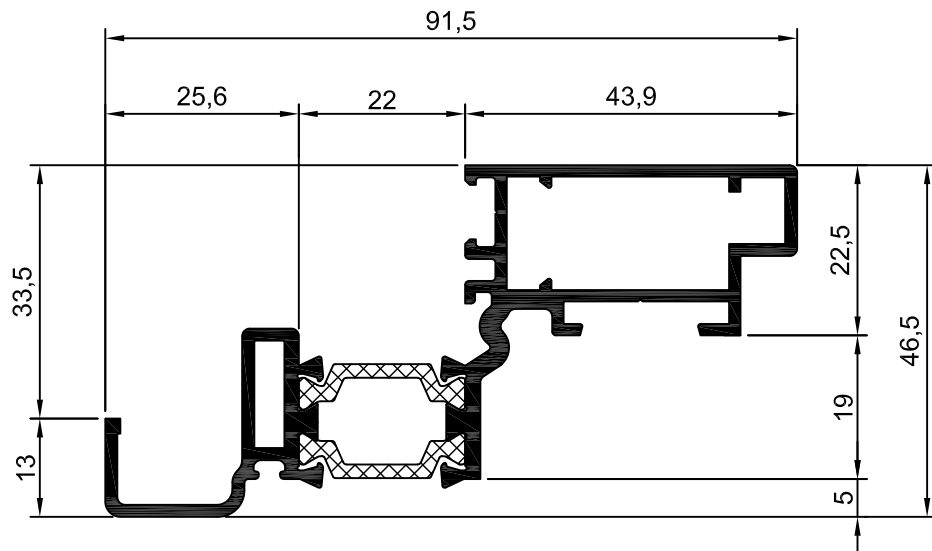

S507-062

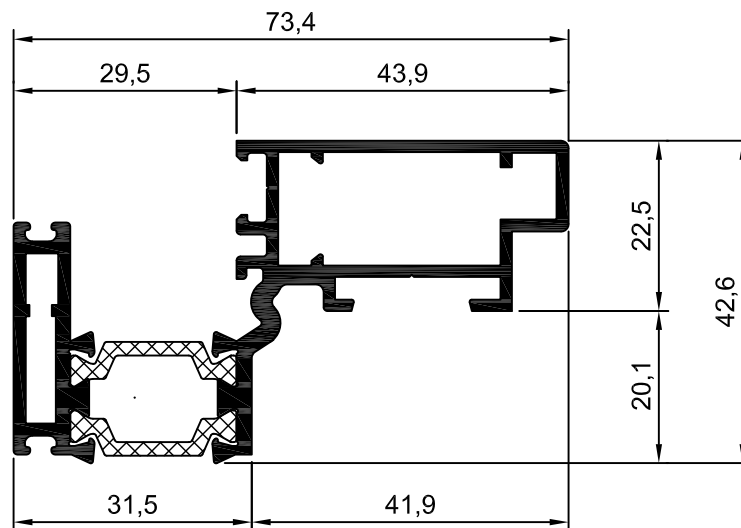

AS1000

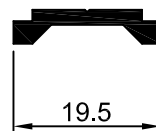

DESCRIZIONE TECNICA

Technical description

DESCRIZIONE TECNICA:

Sirio 50 è una facciata continua leggera a montanti-traversi con uno spessore visivo di 50 mm sia all'interno che all'esterno della facciata.

Per piccole dimensioni, in altezza, può anche essere realizzata a cellule.

La struttura portante è composta da un reticolo di montanti e traversi dimensionati in modo da poter rispondere alle necessità statiche dell'edificio.

I montanti variano da una profondità minima di 50 mm. all'attuale profondità massima di 200 mm, mentre i traversi passano da un minimo di 18 mm ad un massimo di 154 mm.; quest'ampia gamma di prodotti consente una notevole scelta per rispondere alle necessità meccaniche ed architettoniche.

I montanti vengono ancorati alla struttura dell'edificio mediante staffe ricavate da estruso in lega di alluminio.

La scelta di questo materiale è stata fatta per vari motivi tra i quali, innanzitutto, per evitare il rischio di coppie galvaniche che potrebbero generarsi nel contatto tra diversi materiali quali l'alluminio e l'acciaio, per una maggior resistenza alla corrosione intrinseca dell'alluminio rispetto all'acciaio (specialmente se non protetto dopo le lavorazioni) e per una maggior facilità nel sagomarlo (vedi le zigrinature realizzate sia sulle staffe che sulle rondelle atte a ridurre lo scivolamento).

Le staffe sono state realizzate in modo da poter consentire, con l'ausilio di ferri tipo Halfen premontati sulla struttura dell'edificio, il loro movimento nelle tre direzioni cartesiane per poter garantire la compensazione ad eventuali fuori piombo dei piani dell'edificio o problemi di foratura in fase di montaggio alle strutture portanti.

All'estremità dei montanti possono essere utilizzati dei cannotti che, inseriti nella tubolarità dei montanti, consentono, con il loro ancoraggio alla struttura dell'edificio, la possibilità al montante di essere bloccato oppure lasciato libero di scorrere per assorbire eventuali cedimenti delle solette o dilatazioni termiche.

Tra un montante e l'altro, nei giunti di dilatazione, cannotti intermedi consentono l'allineamento dei medesimi dandone, contemporaneamente, anche una continuità statica.

Un apposito tappo in nylon, inserito tra il montante superiore e quello inferiore, evita l'infiltrazione dell'acqua nel caso ve ne fosse lungo la canalina di scarico dei medesimi.

I traversi possono essere assemblati ai montanti con diverse modalità in funzione delle scelte tecniche che il costruttore stabilisce.

La prima scelta è in funzione al tipo di montaggio che si vuole realizzare, vale a dire se frontale o sequenziale.

Nel primo caso appositi accessori (viti, cavallotto con pulsante o a slitta) consentono, dopo aver montato tutti o parte dei montanti, il montaggio successivo dei traversi.

Nel secondo caso i montanti ed i traversi vanno montati in successione, utilizzando viti e cavallotto sequenziale.

La seconda scelta è in funzione della lavorazione che si intende realizzare sul traverso (che comporta di conseguenza anche una diversa lavorazione sul montante), vale a dire se quella che consente di utilizzare le viti frontali (con foratura sia del traverso che del montante) oppure quella con i perni (con scassi e foratura del montante ma senza lavorazione del traverso); questa scelta è condizionata anche dalle necessità statiche del traverso in quanto l'utilizzo del traverso senza lavorazioni viene consentito dall'uso di un traverso non tubolare, diversamente si dovrà utilizzarne uno con tubolarità che dovrà essere lavorato con scantonatura come per quello con viti.

Il tipo di assemblaggio tra montanti e traversi ha una caratteristica comune che è quella di consentire, sempre e comunque, lo scarico dell'acqua, verificatosi per infiltrazione o per condensa, dal piano del traverso nelle canaline di scarico del montante.

Questo può avvenire in quanto il traverso sormonta (nel caso dell'assemblaggio con le viti) o penetra (nel caso del bloccaggio con perni) nel montante.

Questa possibilità è tanto più garantita in quanto il sistema è predisposto per consentire, a cascata, il deflusso dell'acqua anche, dove e se necessario, sui tre livelli, vale a dire da un montante secondario che appoggia su di un traverso che a sua volta si innesta nel montante principale.

Un accessorio in acciaio inox (optional per la soluzione con viti, indispensabile per quella con perni), inserito tra il montante ed i due traversi, consente di garantire a quest'ultimi il perfetto allineamento tra di loro ed inoltre di aumentare la portata da 74 a 150 Kg (ed oltre) dei tamponamenti che verranno su di loro posizionati.

Esteticamente i traversi tubolari possono sfiorare i montanti, lasciando uno spazio di 1 mm, oppure essere cinti da un tappo in materiale termoplastico.

Possono essere, sulla faccia interna della facciata, semi-complanari (vi è un salto di 2 mm per evitare di vederne il taglio) oppure decisamente più arretrati rispetto al montante.

DESCRIZIONE TECNICA

Technical description

Due supporti metallici, agganciati al traverso, consentono di scaricare su quest'ultimo il peso dei tamponamenti, sia che siano elementi fissi (vetri o pannelli), sia che siano degli apribili.

Un'ampia gamma di guarnizioni in EPDM, con spessori che variano tra i 3 ed i 13 mm., abbinata a diverse dimensioni dei supporti di cui sopra, permettono un range di spessori di tamponamento che varia da un minimo di 2 sino ad un massimo (attualmente) di 43 mm.

Gli elementi apribili possono essere a sporgere, a battente e ad apertura parallela; con anta a vista oppure a scomparsa. Sono a Taglio Termico, con spessore totale (tra profilati di alluminio e barrette isolanti) di 32 o 26 mm.

Il Taglio Termico tra la parte interna e quella esterna della facciata è realizzato con due profilati in Polietilene Espanso che, singolarmente oppure assemblati tra di loro, permettono di adattarsi ai differenti spessori dei tamponamenti.

I tamponamenti, sia fissi che apribili, vengono montati dall'esterno e serrati ai montanti ed ai traversi tramite dei pressori ricavati da profilati in alluminio.

I pressori sono asolati per consentire sia il loro movimento, dovuto alla loro dilatazione termica, sia per l'areazione dei tamponamenti e l'eventuale scarico dell'acqua di infiltrazione o di condensa che si dovesse trovare alla base dei medesimi.

Guarnizioni in EPDM di diversi spessori, inserite nelle loro sedi, realizzano il posizionamento del tamponamento e garantiscono la tenuta agli agenti atmosferici.

Copertine, in profilati estrusi di alluminio, montate a scatto sui pressori fanno da finitura estetica esterna della facciata nascondendo alla vista le viti, in acciaio inox, che serrano i pressori ai montanti.

Le copertine hanno diverse forme estetiche (piatte, tonde, ad ogiva, ecc.) e diverse profondità, fermo restando i 50 mm di larghezza che caratterizzano la facciata.

CERTIFICAZIONI
 Certifications

La facciata Sirio50 ha ottenuto, presso Enti Notificati e secondo le vigenti normative, i seguenti risultati :
 The Sirio50 curtain wall has attained the following results at Notified Bodies and in accordance with current regulations :

TABELLA RIEPILOGATIVA PRESTAZIONI Performances summary table				
PROVE / CALCOLI Tests / Calculation	TIPOLOGIA / DIMENSIONI (mm) Typology / Dimensions (mm)	NORME Legal requirements	RISULTATI Values	LABORATORIO / n°. CERTIFICATO Laboratory / n°. Certificate
Permeabilità all'ARIA Air permeability	Facciata / Curtain wall 4450 x 6000	EN 12153 EN 12155 EN 12179 EN 13830	Classe A4	IFT (Rosenheim - Germany) n°. 10836494
Tenuta all'ACQUA Water-tightness			Classe RE750	
Resistenza al carico del VENTO Resistance to windload			± 2,0 KN/m ² ± 3,0 KN/m ²	
Permeabilità all'ARIA Air permeability	Sporgere / Anta scomparsa (vetro 32mm) Projecting-flush window (glass 32mm) 1936 x 1936	EN 14351-1 EN 1026 EN 1027 EN 12207 EN 12208 EN 12210 EN 12211	Classe 4	ITC - CNR (San Giuliano Milanese - Italy) n°. 0970-CPD-RP0751
Tenuta all'ACQUA Water-tightness	Sporgere / Anta in vista (vetro 32mm) Projecting-view window (glass 32mm) 1936 x 1936		Classe E1500	
Resistenza al carico del VENTO Resistance to windload			Classe C5	ITC - CNR (San Giuliano Milanese - Italy) n°. 0970-CPD-RP0796
Coefficiente di conduttività termica (calcolo) Thermal transmittance (calculation)	Facciata / Montante Curtain wall / Mullion	EN ISO 10077-2	Uf = 1,2÷1,9 W/(m ² .k)	IFT (Rosenheim - Germany) n°. 43236494/2
	Facciata / Traverso Curtain wall / Transom		Uf = 1,2÷1,8 W/(m ² .k)	IFT (Rosenheim - Germany) n°. 43236494/1
	Sporgere / Anta scomparsa (vetro 32mm) Projecting-flush window (glass 32mm)		Uf = 2,56 W/(m ² .k)	IRcCOS (Legnano - Italy) n°. 0119/RP/10
	Sporgere / Anta in vista (vetro 32mm) Projecting-view window (glass 32mm)		Uf = 3,63 W/(m ² .k)	IRcCOS (Legnano - Italy) n°. 0118/RP/10
	Sporgere / Anta scomparsa (vetro 26mm) Projecting-flush window (glass 26mm)		Uf = 2,91 W/(m ² .k)	IRcCOS (Legnano - Italy) n°. 0117/RP/10
	Sporgere / Anta in vista (vetro 26mm) Projecting-view window (glass 26mm)		Uf = 3,99 W/(m ² .k)	IRcCOS (Legnano - Italy) n°. 0116/RP/10
	Sporgere/Anta scomparsa freddo(26mm) Projecting-flush window cold (26mm)		Uf = 3,45 W/(m ² .k)	IRcCOS (Legnano - Italy) n°. 1994-CPD-RP0570

N.B. : Per maggiori informazioni consultare i singoli certificati.
 For more information consult single certificates.

CERTIFICAZIONI
 Certifications

PROVE AMBIENTALI (ARIA - ACQUA - VENTO)
 Environmental tests (air - water - wind)

Nachweis
Luftdurchlässigkeit
Schlagregendichtheit statisch
Widerstandsfähigkeit bei Windlast

Prüfbericht 108 36494

Auftraggeber **Al Sistem S.c.r.l.**
 Via G. Reiss Romoli 267

10148 Torino TO
 Italien

Produkt **Pfosten-Riegel-Fassade**

System **Sirio 50**

Außenmaß (B x H) **4450 mm x 6000 mm**



Rahmenmaterial **Aluminium**



Grundlagen
 Prüfreihenfolge nach
 EN 13830 : 2003-09, Vorhang-
 fassaden - Produktnorm
 Prüfnormen
 EN 12153, EN 12155
 EN 12179
 Entsprechende nationale Fas-
 sungen (DIN EN)

Darstellung



Prüfung	Klassifizierung	
	Fassadekonstruktion	
 Luftdurchlässigkeit <small>EN 12152</small>	A4	
 Schlagregendichtheit statisch <small>EN 12154</small>	RE₇₅₀	
 Widerstandsfähigkeit bei Windlast <small>EN 551E</small>	Zulässige Last ± 2,0 kN/m² Erhöhte Last ± 3,0 kN/m²	

npd = no performance determined/ keine Leistungsbestimmung

ift Rosenheim
 6. Januar 2009

Peter Lass
 Peter Lass, Dipl.-Ing. (FH)
 Prüfstellenleiter
 ift Zentrum Fenster & Fassaden

Dirk Köbele
 Dirk Köbele, Dipl.-Ing. (FH)
 Prüfingenieur
 ift Zentrum Fenster & Fassaden

Verwendungshinweise
 Dieser Prüfbericht dient zum Nachweis der aufgeführten Eigenschaften für Vorhangfassaden nach EN 13830 : 2003-09. Die ermittelten Ergebnisse können vom Hersteller als Grundlage für den herstellereigenen zusammenfassenden ITT-Bericht verwendet werden. Die Festlegungen aus EN 13830 : 2003-09 sind zu beachten.
 Dieser Prüfbericht umfasst nicht alle in der Produktnorm aufgeführten Leistungseigenschaften Gültigkeit
 Die Daten und Ergebnisse beziehen sich ausschließlich auf den geprüften und beschriebenen Probekörper.
 Diese Prüfung ermöglicht keine Aussage über weitere Leistungs- und Qualitätsbestimmenden Eigenschaften der vorliegenden Konstruktion, insbesondere Witterungs- und Alterungserscheinungen wurden nicht berücksichtigt.

Veröffentlichungshinweise
 Es gilt das ift-Merkblatt „Bedingungen und Hinweise zur Benutzung von ift-Prüfdokumentationen“.
 Das Deckblatt kann als Kurzfassung verwendet werden.

Inhalt
 Der Nachweis umfasst insgesamt 68 Seiten

108-01 / 004



ift Rosenheim GmbH
 Geschäftsführer
 Dipl.-Ing. (FH) Ulrich Sieberath
 Dr. Jochen Peckl

Theodor-Greif-Str. 7 - 9
 D-83029 Rosenheim
 Tel. +49 (0)80512611-0
 Fax +49 (0)80512611-250
 www.ift-rosenheim.de

Str. 83026 Rosenheim
 AG Traunstein, HRB 14763
 Sparkasse Rosenheim
 Kto. 55023
 BLZ 711 500 00

Nachweis Nr.: 0757
 Anerkannte PUZ-Stelle: BAY 18



CERTIFICAZIONI
Certifications

PROVE AMBIENTALI (ARIA - ACQUA - VENTO)
Environmental tests (air - water - wind)

Nachweise Luftdurchlässigkeit, Schlagregendichtheit staßloch , Widerstandsfähigkeit bei Windlast
Blatt 4 von 11
Prüfbericht 106 36494 vom 6. Januar 2009
Auftraggeber: Al Sistem S.p.A., I-10148 Torino TO



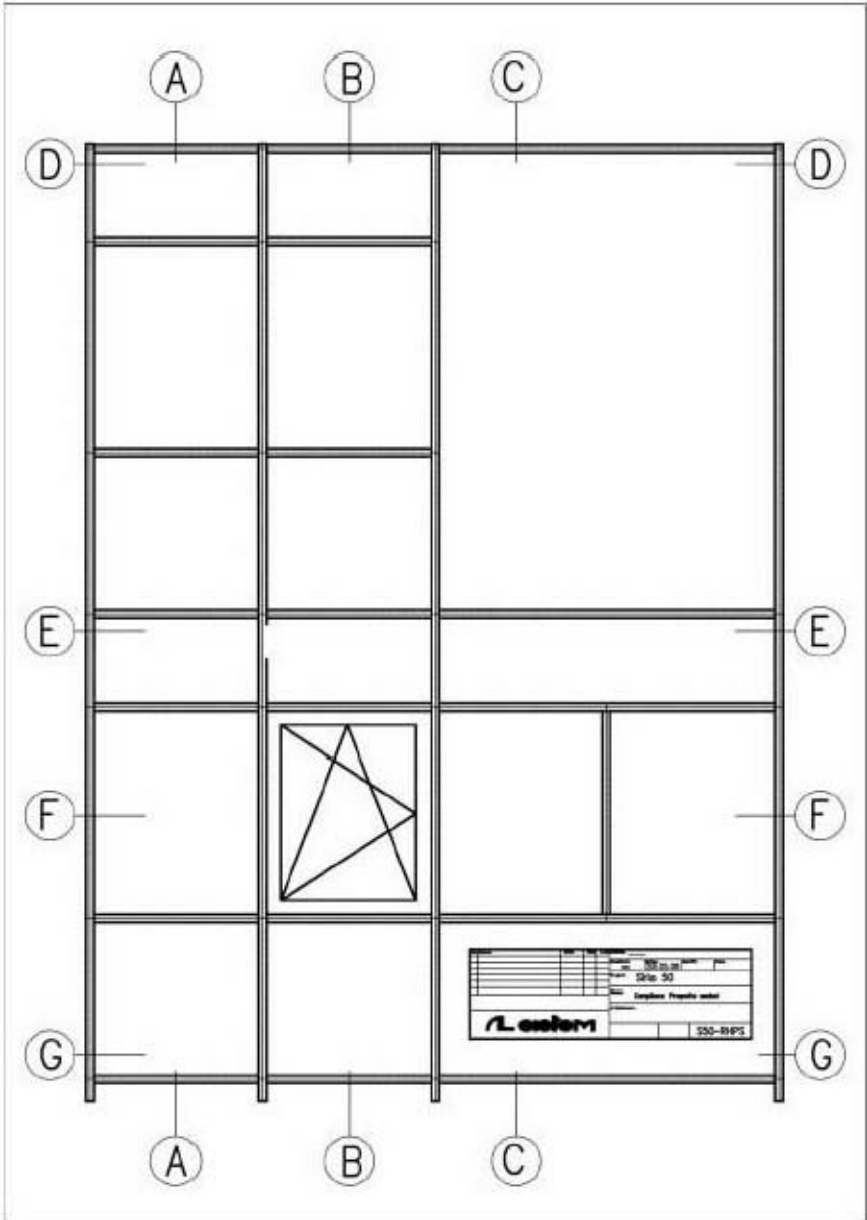

Name	Beschreibung	Menge	Material
Date	Zustand	Standort	Anmerkungen
SIS-50 System Produktcode: SIS-50-PS			

C:\Users\PROJEKTE\10636494_A\Bilder\Prüfbericht\060109.dwg
06/01/09

Zeichnung 1 Ansicht von außen

CERTIFICAZIONI
Certifications

PROVE AMBIENTALI (ARIA - ACQUA - VENTO)
Environmental tests (air - water - wind)

Anlage 1 Bildreihe
Blatt 1 von 13
Prüfbericht 108 36494 vom 8. Januar 2009
Auftraggeber Al Sistem S.c.r.l., I-10148 Torino TO



Bild 1 Fassade in Prüfstand eingebaut

Q:\www\al\PROJEKTE\10836494_A1_Bildreihe\090108SR1.doc
06.05.2008

CERTIFICAZIONI
 Certifications

PROVE AMBIENTALI (ARIA - ACQUA - VENTO)
 Environmental tests (air - water - wind)

CONSIGLIO NAZIONALE DELLE RICERCHE
Istituto per le Tecnologie della Costruzione
 Sede di San Giuliano Milanese

Laboratorio di Prova Notificato ai sensi della Direttiva 89/106/CEE n. 0970

RAPPORTO DI PROVA

Numero:
0970-CPD-RP0751

Data del rilascio:
2010-04-20

Richiedente:
Al Sistem S.c.r.l.
Via Reiss Romoli, 267
10148 Torino

Denominazione Campione/Prodotto sottoposto a prova:
Serramento in alluminio con taglio termico
costituito da un'anta con apertura a spingere,
della serie commercialmente denominata
"SIRIO 50"
(cfr. descrizione)

Prove eseguite:
Permeabilità all'aria
Tenuta all'acqua
Resistenza al carico del vento

Riferimento/i normativo/i:
EN 14351-1:2006
EN 1026:2000 EN 12207:1999
EN 1027:2000 EN 12208:1999
EN 12211:2000 EN 12210:1999



Ministero del Tesoro
delle Finanze
Stampa QUATTRODICI/87
Entrate
00021708 0000293E 00010001
0005953E 112852810-0831-389
0001-00005 80646448370100E
IDENTIFICATIVO 01090418376163

D 1 02 041837 616 3



Questo Rapporto è composto da n° 15 pagine, compresi gli eventuali allegati, e può essere riprodotto solo integralmente.

SEDE PRINCIPALE: San Giuliano Milanese (MI) - 20098 - Via Lombardia, 49 - Tel. 02 9806417 - Fax 02 98280088

SEDE DI BARI: Strada Crocifisso, 2/b - 70126 - Tel. 080 5481265 - Fax 080 5482533

SEDE DI L'AQUILA: P.le Collemaggio 1 - 67100 - Tel 0862 27777 - Fax 0862 28400

SEDE DI PADOVA: Corso Stati Uniti, 4 - 35127 - Tel. 049 8295701 - Fax 049 8295728

UNITÀ STACCATA DI MILANO: Via Bessini, 15 - 20133 - Tel. 02 23699544 - Fax 02 23699543

UNITÀ STACCATA DI ROMA: Area Ricerca CNR Via Salaria Km. 29,300 - 00016 Monterotondo Staz. - Tel. 06 90672860 - Fax 06 90672858

P. IVA 02118311006 - C.F. 80054330586

CERTIFICAZIONI
Certifications

PROVE AMBIENTALI (ARIA - ACQUA - VENTO)
Environmental tests (air - water - wind)

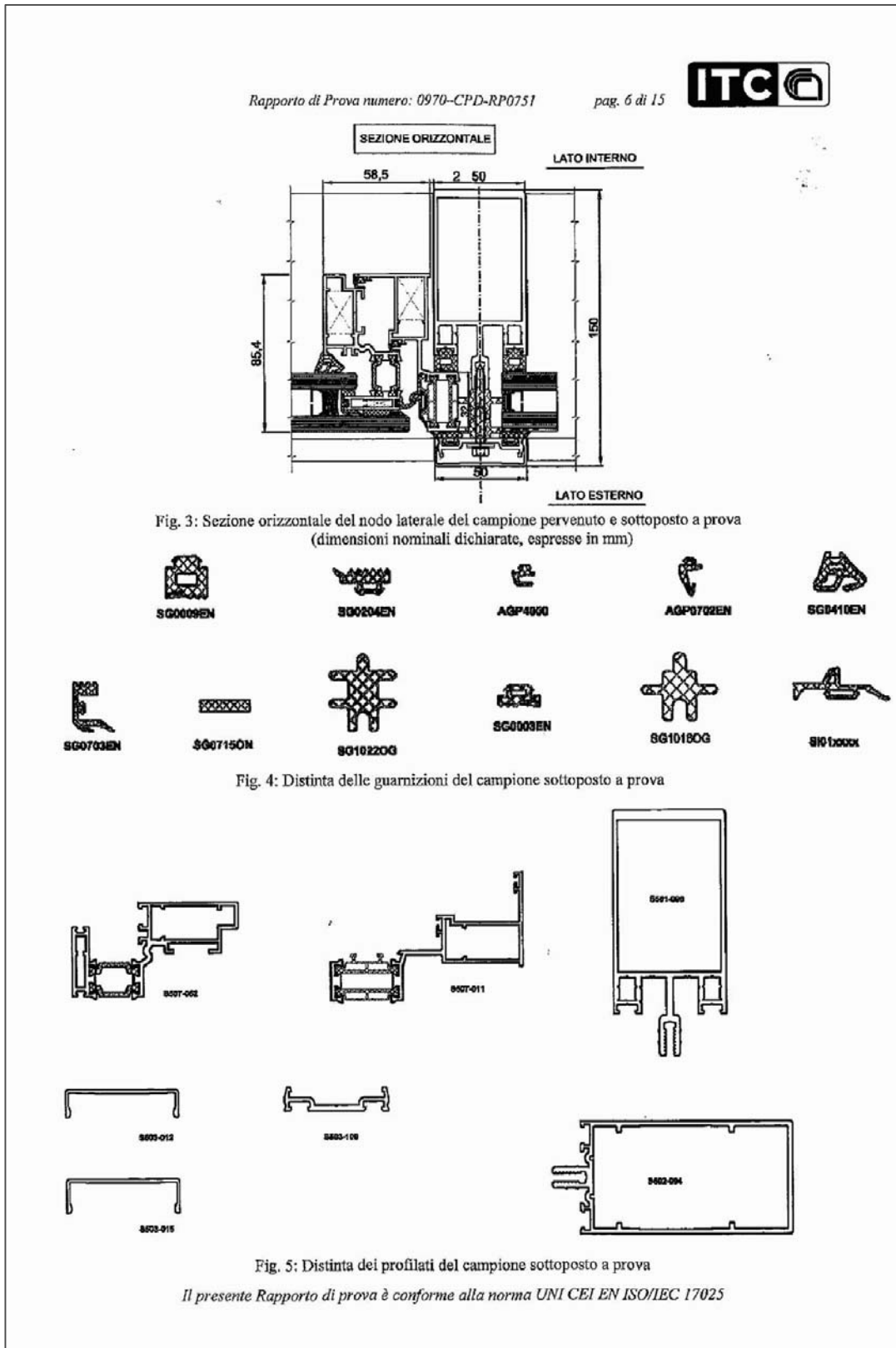

CERTIFICAZIONI
 Certifications

ISOLAMENTO TERMICO
 Thermal insulation

Nachweis
 Wärmedurchgangskoeffizient

Prüfbericht 432 36494/1



Auftraggeber	Al Sistem S.c.r.l. Via G. Reiss Romoli 267 10148 Torino TO
Produkt	Thermisch getrennte Metallprofile aus Fassadensystemen
Bezeichnung	SIRIO 50
Bautiefe	Pfosten: 119 bis 256 mm Riegel: 85 bis 254 mm
Ansichtsbreite	50 mm
Material	Aluminium - Verbundprofile mit thermischer Trennung
Oberfläche	pulverbeschichtet
Thermische Trennung / Dämmzone	Art: durchgehende Formteile aus Polyethylen (Nomatec) Verschraubungen (Edelstahl, Ø ≤ 6 mm) im Abstand von 200 mm bis 300 mm Metalloberflächen im Dämmzonenbereich / Druckleisten: pulverbeschichtet / pressblank
Füllung	Dicke: 26 mm bis 43 mm Einbautiefe: 13 mm
Besonderheiten	-

Grundlagen

 ift Richtlinie WA-03/3 (Februar 2005), Verfahren zur Ermittlung von U_T -Werten für thermisch getrennte Metallprofile aus Fassadensystemen

 EN ISO 10077-2 : 2003-10
 Wärme technisches Verhalten von Fenstern, Türen und Abschlüssen - Berechnung des Wärmedurchgangskoeffizienten - Teil 2. Numerisches Verfahren für Rahmen

 EN 13947 : 2006
 Wärme technisches Verhalten von Vorhangfassaden - Berechnung des Wärmedurchgangskoeffizienten

Darstellung

siehe Anlage

Verwendungshinweise

 Dieser Prüfbericht dient zum Nachweis des Wärmedurchgangskoeffizienten $U_{T,m}$ für das geprüfte System.

Gültigkeit

Die genannten Daten und Ergebnisse beziehen sich ausschließlich auf den geprüften und beschriebenen Gegenstand.

Die Ermittlung des Wärmedurchgangskoeffizienten ermöglicht keine Aussage über weitere leistungs- und qualitätsbestimmende Eigenschaften der vorliegenden Konstruktion.

Veröffentlichungshinweise

 Es gilt das ift-Merkblatt „Bedingungen und Hinweise zur Benutzung von ift-Prüfdokumentationen“
 Das Deckblatt kann als Kurzfassung verwendet werden.

Inhalt

Der Nachweis umfasst insgesamt 35 Seiten

1. Gegenstand
 2. Durchführung
 3. Einzelergebnisse
- Anlage

Wärmedurchgangskoeffizient

$$U_t = 1,2 - 1,8 \text{ W/(m}^2 \cdot \text{K)}$$

$$U_m = 1,2 - 1,9 \text{ W/(m}^2 \cdot \text{K)}$$

 Der angegebene Wertebereich bezieht sich auf die in Tabelle 1 bis Tabelle 4 dieses Berichtes enthaltenen Fassadenprofile. Für weitere Fassadenprofile des Systems erfolgen die Ermittlungen der $U_{T,m}$ -Werte anhand der Kennlinien nach Tabelle 8 und Tabelle 9.

 ift Rosenheim
 13. Juli 2010



 Klaus Specht, Dipl.-Ing. (FH)
 Stv. Prüfstellenleiter
 ift Zentrum Glas, Baustoffe & Bauphysik



 Thomas Thiel, Dipl.-Ing. (FH)
 Prüfingenieur
 ift Zentrum Glas, Baustoffe & Bauphysik

05-09 / ADR

ift Rosenheim GmbH
 Geschäftsführer:
 Dipl.-Ing. (FH) Ulrich Sieberath
 Dr. Jochen Peichl

 Theodor-Giell-Str. 7 - 9
 D-83026 Rosenheim
 Tel.: +49 (0)93031281-0
 Fax: +49 (0)93031281-260
 www.ift-rosenheim.de

 Sitz: 83026 Rosenheim
 AG Traunstein, HRB 14763
 Sparkasse Rosenheim
 Kto. 3522
 BLZ 711 500 00

 Notified Body Nr.: 0757
 Anerkannnte PUZ-Stelle: BAY 18

CERTIFICAZIONI
 Certifications

ISOLAMENTO TERMICO : MONTANTI
THERMAL INSULATION : MULLIONS

 Dati tratti ed elaborati dal certificato n° : 43236494/2
 Data taken and produced from certificate n° : 43236494/2

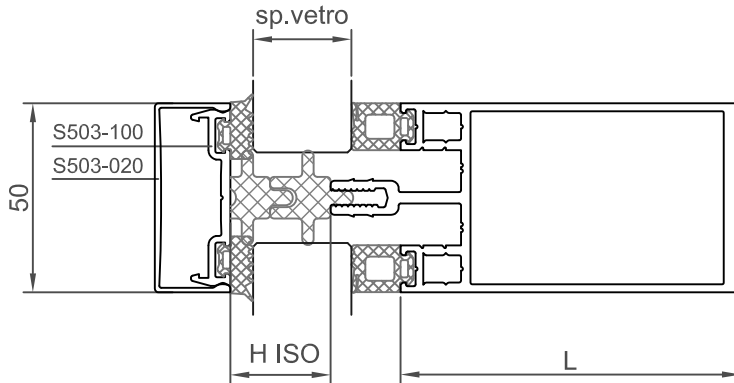
 Laboratorio Notificato IFT - Rosenheim (Germany)
 Laboratory Notified IFT - Rosenheim (Germany)

CURVA Curve	Sp.VETRO Glass thickness mm	H ISO mm	COMPOSIZIONE ISOLAMENTO TERMICO Composition of thermal insulation		CALCOLO Uf Calculation Uf W/m²K
			COD.	n°.PZ.	
A	21 ÷ 26	20	SG1022OG	1	(0,0006 x L) + 1,7598
B	26 ÷ 33	26	SG1016OG	2	(0,0005 x L) + 1,5900
C	33 ÷ 38	32	SG1016OG	2	(0,0003 x L) + 1,2050
D	38 ÷ 43	37	SG1016OG SG1022OG	1 1	(0,0003 x L) + 1,2050

Esempio :

 - PROFILO S501-110 L = 110
 - SPESSORE DEL VETRO 30 mm

calcolo Uf = (0,0005 x 110) + 1,5900 = 1,645 W/m²K

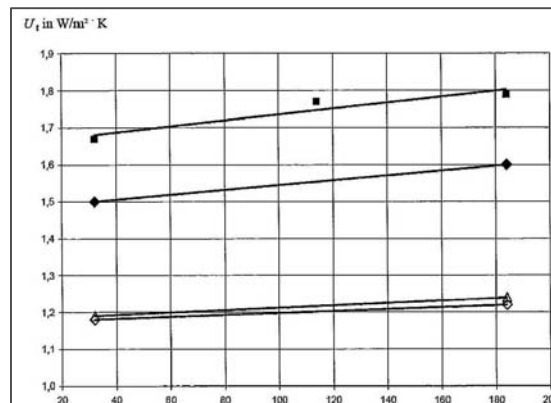

Profondità profilato lato ambiente I, in mm

N.B. : I valori riportati tengono già conto del coefficiente peggiorativo di 0.3 W/m²K dovuto alle viti del pressore.
 The values shown already take into account the reduction coefficient of 0.3 W/m²K due to the presser screws.

TABELLA SINTETICA

VETRO	S501-060	S501-080	S501-090	S501-110	S501-130	S501-150	S501-180	S501-200
21 ÷ 26	1,80	1,81	1,81	1,83	1,84	1,85	1,87	1,88
26 ÷ 33	1,62	1,63	1,64	1,65	1,66	1,67	1,68	1,69
≥ 33	1,22	1,23	1,23	1,24	1,24	1,25	1,26	1,27

CERTIFICAZIONI
 Certifications

ISOLAMENTO TERMICO : TRAVERSI
THERMAL INSULATION : TRANSOMS

 Dati tratti ed elaborati dal certificato n° : 43236494/1
 Data taken and produced from certificate n° : 43236494/1

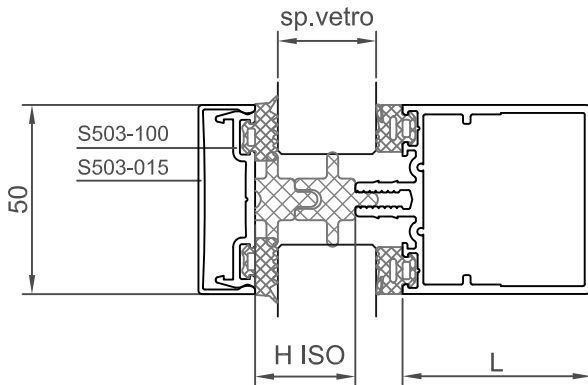
 Laboratorio Notificato IFT - Rosenheim (Germany)
 Laboratory Notified IFT - Rosenheim (Germany)

CURVA Curve	Sp.VETRO Glass thickness	H ISO	COMPOSIZIONE ISOLAMENTO TERMICO Composition of thermal insulation		CALCOLO Uf Calculation Uf
			COD.	n°.PZ.	
	mm	mm			W/m ² K
A	21 ÷ 26	20	SG1022OG	1	(0.0006 x L) + 1.6552
B	26 ÷ 33	26	SG1016OG	2	(0.0005 x L) + 1.4789
C	33 ÷ 38	32	SG1016OG	2	(0.0003 x L) + 1.1795
D	38 ÷ 43	37	SG1016OG	1	(0.0003 x L) + 1.1716
			SG1022OG	1	

Esempio :

 - PROFILO S501-110 L = 110
 - SPESSORE DEL VETRO 30 mm

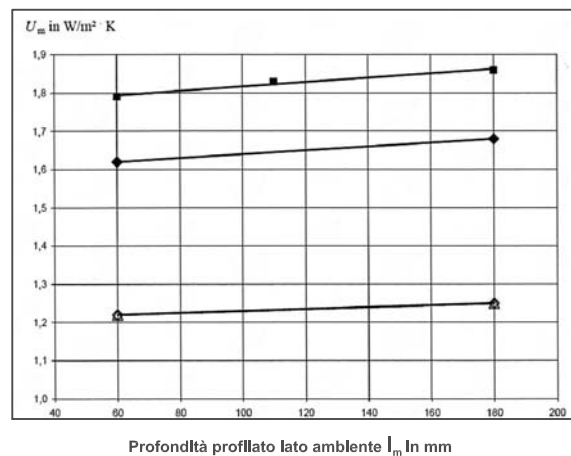
 calcolo Uf = (0.0005 x 110) + 1.4789 = 1.5339 W/m²K

N.B. : I valori riportati tengono già conto del coefficiente peggiorativo di 0.3 W/m²K dovuto alle viti del pressore.
 The values shown already take into account the reduction coefficient of 0.3 W/m²K due to the presser screws.

TABELLA SINTETICA								
VETRO	S502-032	S502-050	S502-094	S502-114	S502-134	S502-154	S502-184	S502-204
21 ÷ 26	1,67	1,69	1,71	1,72	1,74	1,75	1,77	1,78
26 ÷ 33	1,49	1,50	1,53	1,54	1,55	1,56	1,57	1,58
33 ÷ 38	1,19	1,19	1,21	1,21	1,22	1,23	1,23	1,24
38 ÷ 43	1,18	1,19	1,20	1,21	1,21	1,22	1,23	1,23

CERTIFICAZIONI
Certifications

CERTIFICAZIONI
Certifications

ISOLAMENTO TERMICO
Thermal insulation

IRcCOS S.c.a.r.l.

Istituto di Ricerca e certificazione per le Costruzioni Sostenibili



RAPPORTO DI PROVA

N. 0119/RP/10

del

2010/06/18

Richiedente

AL SISTEM S.c.r.l.
Via G. Reiss Romoli, 267
10148 Torino (TO)

Prove eseguite

Calcolo della trasmittanza termica

Riferimenti normativi

UNI EN ISO 10077-2:2004

Campione sottoposto a prova

nodo laterale sporgere S507-062+S507-011 di sistema per
facciate continue serie "Sirio 50" (cfr. descrizione)

**Il Rapporto è composto da n. 4 pagine e può essere riprodotto solo integralmente.
I risultati ottenuti si riferiscono unicamente ai campioni sottoposti a prova.**

Sede legale Via Cremona 1 - 20025 Legnano (MI) - Tel. 0331 594628 - Fax 0331 458211 - www.irecos.com
Cap. Soc. € 490.000 I.V. - C.F. e P. Iva 05159630960 - Reg. Imprese Milano 05159630960 - R.E.A. 1799766

CERTIFICAZIONI
 Certifications

ISOLAMENTO TERMICO : APERTURA A SPORGERE
THERMAL INSULATION : OPENING PROJECTING-WINDOW

 Valori di trasmittanza termica :
 Values of thermal transmittance :

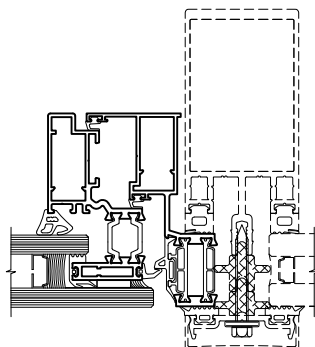
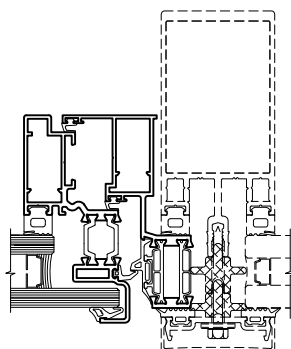
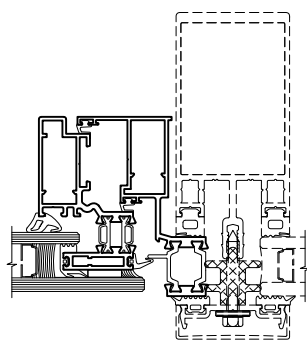
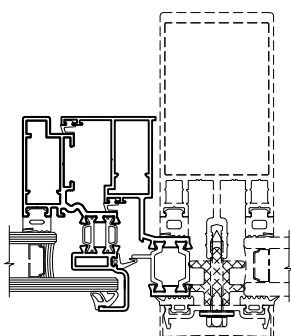
Uf
W/(m².k)

ANTA SCOMPARSA (VETRO 32mm)
PROJECTING-FLUSH WINDOW (GLASS 32mm)
2.56
Laboratorio Notificato IRcCOS
Certificato n°. 0119/RP/10

ANTA IN VISTA (VETRO 32mm)
PROJECTING-VIEW WINDOW (GLASS 32mm)
3.63
Laboratorio Notificato IRcCOS
Certificato n°. 0118/RP/10

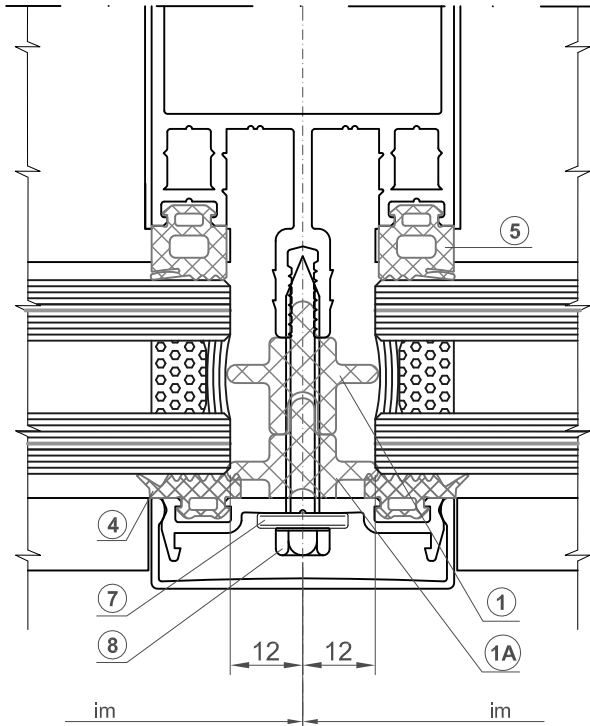
ANTA SCOMPARSA (VETRO 26mm)
PROJECTING-FLUSH WINDOW (GLASS 26mm)
2.91
Laboratorio Notificato IRcCOS
Certificato n°. 0117/RP/10

ANTA IN VISTA (VETRO 26mm)
PROJECTING-VIEW WINDOW (GLASS 26mm)
3.99
Laboratorio Notificato IRcCOS
Certificato n°. 0116/RP/10

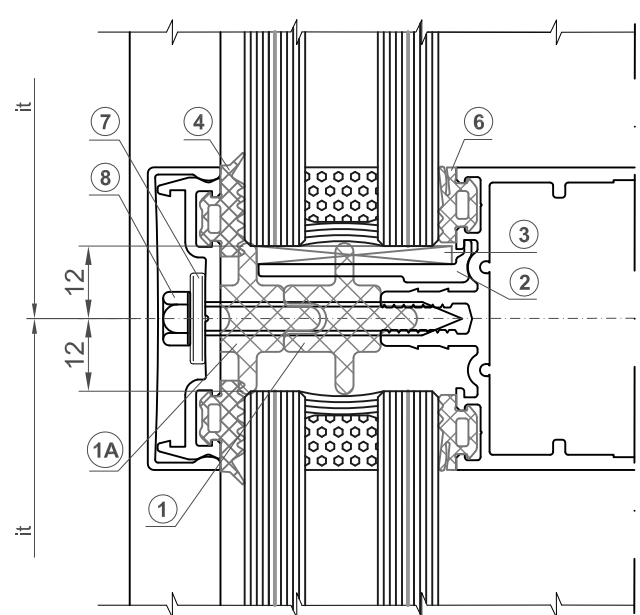
VETRAZIONI MONTANTI/TRAVERSI
Mullions/transoms glazing

MONTANTE



TRAVERSO



SP	1	1A	2	3	4	5	6	7	8
TAMP. (mm)	LISTELLO ISOLANTE	LISTELLO ISOLANTE	SUPP. VETRO	TASSELLO SPESS.	CINGIVETRO ESTERNO	GUARNIZIONE MONTANTE	GUARNIZIONE TRAVERSO	SOTTO TESTA VITE	VITE
2÷3					SG0204EN	SG0013EN	SG0007EN		SA9319IA
4÷5				SG0011EN		SG0005EN			
6÷7				SG0009EN		SG0003EN			
8÷9				SG0013EN		SG0007EN			
10÷11					SG0206EN	SG0013EN	SG0007EN	SA2112TN	SA9325IA
12÷13				SG0011EN		SG0005EN			
13÷14			SA2823AA	SA2903NR		SG0009EN	SG0003EN		
15÷16						SG0013EN	SG0007EN		
17÷18					SG0204EN	SG0011EN	SG0005EN	SA9332IA	
19÷20						SG0009EN	SG0003EN		
21÷22						SG0013EN	SG0007EN		
23÷24	SG1022OG		SA2829AA	SA2903NR		SG0011EN	SG0005EN		
25÷26					SG0206EN	SG0009EN	SG0003EN	SA9338IA	
26÷27						SG0013EN	SG0007EN		
28÷29						SG0011EN	SG0005EN		
30÷31	SG1016OG	SG1016OG	SA2835AA	SA2903NR		SG0009EN	SG0003EN		
32÷33					SG0204EN	SG0013EN	SG0007EN	SA9345IA	
33÷34						SG0011EN	SG0005EN		
35÷36	SG1016OG	SG1016OG	SA2841AA	SA2903NR		SG0009EN	SG0003EN		
37÷38						SG0013EN	SG0007EN		
38÷39					SG0206EN	SG0011EN	SG0005EN	SA9350IA	
40÷41	SG1022OG	SG1016OG	SA2845AA	SA2903NR		SG0009EN	SG0003EN		
42÷43						SG0013EN	SG0007EN		
						SG0011EN	SG0005EN		
						SG0009EN	SG0003EN	SA9355IA	

Vetrazioni montanti/traversi fissi, da pag.14-01-00 a pag.14-07-00

Vetrazioni montanti/traversi sporgere, da pag.14-08-00 a pag.14-12-00

VETRAZIONI MONTANTI/TRAVERSI
 Mullions/transoms glazing

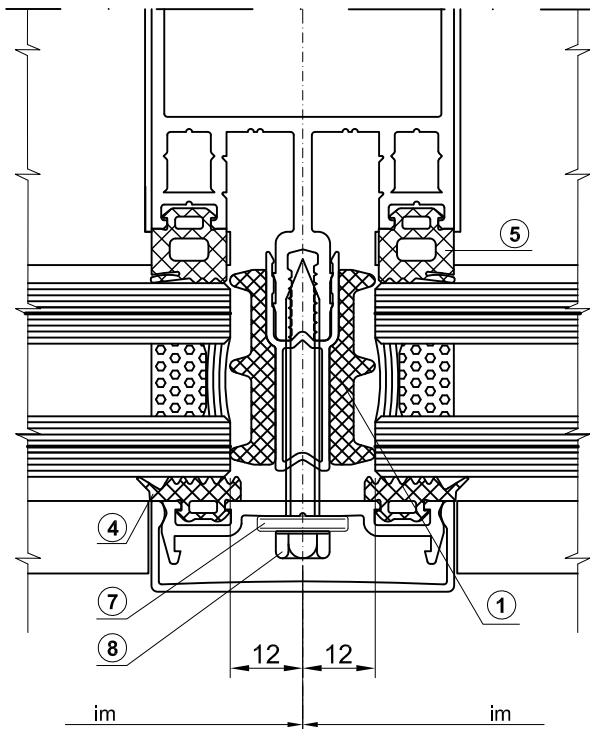
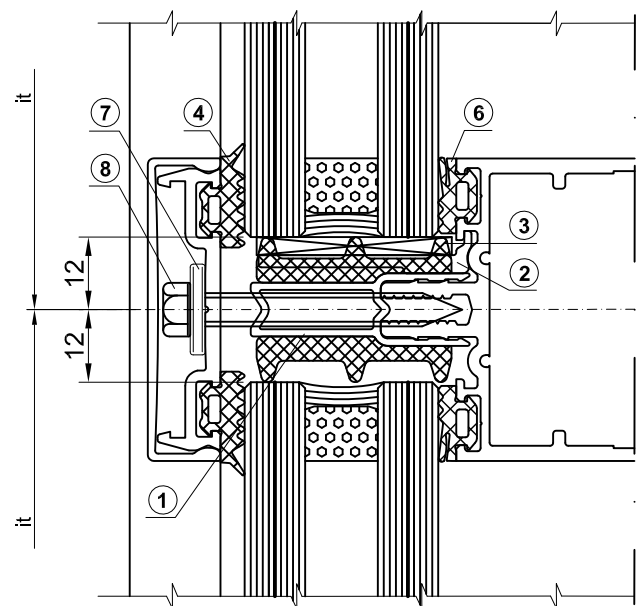
MONTANTE

TRAVERSO

SP	1	2	3	4	5	6	7	8	
TAMP. (mm)	LISTELLO ISOLANTE	SUPP. VETRO	TASSELLO SPESS.	CINGHETTO ESTERNO	GUARNIZIONE MONTANTE	GUARNIZIONE TRAVERSO	SOTTO TESTA VITE	VITE	
21÷22	SG1121QN	SA2829AA	SA2903NR	SG0206EN	SG0013EN	SG0007EN	SA2112TN	SA9338IA	
23÷24				SG0204EN	SG0013EN	SG0007EN			
25÷26		SG0011EN	SG0005EN						
26÷27		SG0206EN	SG0013EN	SG0007EN					
28÷29		SG0013EN	SG0007EN						
30÷31		SG0011EN	SG0005EN						
32÷33		SG0009EN	SG0003EN						
33÷34		SG0013EN	SG0007EN						
35÷36		SA2841AA	SA2903NR	SG0204EN	SG0011EN	SG0005EN			SA9350IA
37÷38		SG0009EN	SG0003EN						
38÷39	SG1133QN	SA2845AA	SA2903NR	SG0013EN	SG0007EN	SA9355IA			
40÷41				SG0011EN	SG0005EN				
42÷43				SG0009EN	SG0003EN				

Vetrazioni montanti/traversi fissi, da pag.14-13-00 a pag.14-16-00

Vetrazioni montanti/traversi sporgere, da pag.14-17-00 a pag.14-21-00

VETRAZIONI MONTANTI/TRAVERSI
Mullions/transoms glazing



SA9319IA

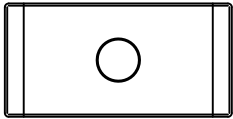

SA2112TN

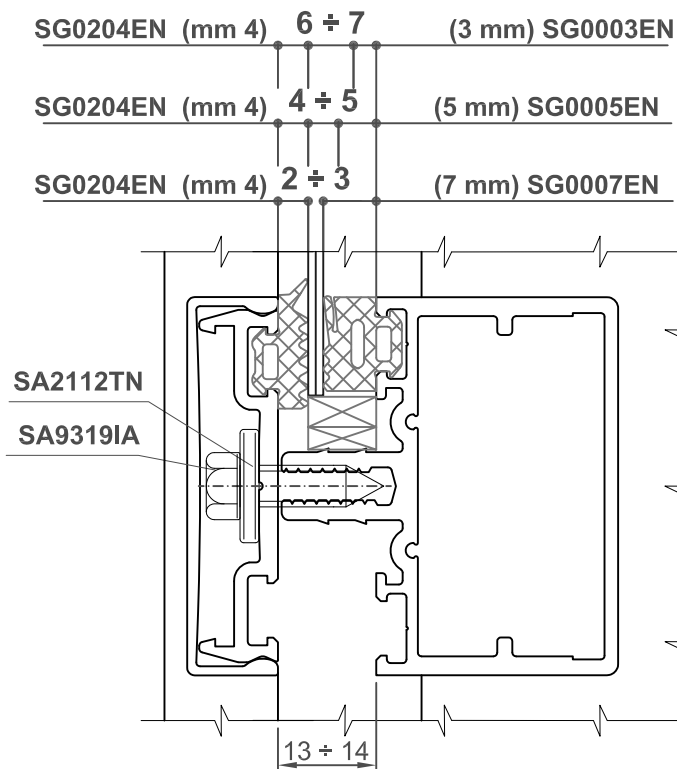
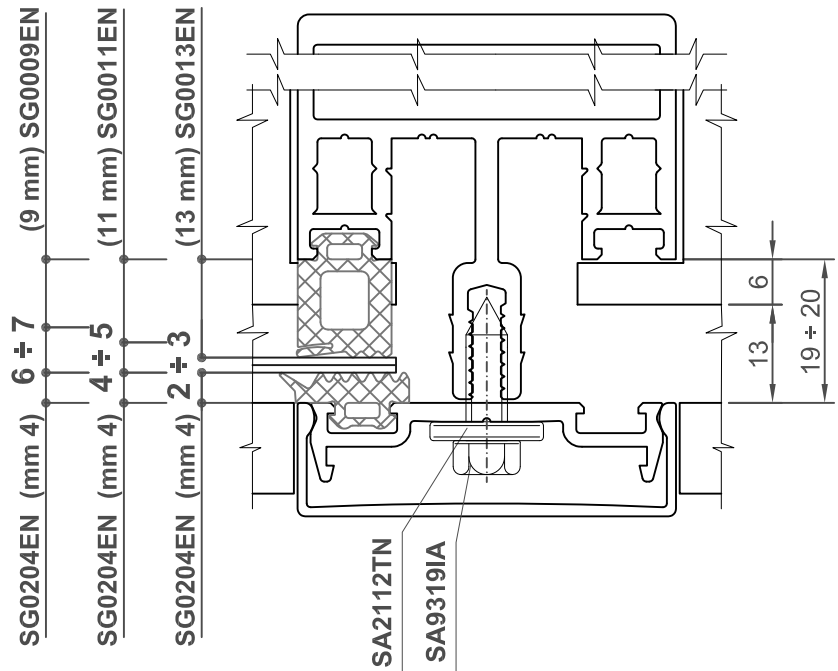

VETRAZIONI MONTANTI/TRAVERSI
Mullions/transoms glazing



SA9325IA

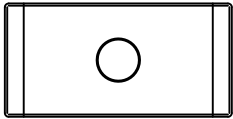

SA2112TN

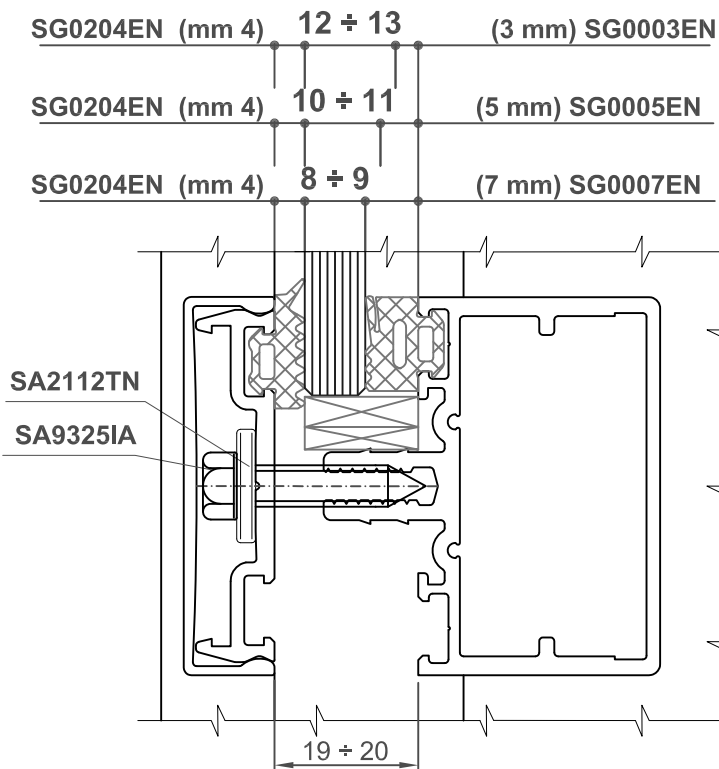
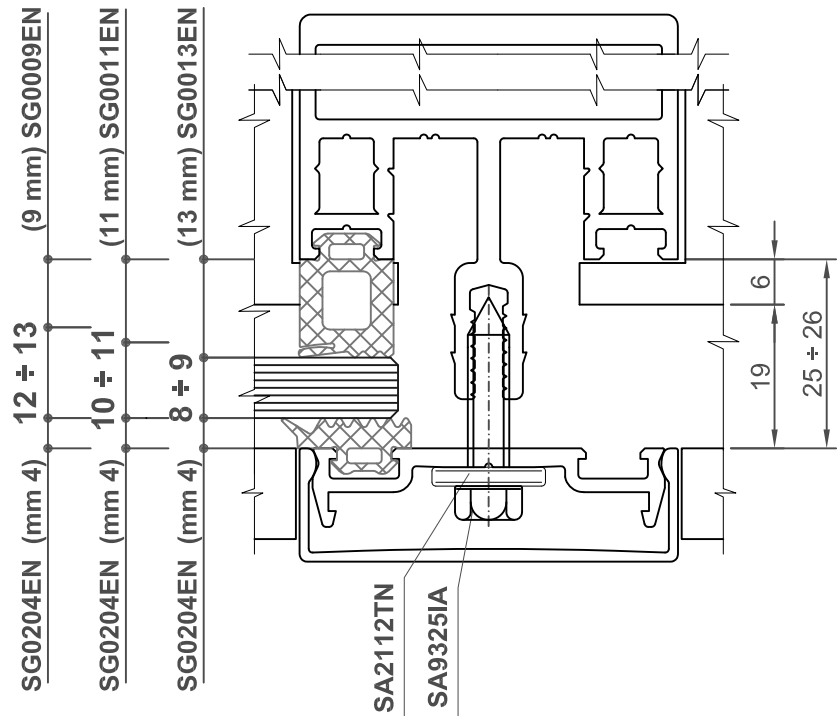

VETRAZIONI MONTANTI/TRAVERSI
Mullions/transoms glazing

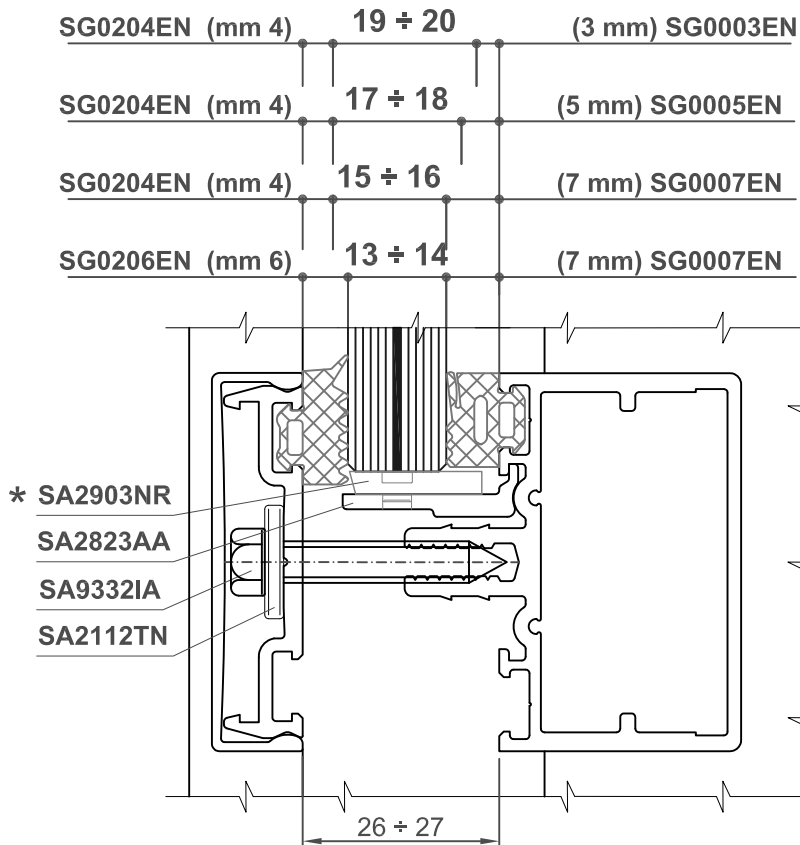
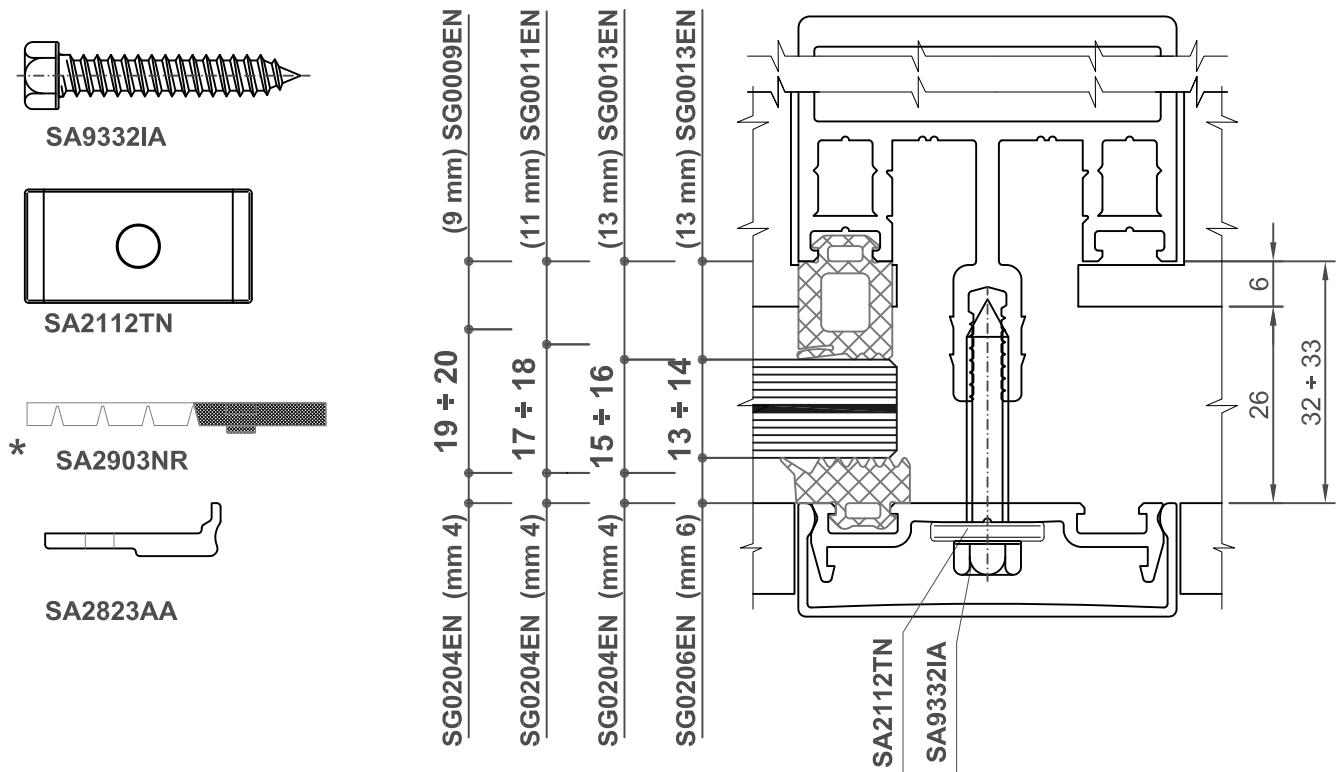

* N.B.:Asportare la parte eccedente dell'accessorio.
Remove the part of the accessory in excess.

VETRAZIONI MONTANTI/TRAVERSI
Mullions/transoms glazing

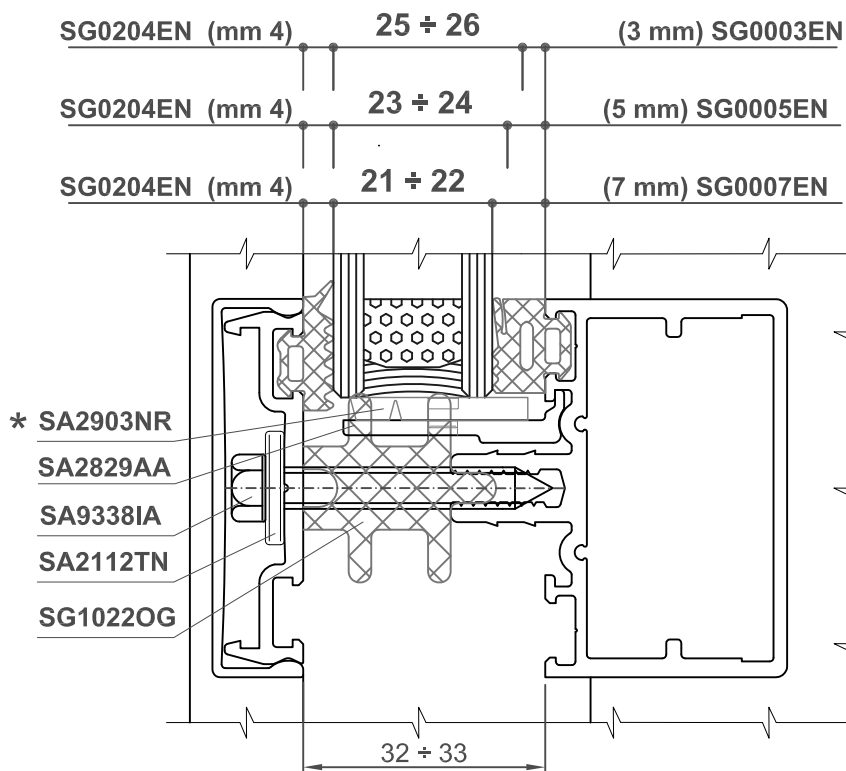
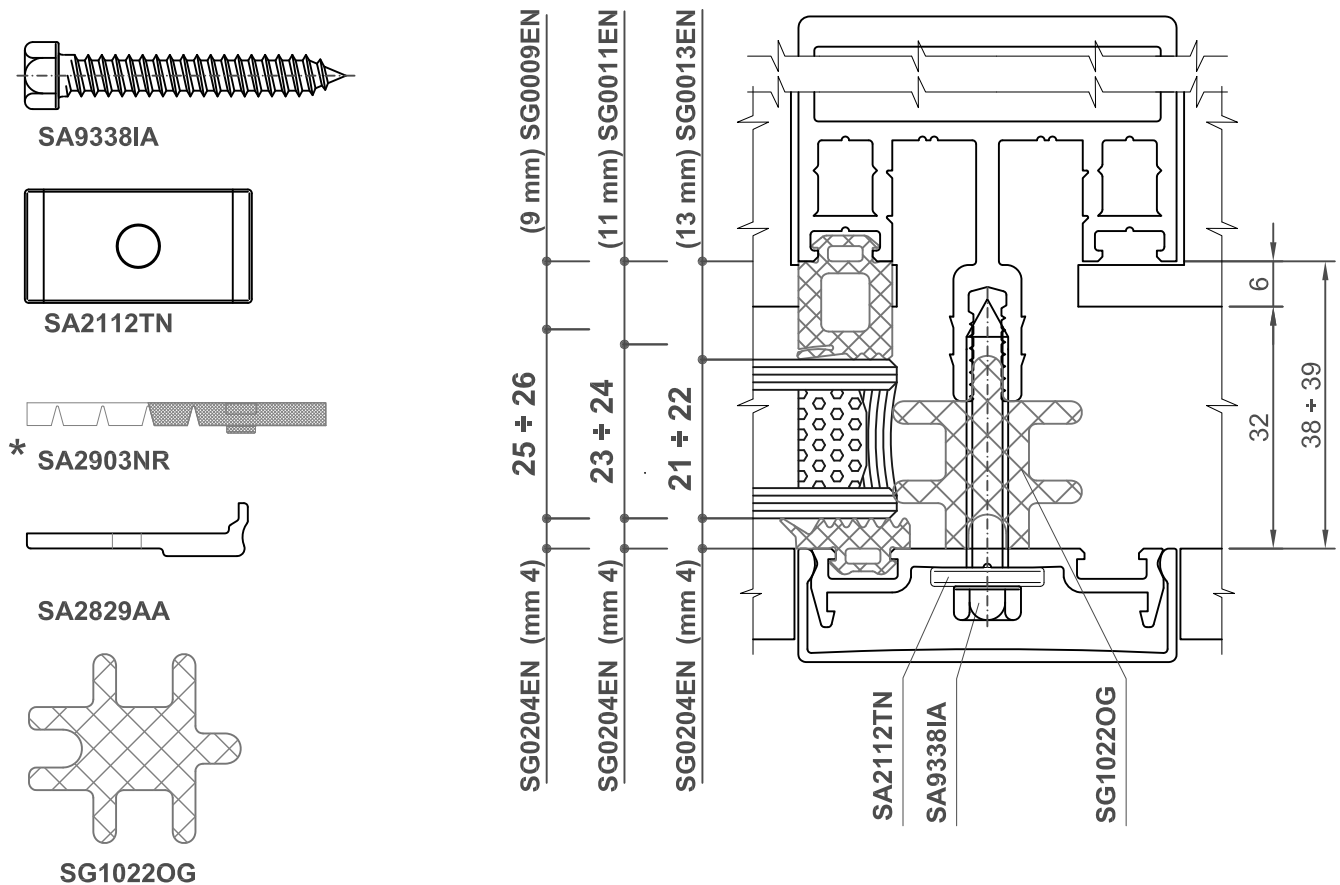

* N.B.:Asportare la parte eccedente dell'accessorio.
Remove the part of the accessory in excess.

VETRAZIONI MONTANTI/TRAVERSI
Mullions/transoms glazing



SA9345IA

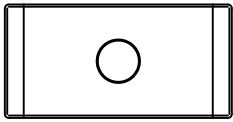

SA2112TN



* SA2903NR

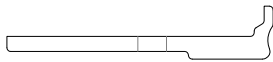

SA2835AA

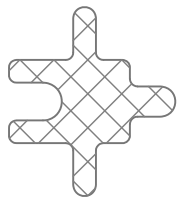

SG1016OG

	(9 mm) SG0009EN	
	(11 mm) SG0011EN	
	(13 mm) SG0013EN	
	(13 mm) SG0013EN	
	$32 \div 33$	
	$30 \div 31$	
	$28 \div 29$	
	$26 \div 27$	
SG0204EN (mm 4)		
SG0204EN (mm 4)		
SG0204EN (mm 4)		
SG0206EN (mm 6)		

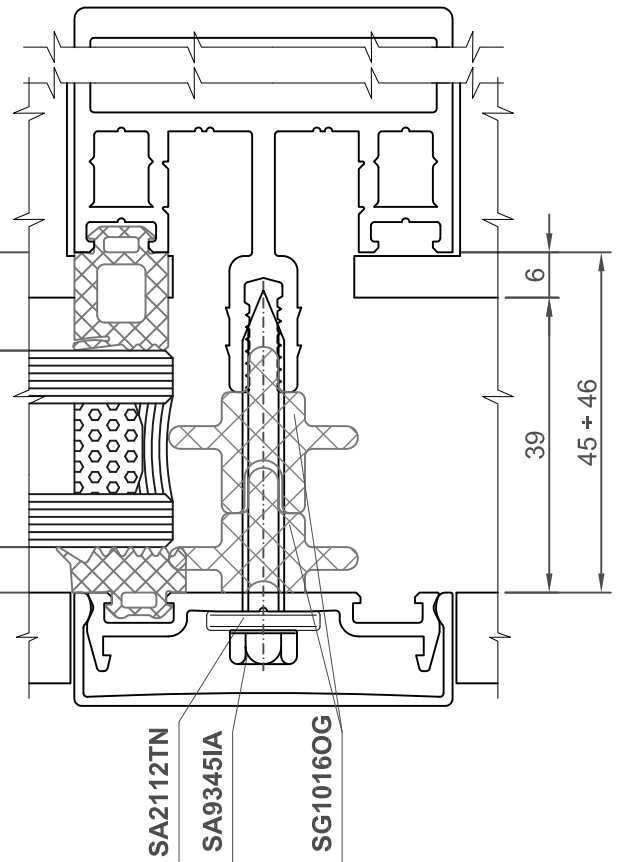

SG0204EN (mm 4)	$32 \div 33$	(3 mm) SG0003EN
SG0204EN (mm 4)	$30 \div 31$	(5 mm) SG0005EN
SG0204EN (mm 4)	$28 \div 29$	(7 mm) SG0007EN
SG0206EN (mm 6)	$26 \div 27$	(7 mm) SG0007EN

- * SA2903NR
- SA2835AA
- SA9345IA
- SA2112TN
- SG1016OG

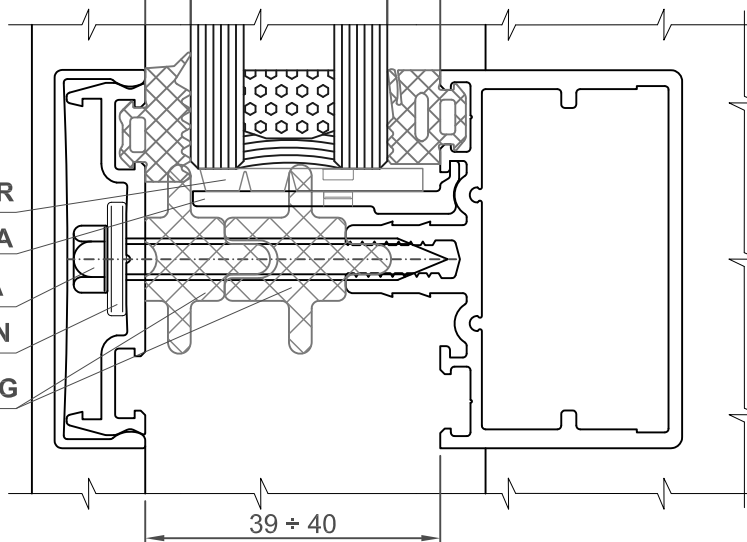

* N.B.:Asportare la parte eccedente dell'accessorio.
Remove the part of the accessory in excess.

VETRAZIONI MONTANTI/TRAVERSI
Mullions/transoms glazing

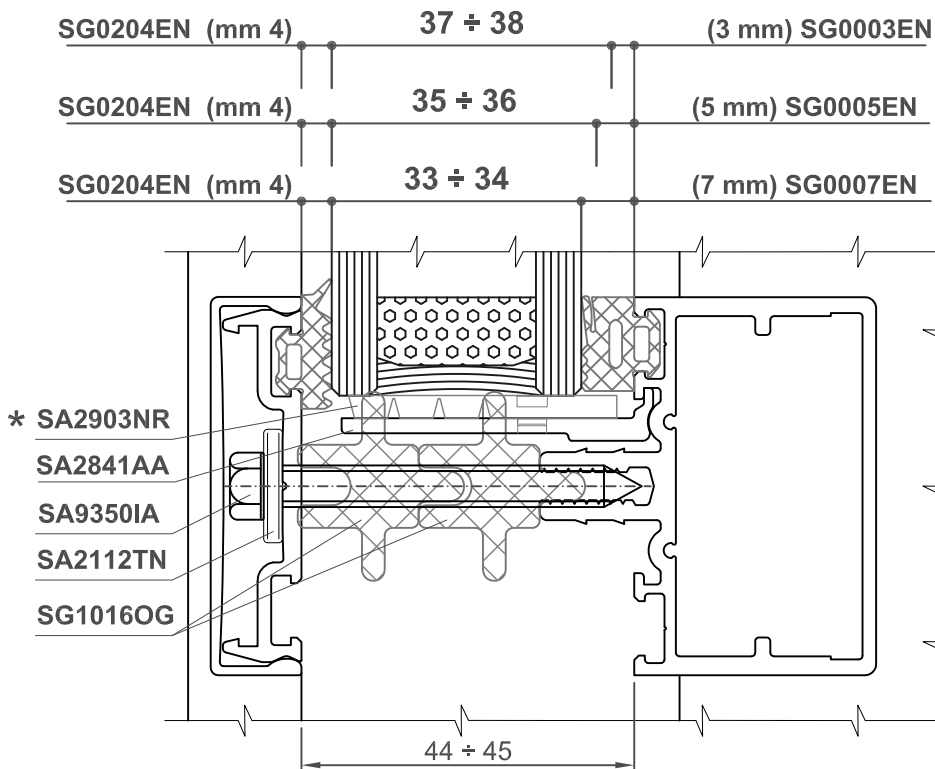
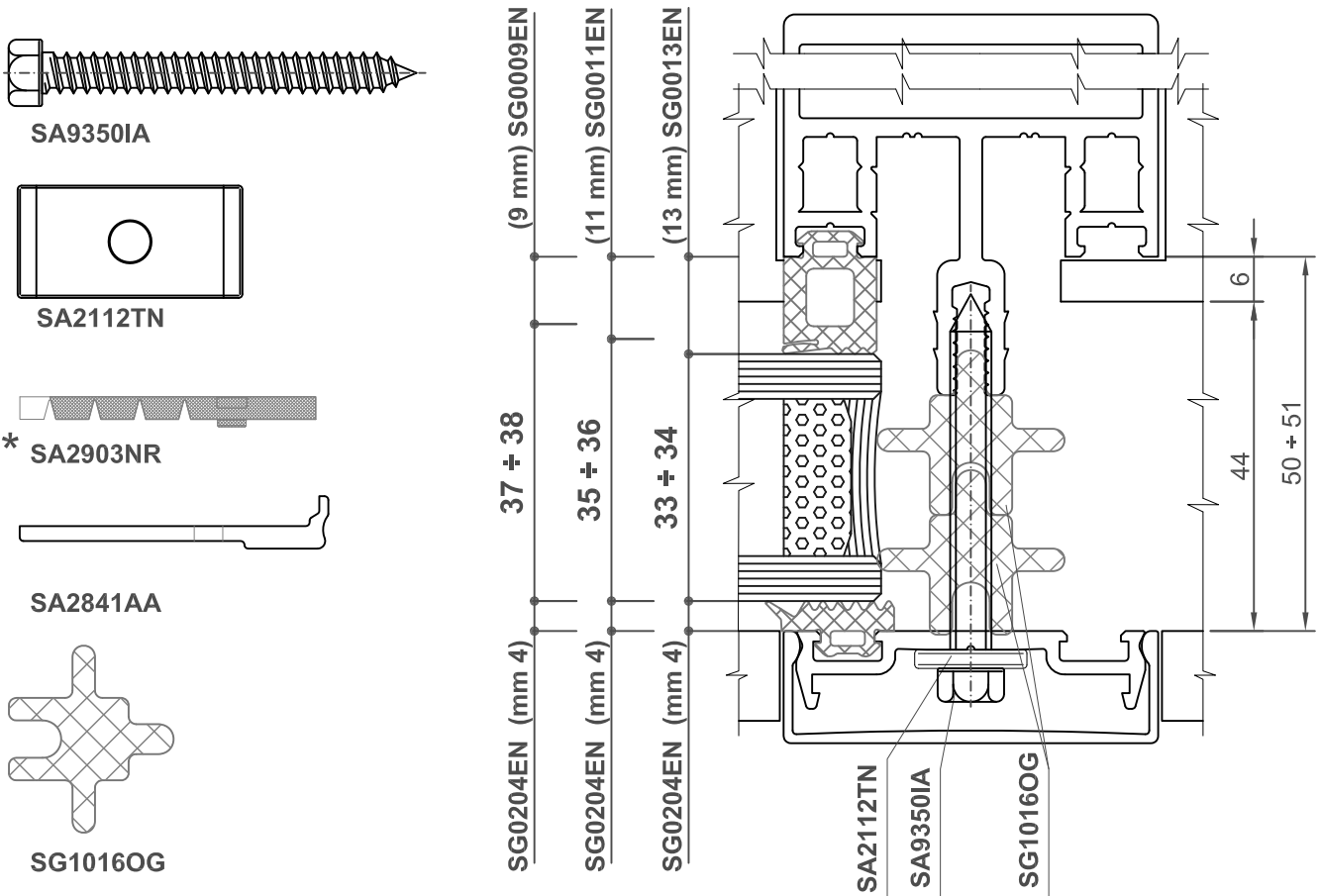

* N.B.:Asportare la parte eccedente dell'accessorio.
Remove the part of the accessory in excess.

VETRAZIONI MONTANTI/TRAVERSI
Mullions/transoms glazing

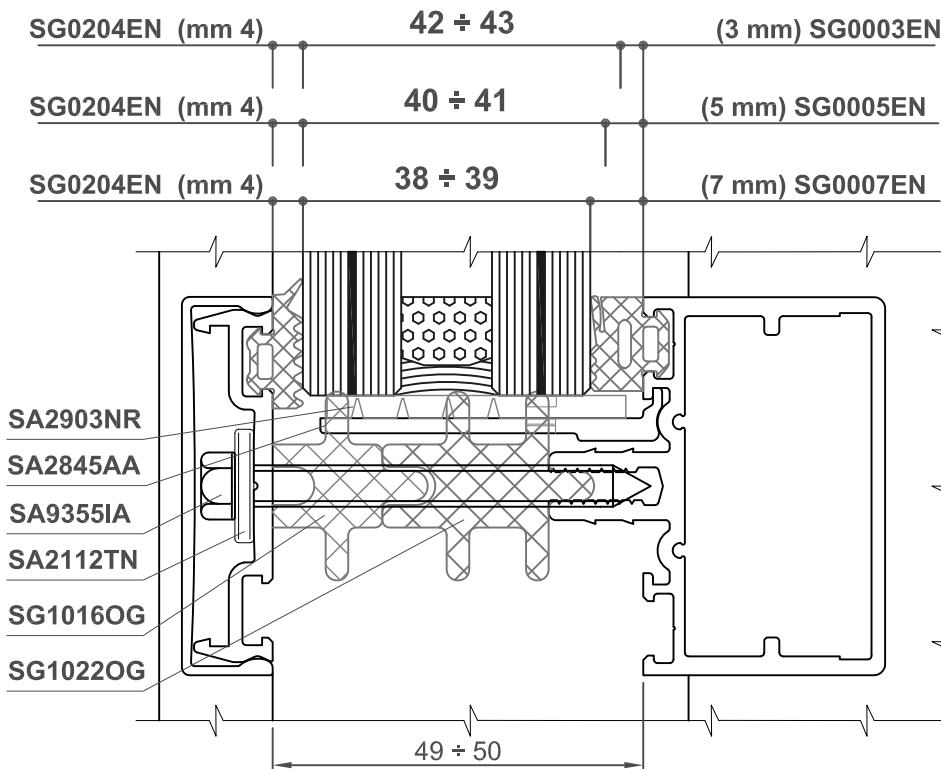
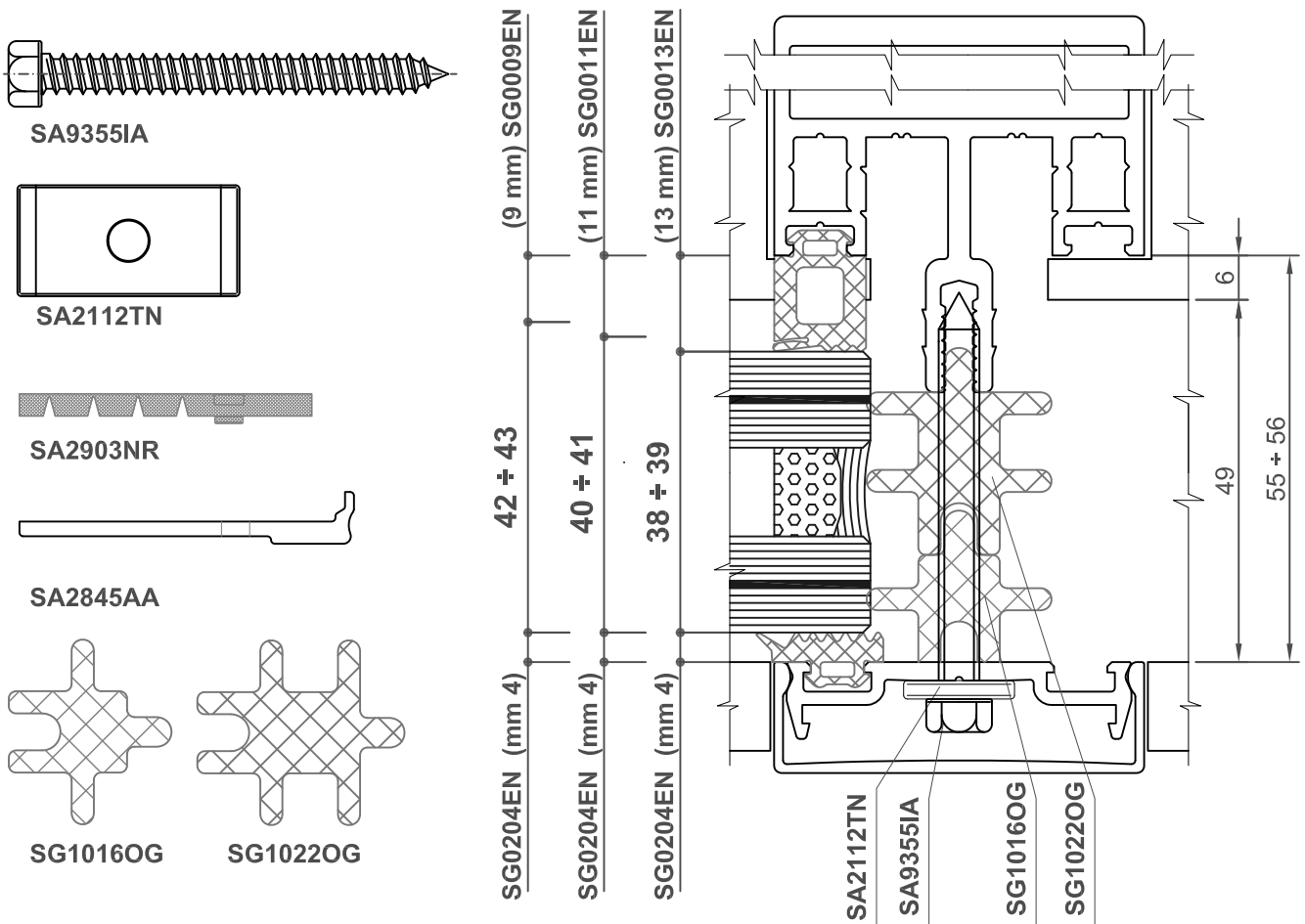

VETRAZIONI SPORGERE MONTANTI/TRAVERSI
Mullions/transoms protruding glazing

SEZ. AA

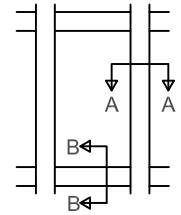
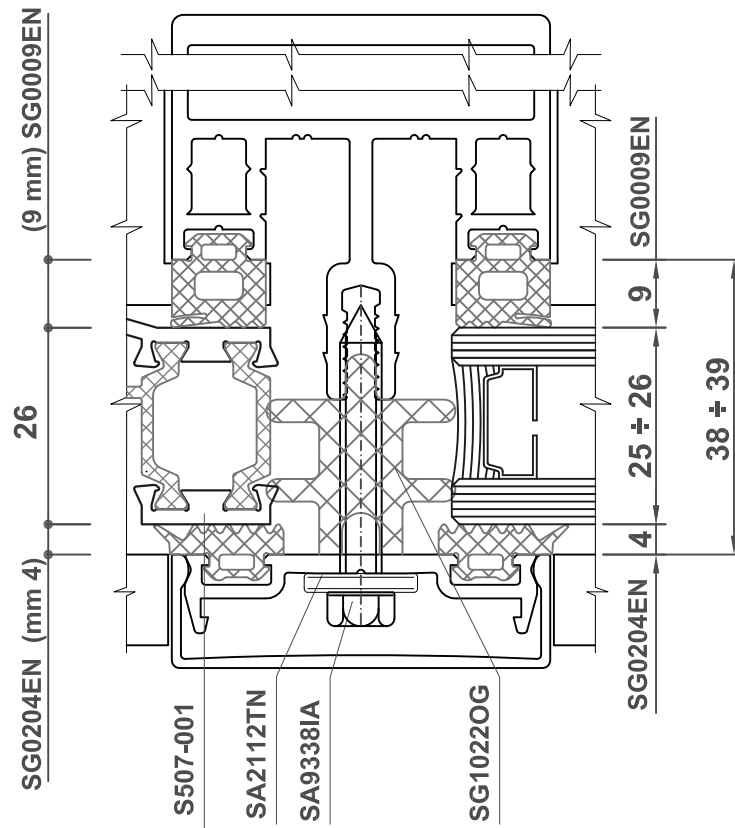

SEZ. BB

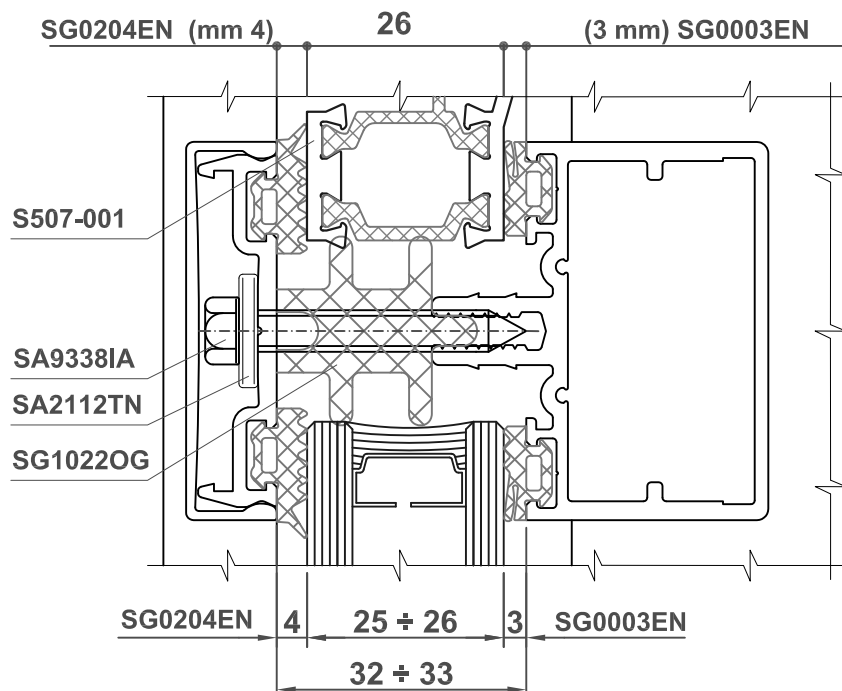

VETRAZIONI SPORGERE MONTANTI/TRAVERSI
Mullions/transoms protruding glazing

SEZ. AA

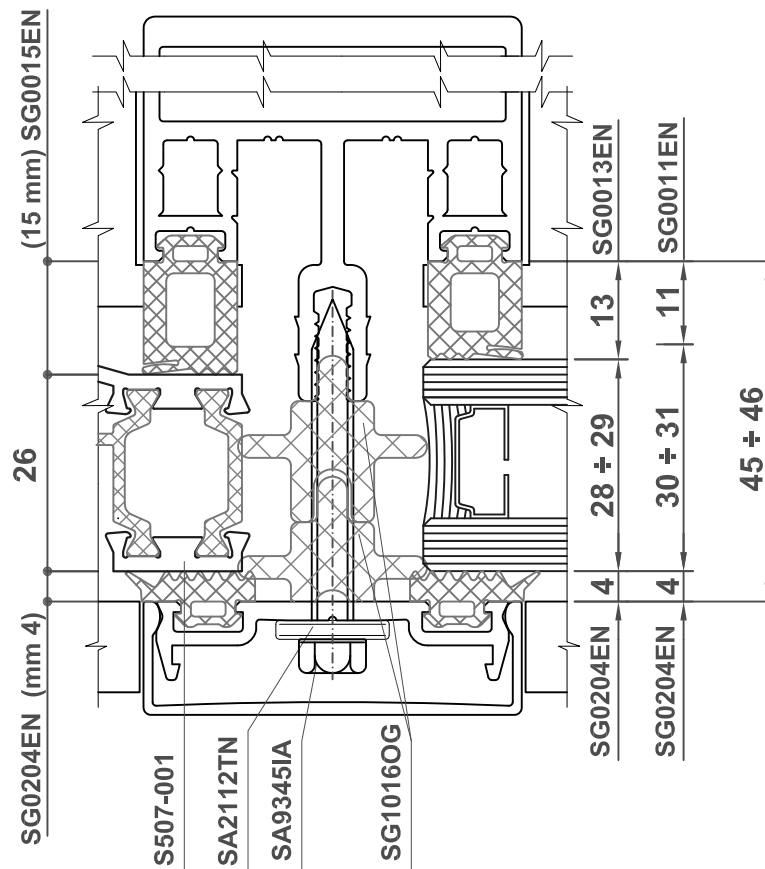

SEZ. BB

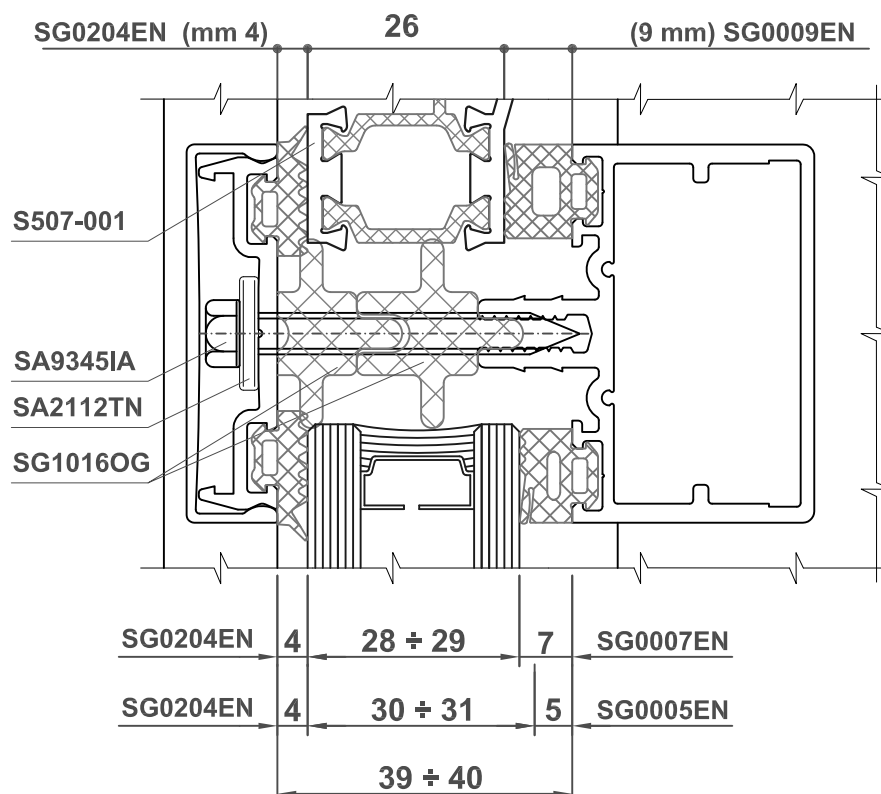

VETRAZIONI SPORGERE MONTANTI/TRAVERSI
Mullions/transoms protruding glazing

SEZ. AA

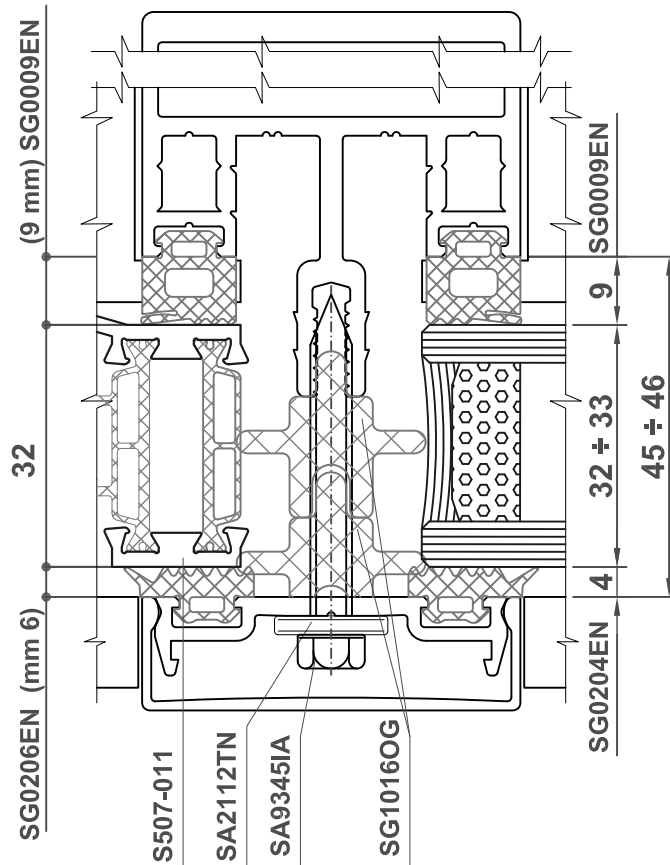

SEZ. BB

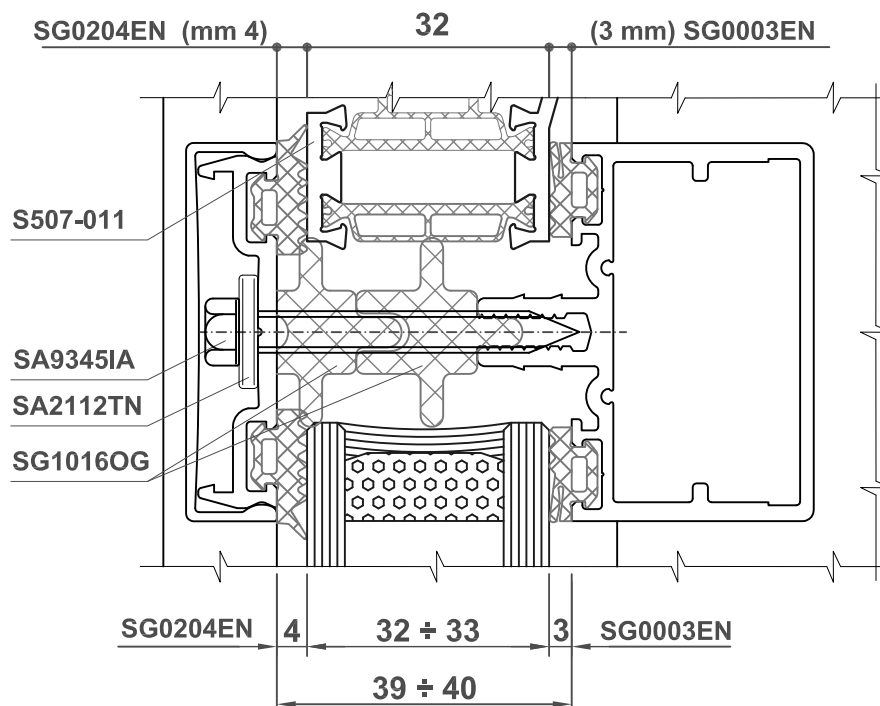

VETRAZIONI SPORGERE MONTANTI/TRAVERSI
Mullions/transoms protruding glazing

SEZ. AA

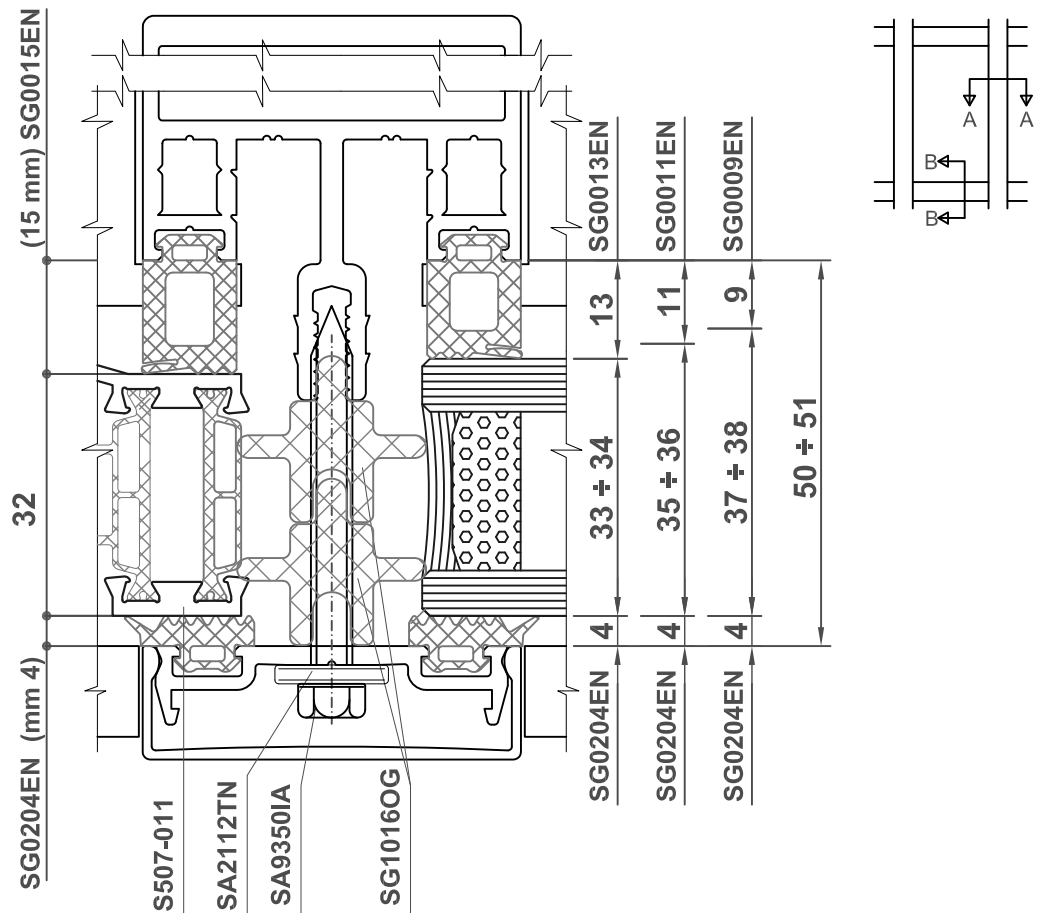

SEZ. BB

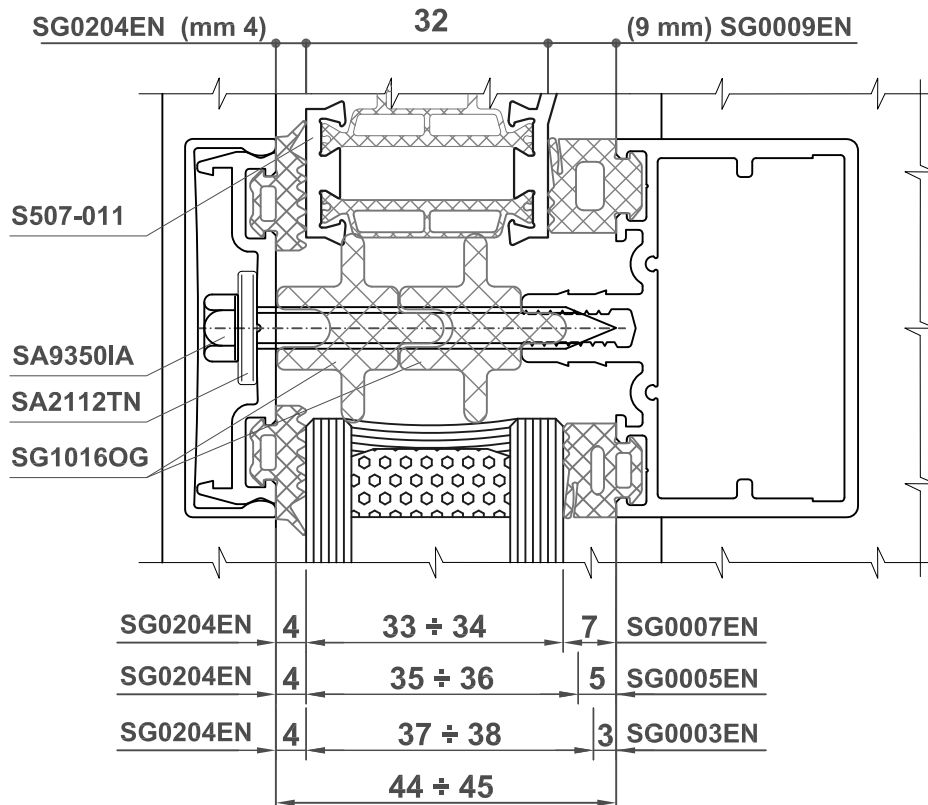

VETRAZIONI SPORGERE MONTANTI/TRAVERSI
Mullions/transoms protruding glazing

SEZ. AA

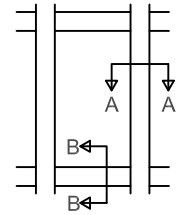
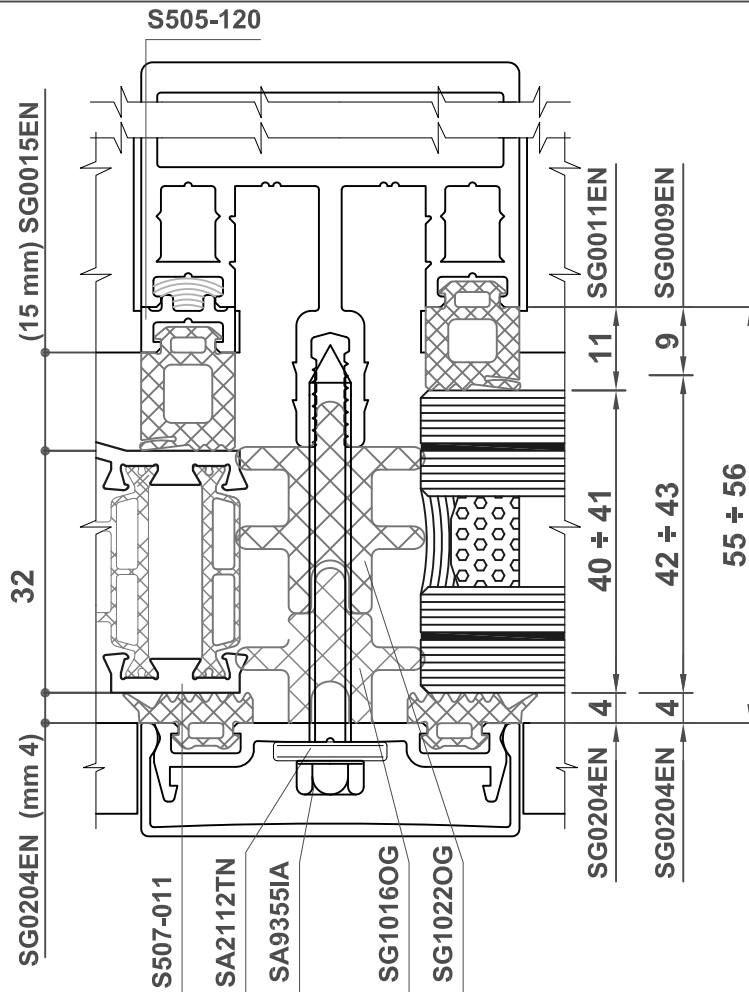

SEZ. BB

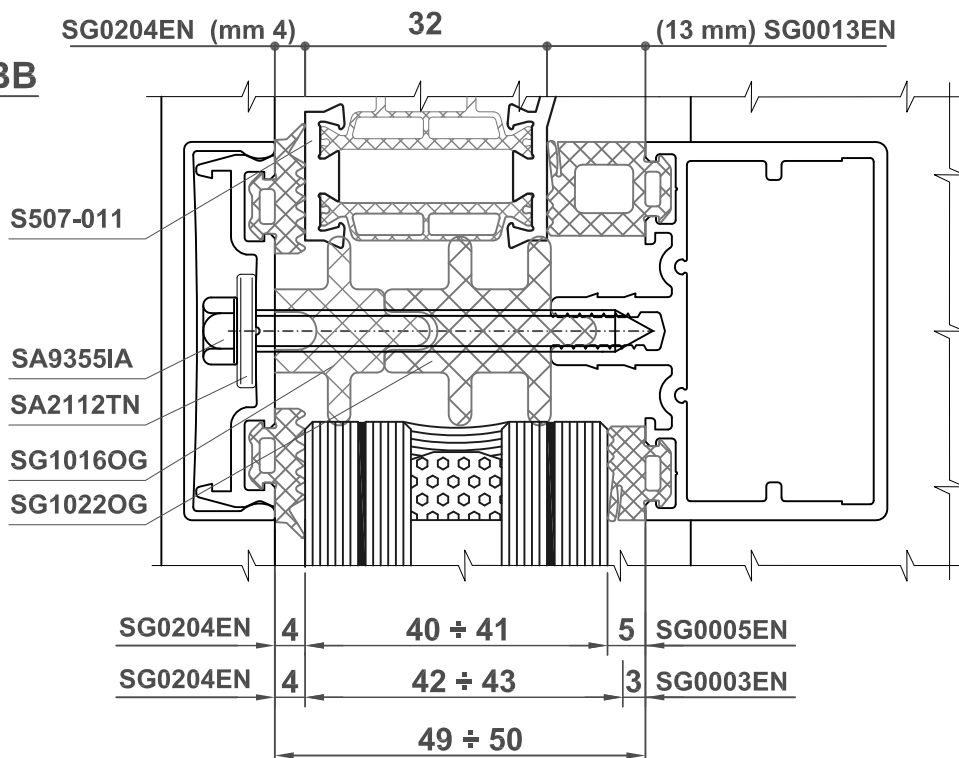

VETRAZIONI MONTANTI/TRAVERSI
Mullions/transoms glazing

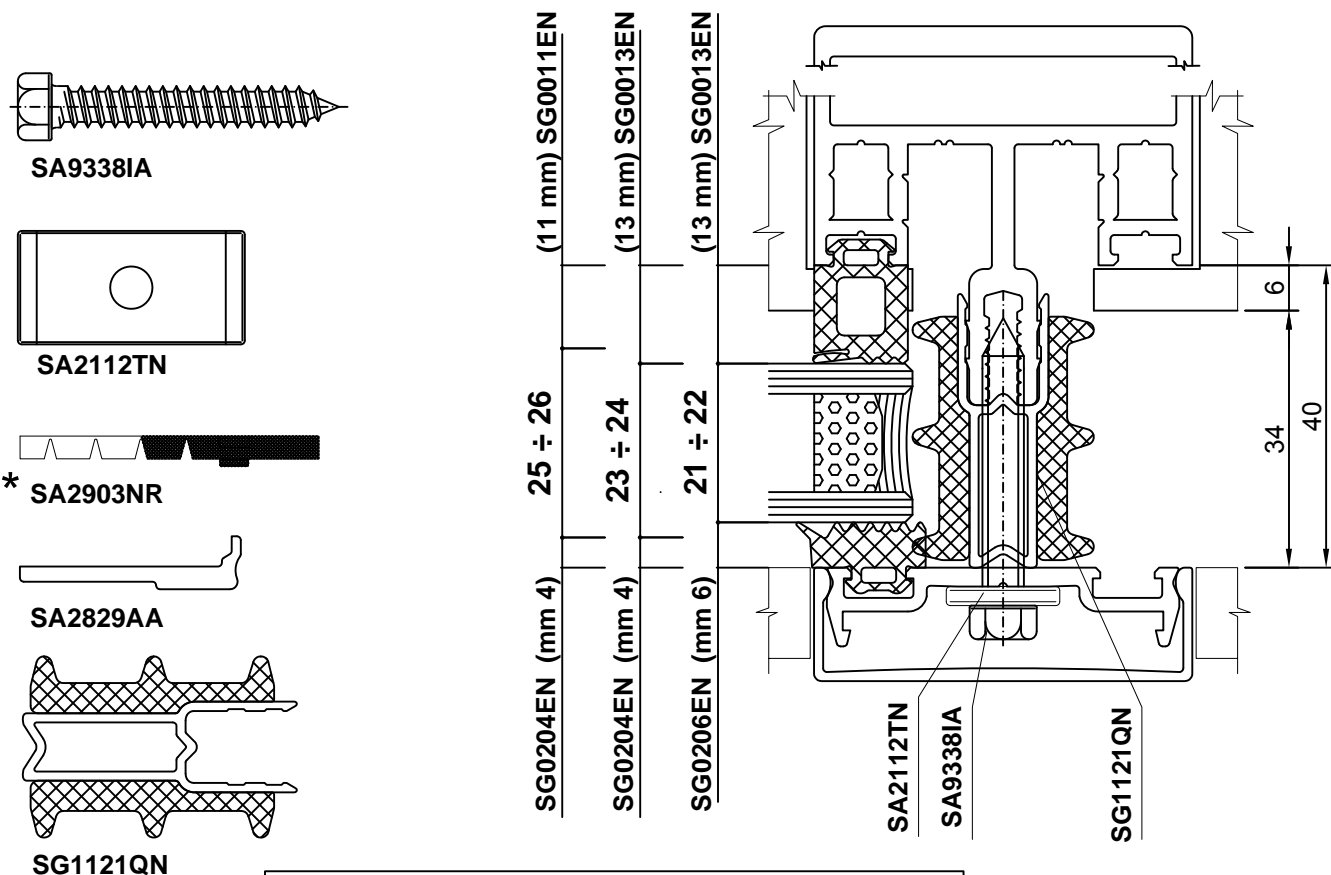

* Ridurre l'interasse tra le viti a 150 mm

SG0204EN (mm 4)	25 ÷ 26	(5 mm) SG0005EN
SG0204EN (mm 4)	23 ÷ 24	(7 mm) SG0007EN
SG0206EN (mm 6)	21 ÷ 22	(7 mm) SG0007EN

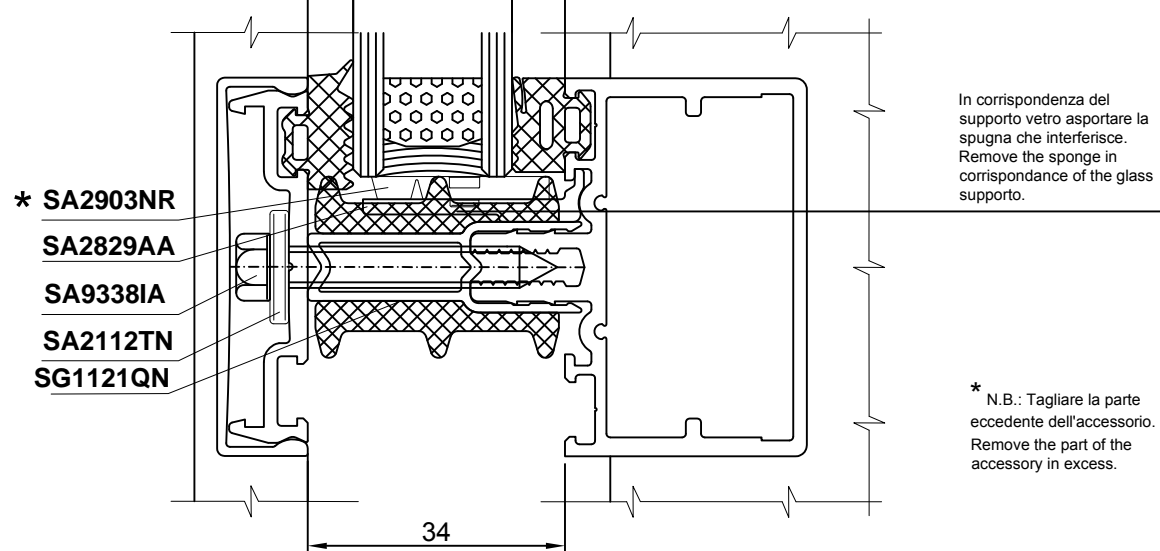

VETRAZIONI MONTANTI/TRAVERSI Mullions/transoms glazing

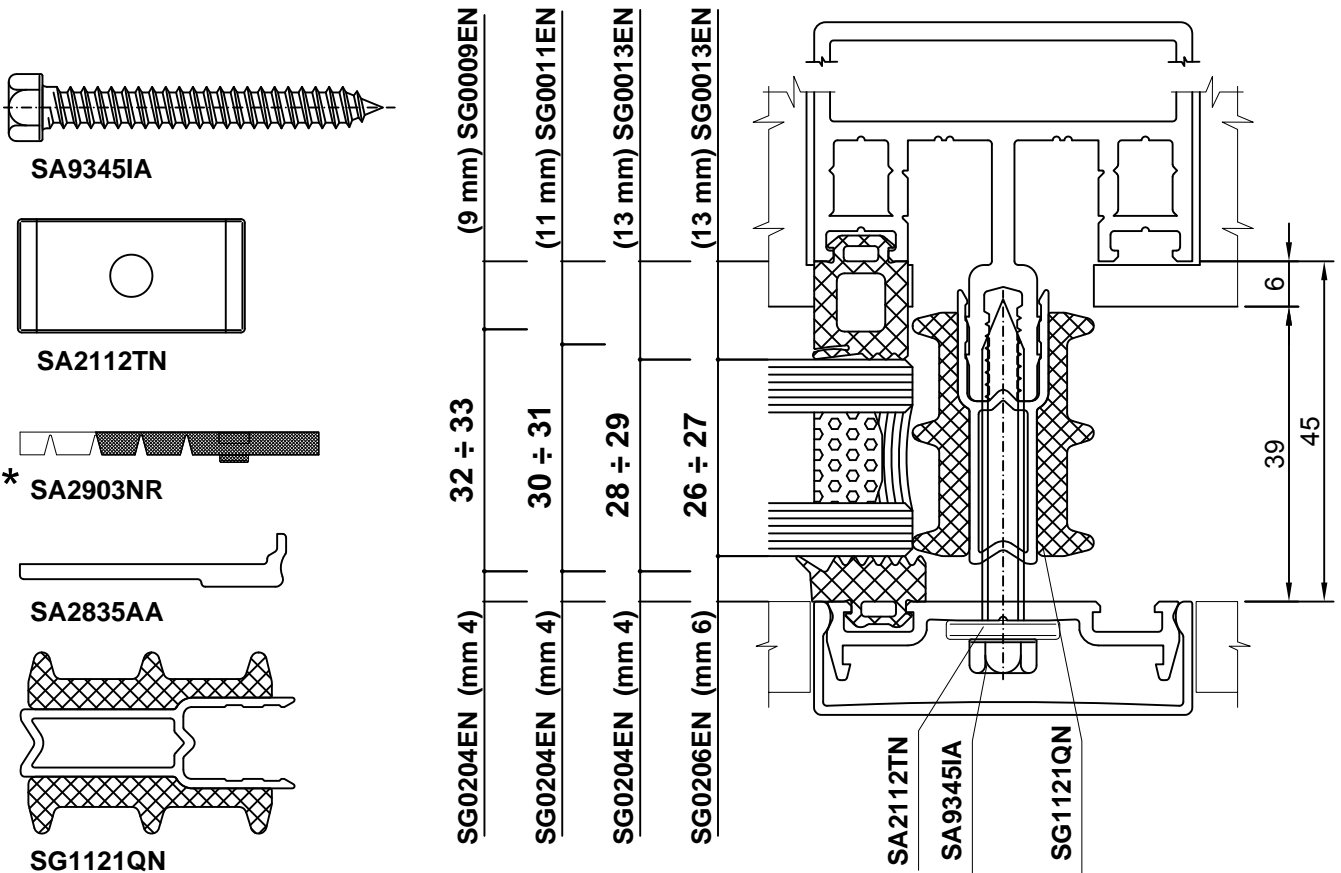

SG0204EN (mm 4)	32 ÷ 33	(3 mm) SG0003EN
SG0204EN (mm 4)	30 ÷ 31	(5 mm) SG0005EN
SG0204EN (mm 4)	28 ÷ 29	(7 mm) SG0007EN
SG0206EN (mm 6)	26 ÷ 27	(7 mm) SG0007EN

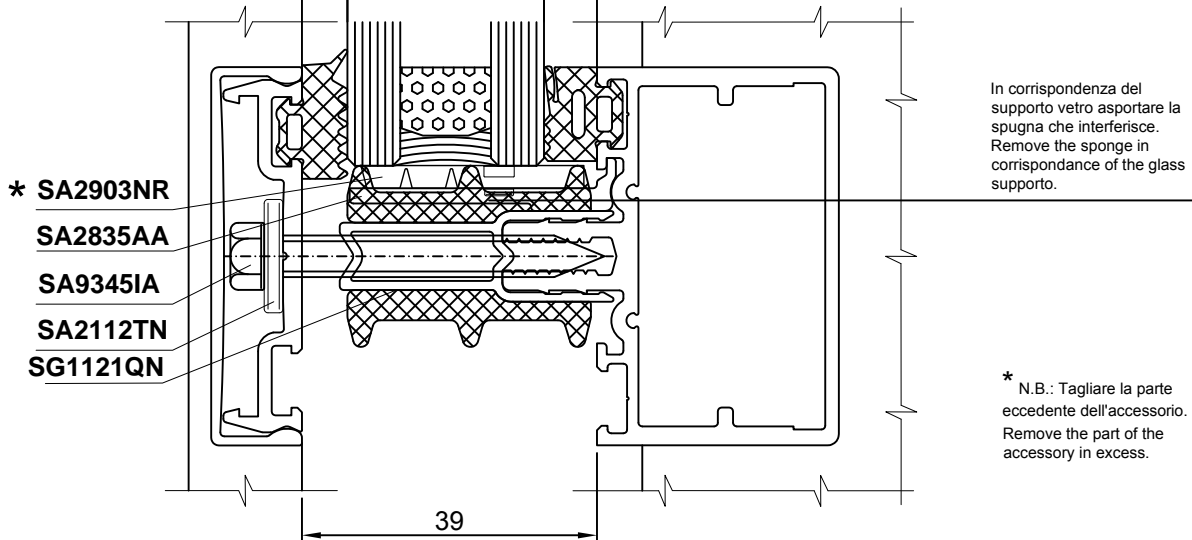

In corrispondenza del supporto vetro asportare la spugna che interferisce.
Remove the sponge in corrispondance of the glass support.

* N.B.: Tagliare la parte eccedente dell'accessorio.
Remove the part of the accessory in excess.

VETRAZIONI MONTANTI/TRAVERSI
Mullions/transoms glazing

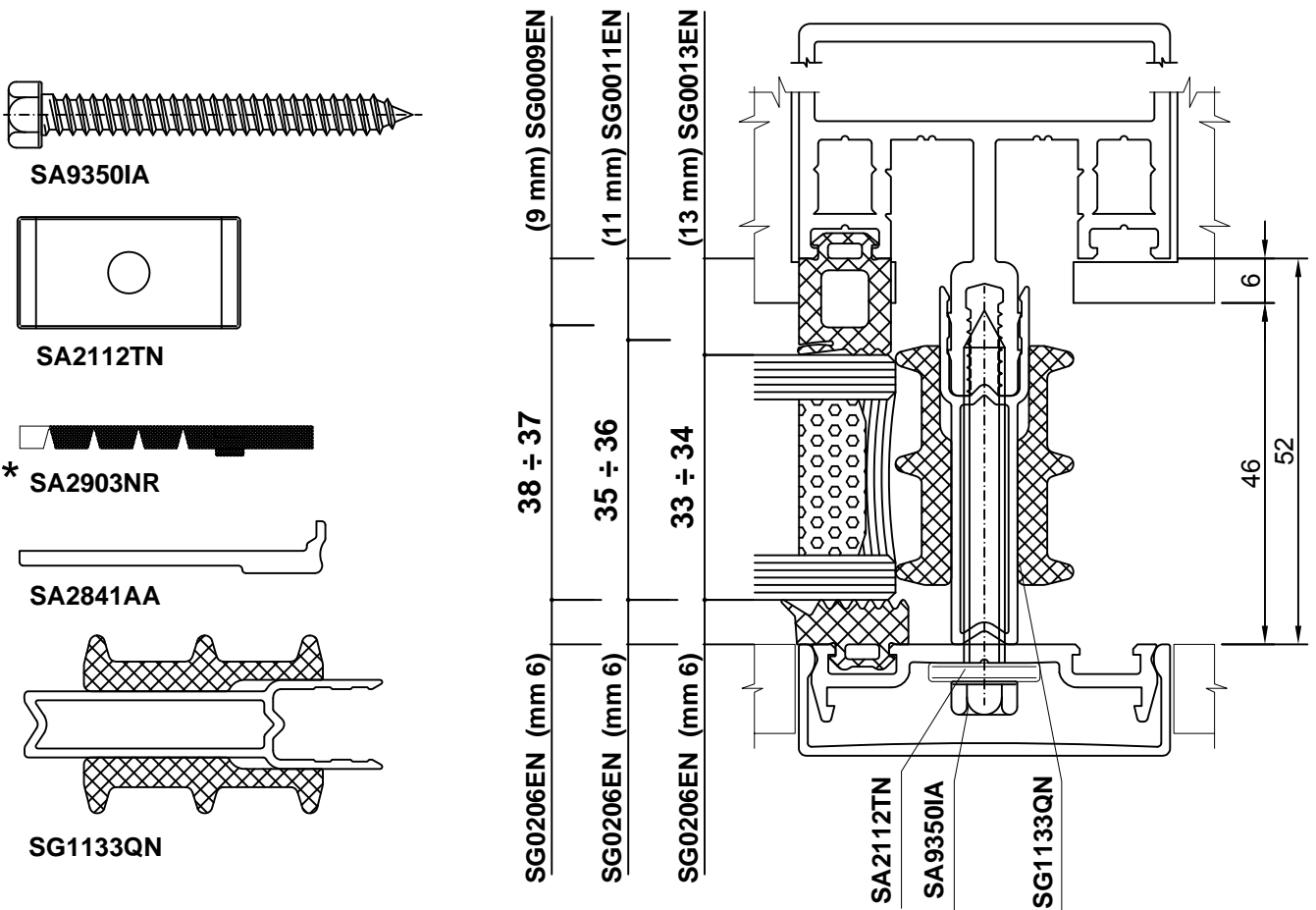

SG0206EN (mm 6)	38 ÷ 37	(3 mm) SG0003EN
SG0206EN (mm 6)	35 ÷ 36	(5 mm) SG0005EN
SG0206EN (mm 6)	33 ÷ 34	(7 mm) SG0007EN

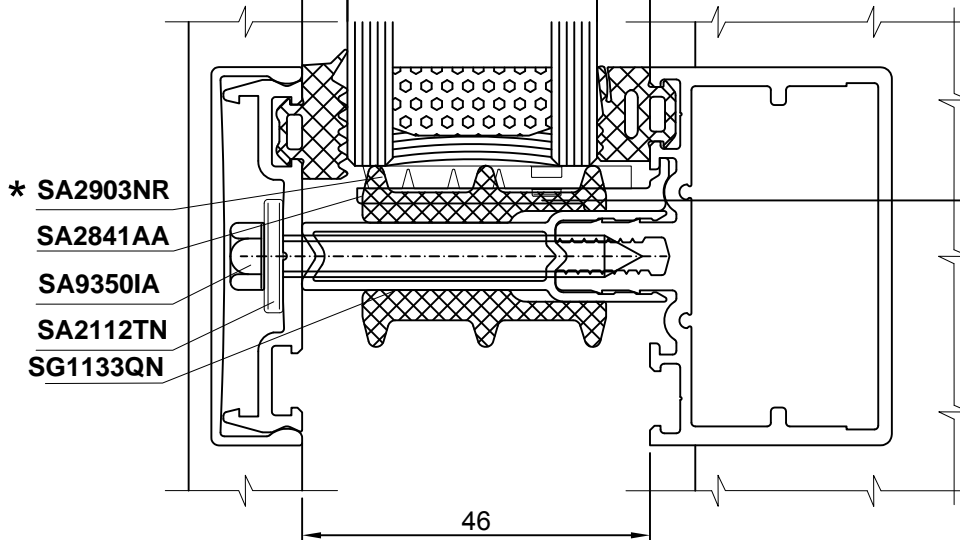

In corrispondenza del supporto vetro asportare la spugna che interferisce. Remove the sponge in corrispondance of the glass supporto.

* N.B.: Tagliare la parte eccedente dell'accessorio. Remove the part of the accessory in excess.

VETRAZIONI MONTANTI/TRAVERSI Mullions/transoms glazing

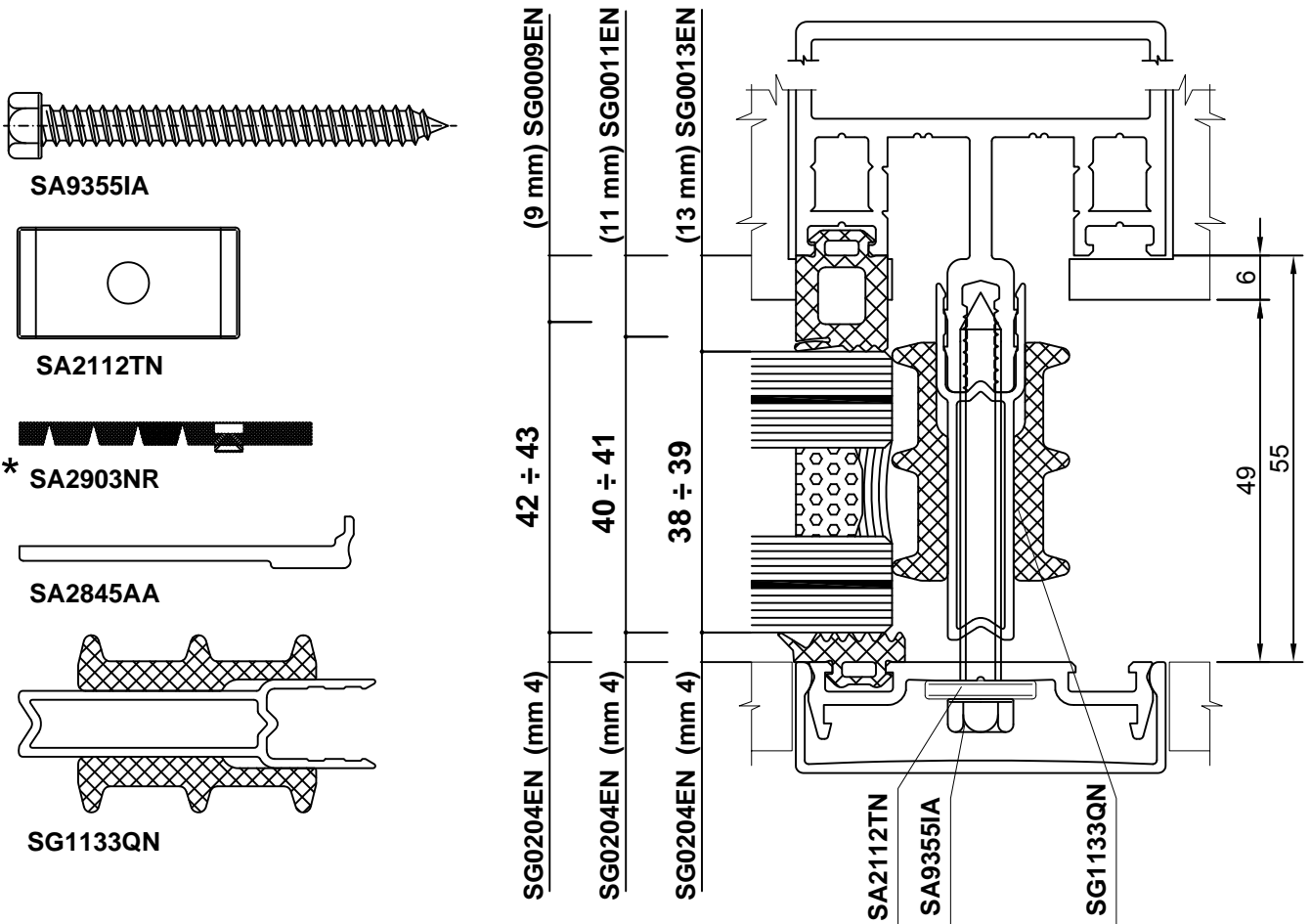

SG0204EN (mm 4)	42 ÷ 43	(3 mm) SG0003EN
SG0204EN (mm 4)	40 ÷ 41	(5 mm) SG0005EN
SG0204EN (mm 4)	38 ÷ 39	(7 mm) SG0007EN

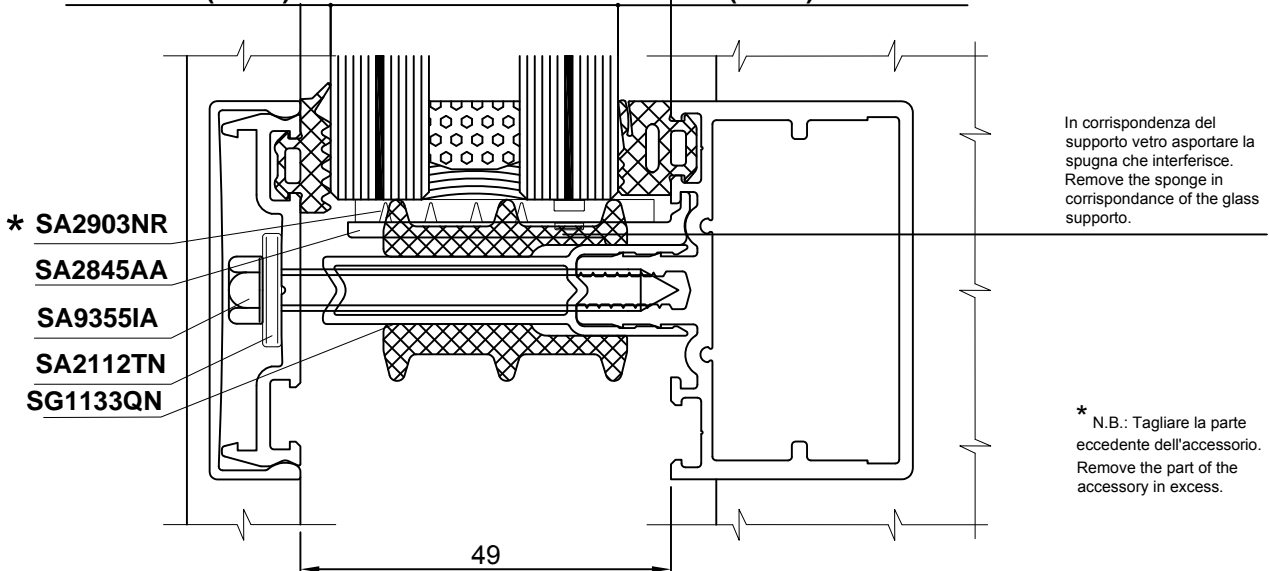

VETRAZIONI SPORGERE MONTANTI/TRAVERSI
Mullions/transoms protruding glazing

SEZ. AA

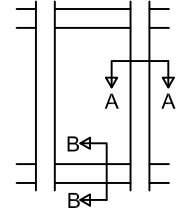
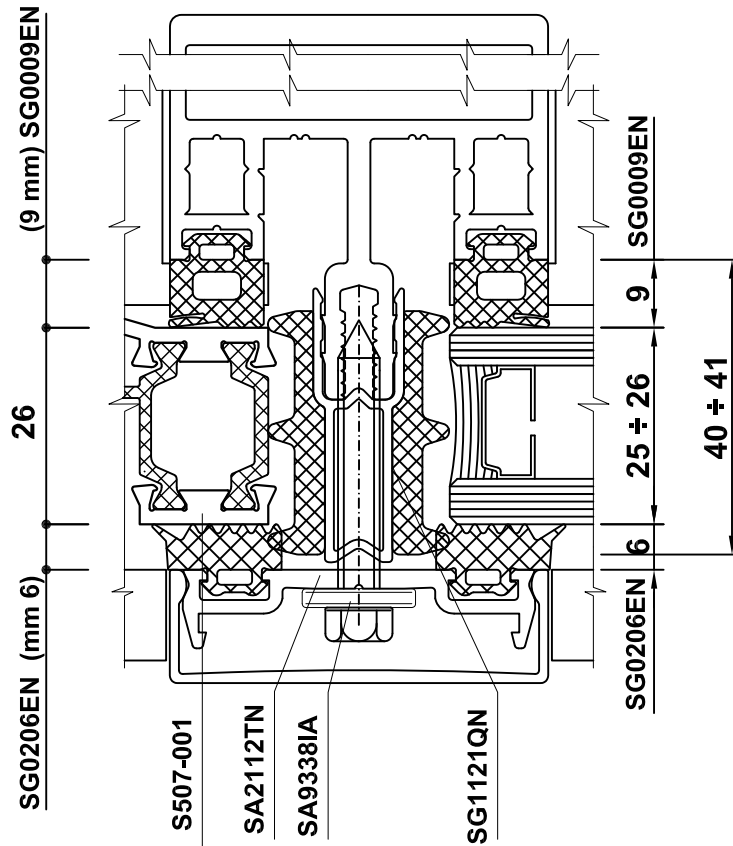

SEZ. BB

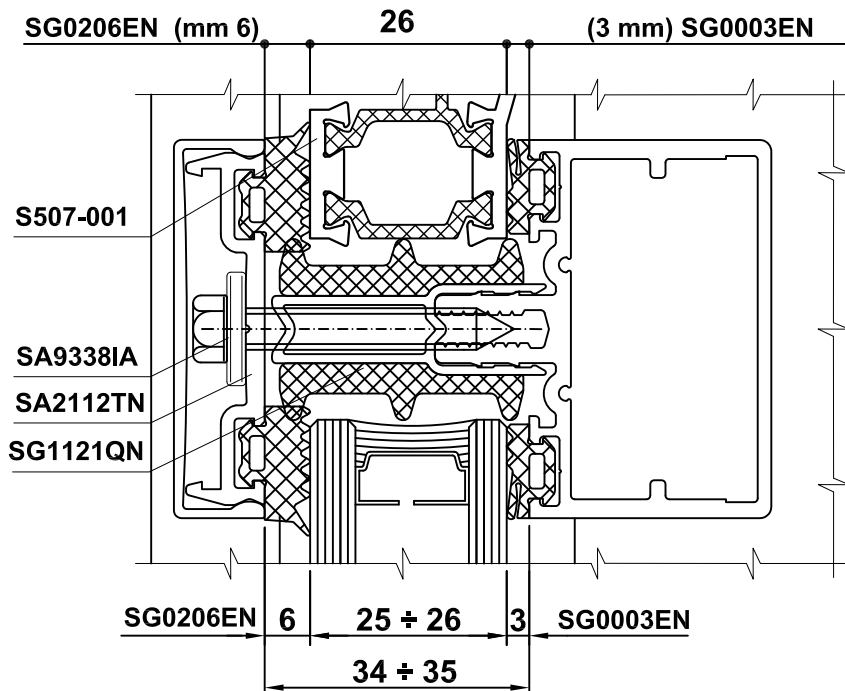

VETRAZIONI SPORGERE MONTANTI/TRAVERSI
Mullions/transoms protruding glazing

SEZ. AA

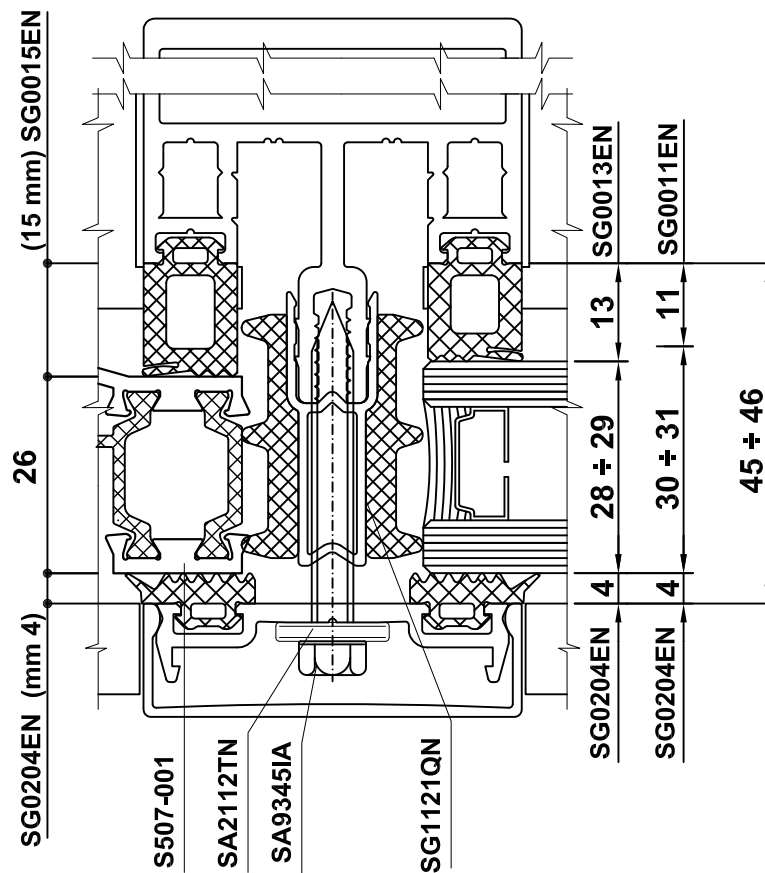

SEZ. BB

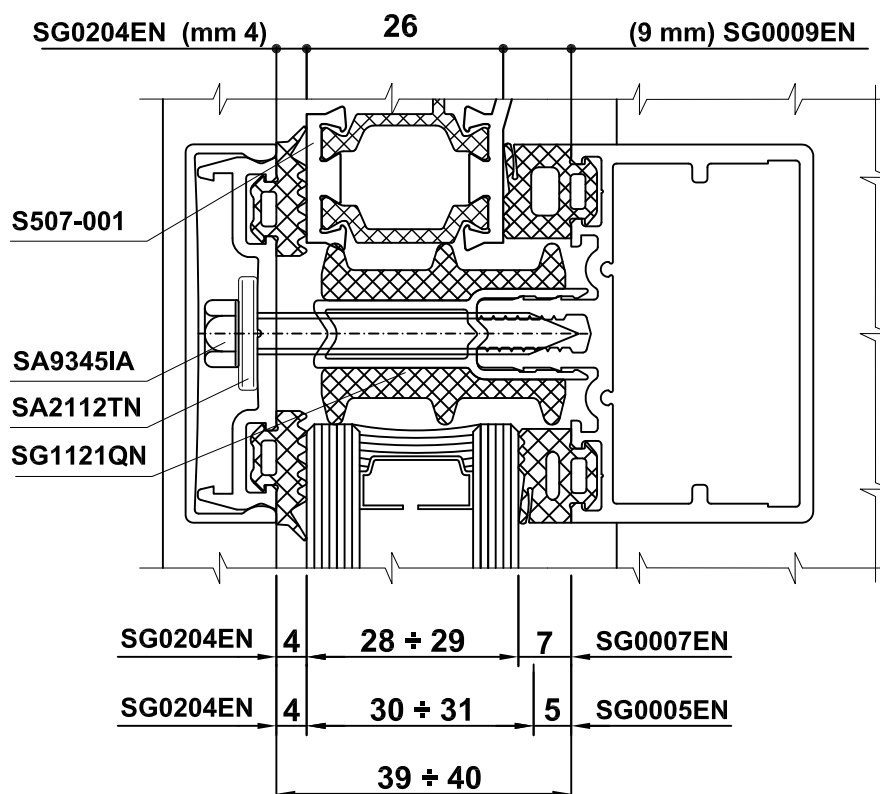

VETRAZIONI SPORGERE MONTANTI/TRAVERSI
Mullions/transoms protruding glazing

SEZ. AA

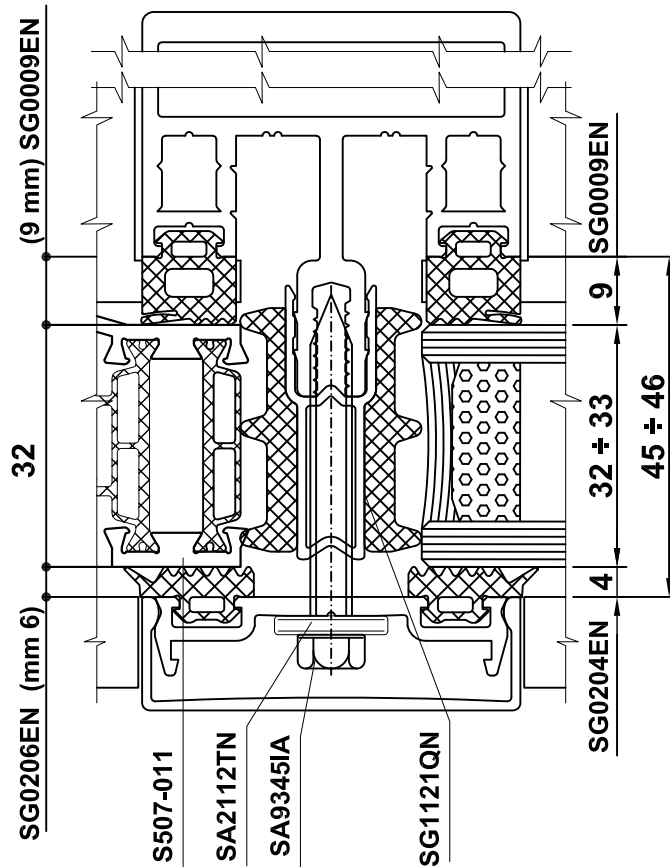

SEZ. BB

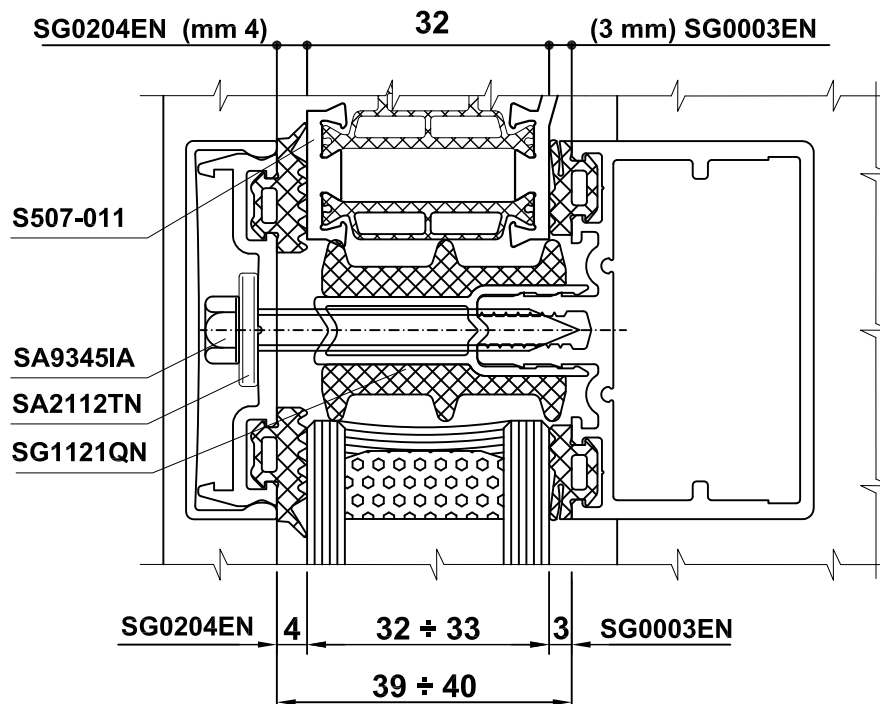

VETRAZIONI SPORGERE MONTANTI/TRAVERSI
Mullions/transoms protruding glazing

SEZ. AA

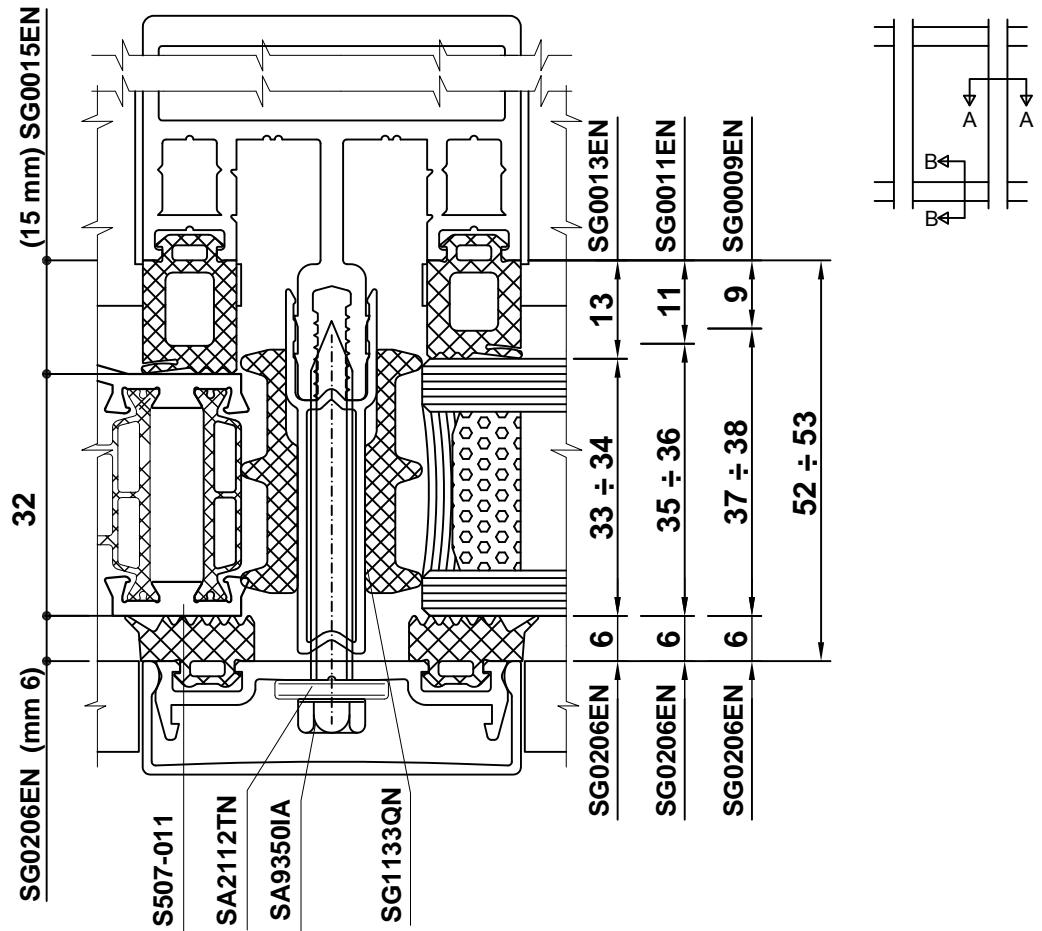

SEZ. BB

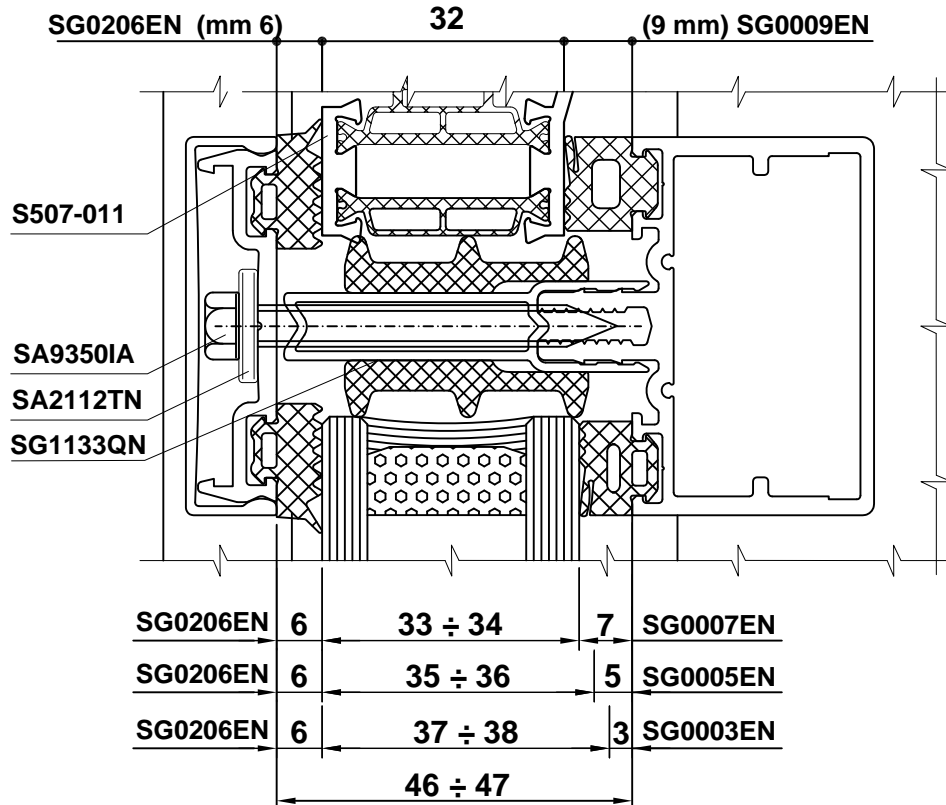

VETRAZIONI SPORGERE MONTANTI/TRAVERSI
Mullions/transoms protruding glazing

SEZ. AA

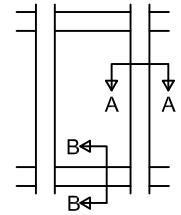
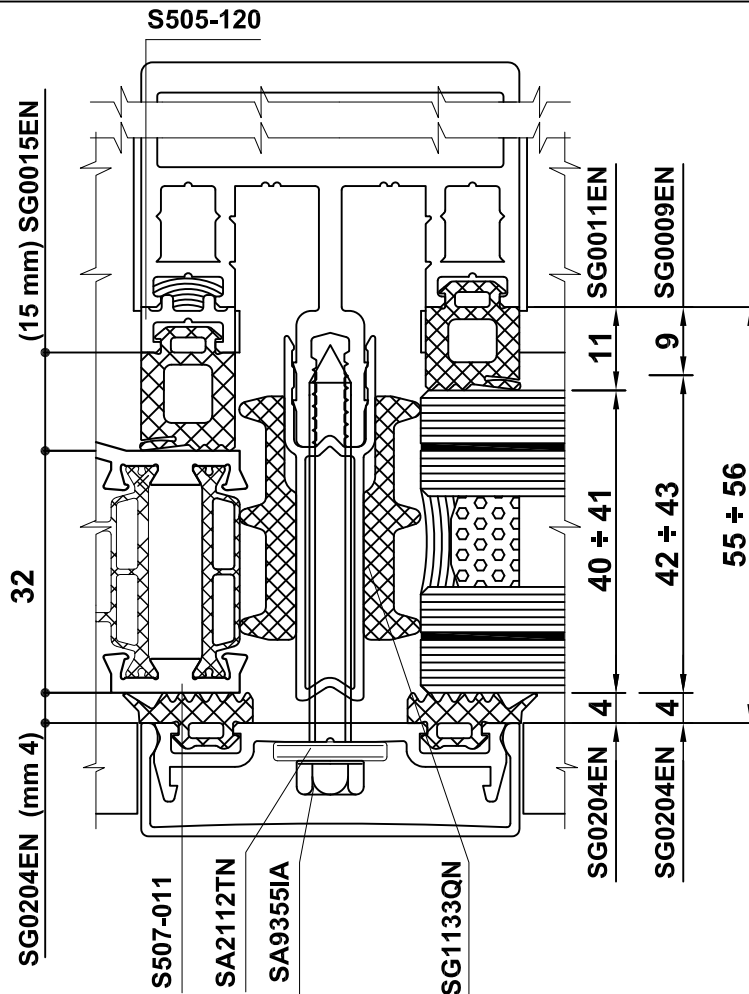

SEZ. BB

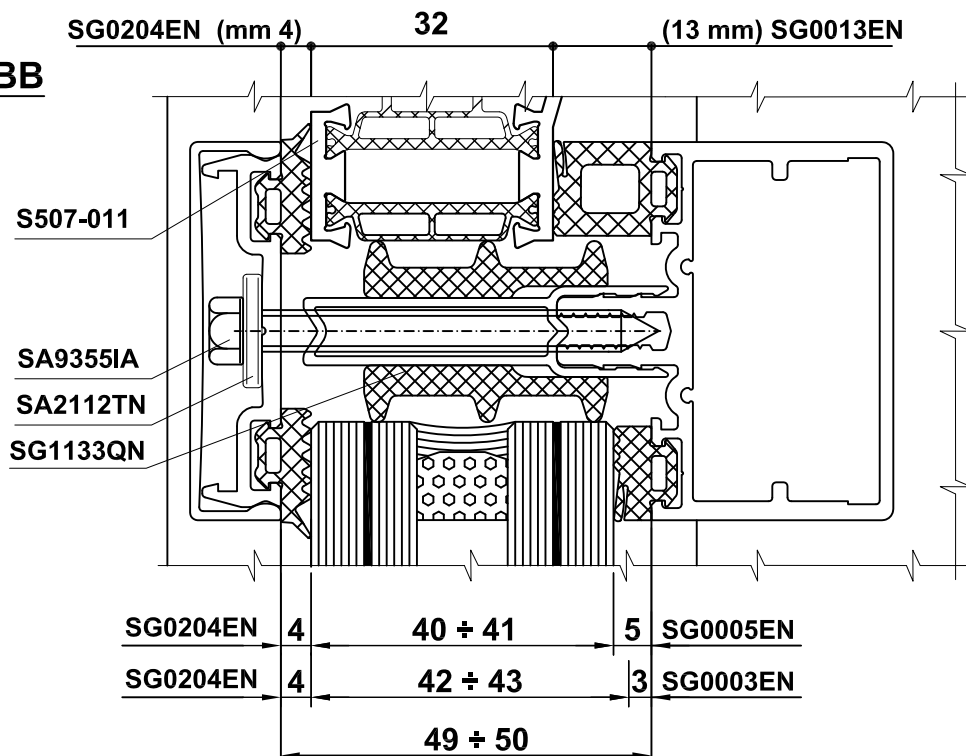

SEZIONI FISSI

Fix sections

SEZIONI: FISSO CON VETRO DA 32 mm

Sections: Fix with glass of 32 mm

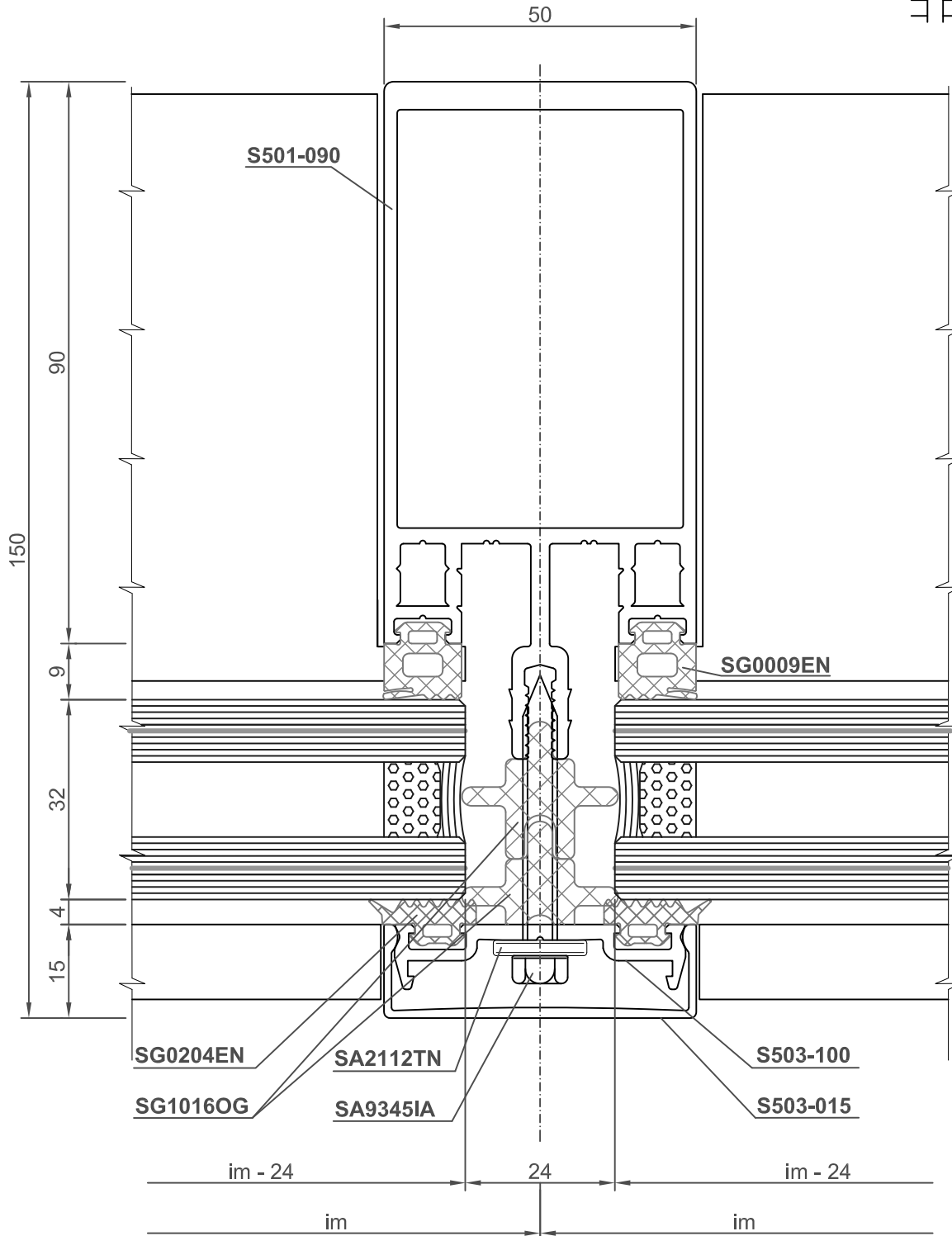
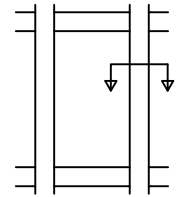

SEZIONI: FISSO CON VETRO DA 32 mm

Sections: Fix with glass of 32 mm

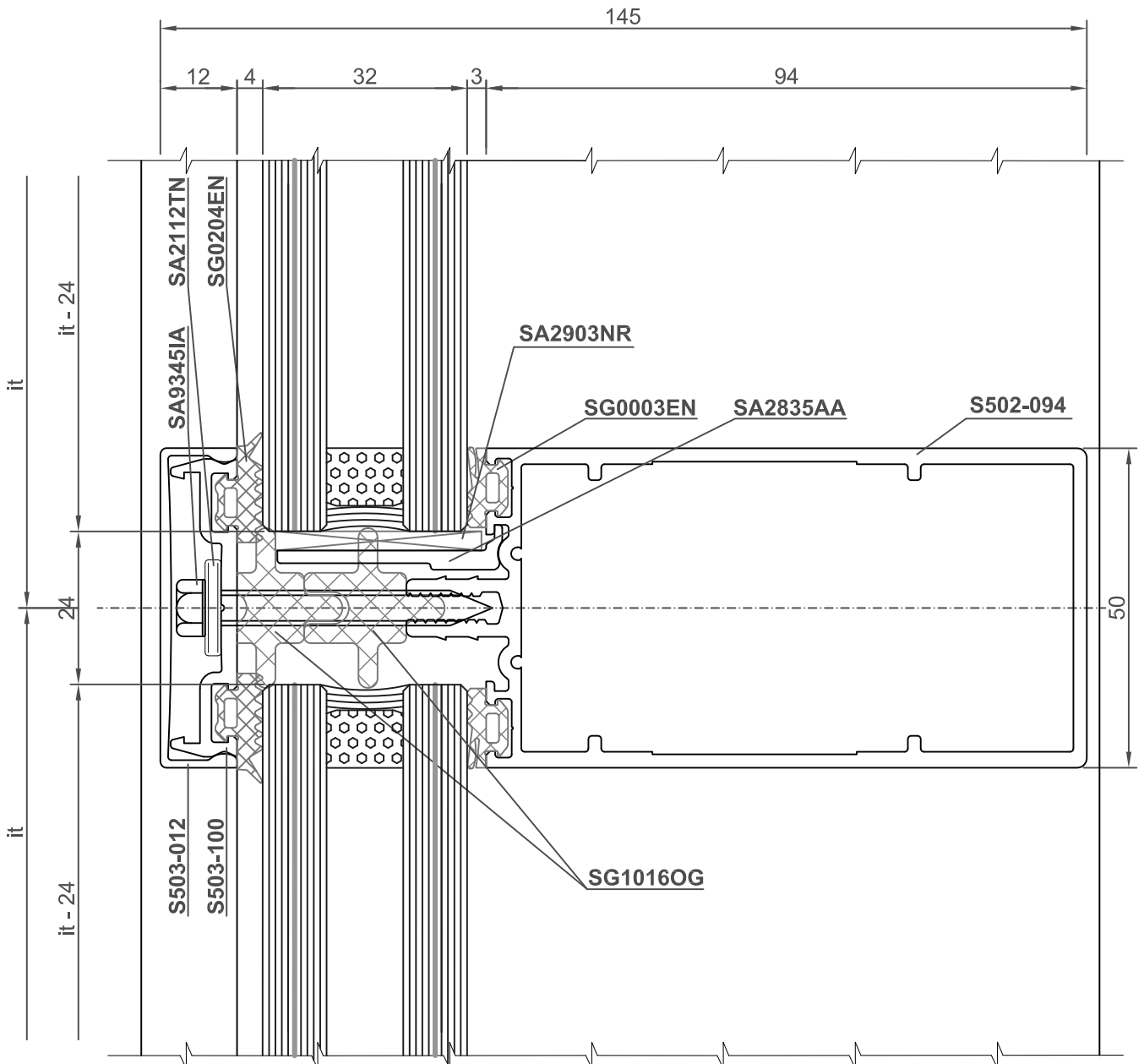
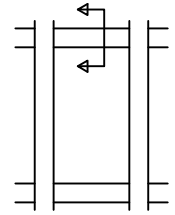

SEZIONI: FISSO CON VETRO DA 32 mm

Sections: Fix with glass of 32 mm

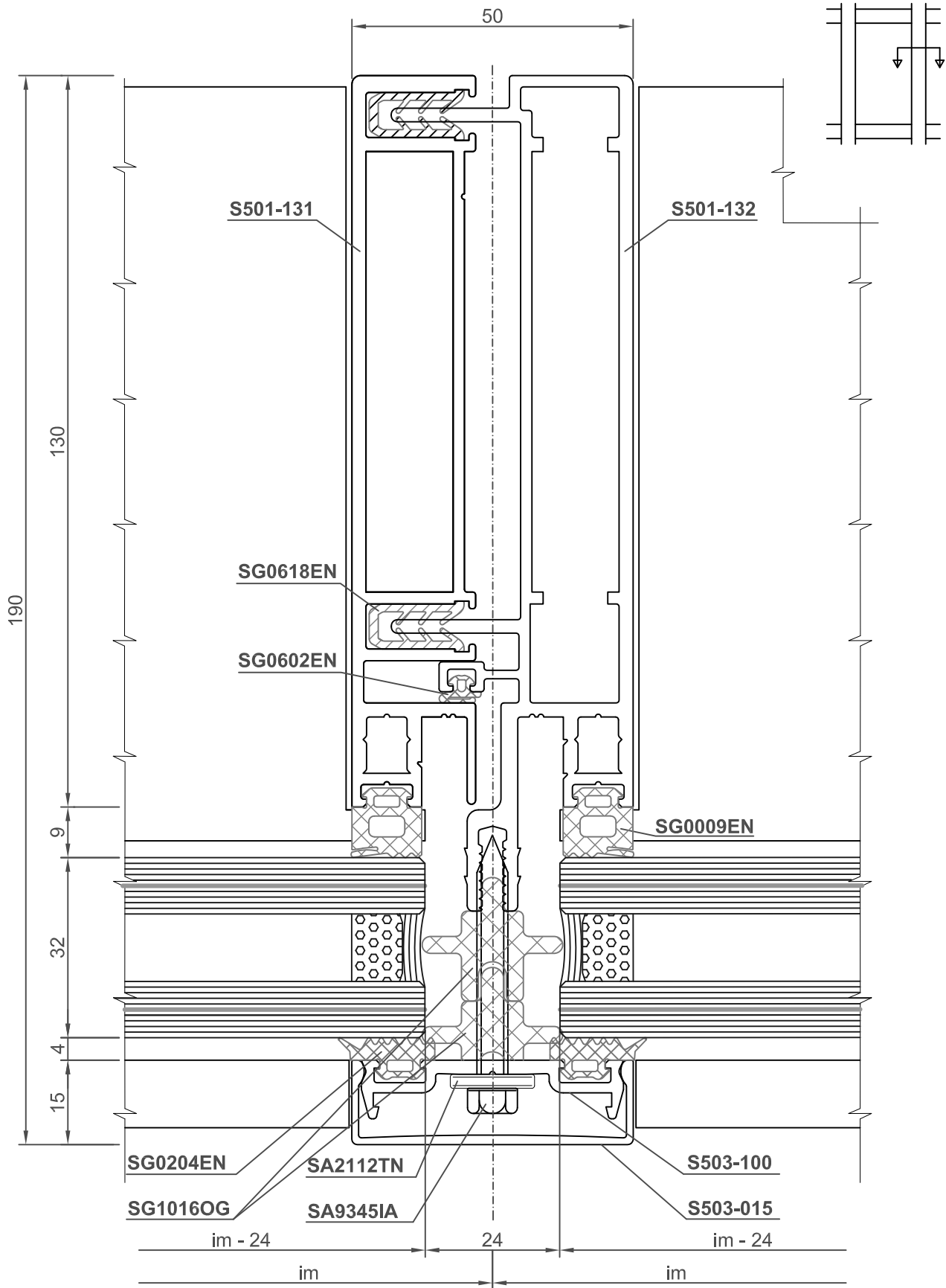

SEZIONI: FISSO CON VETRO DA 32 mm

Sections: Fix with glass of 32 mm

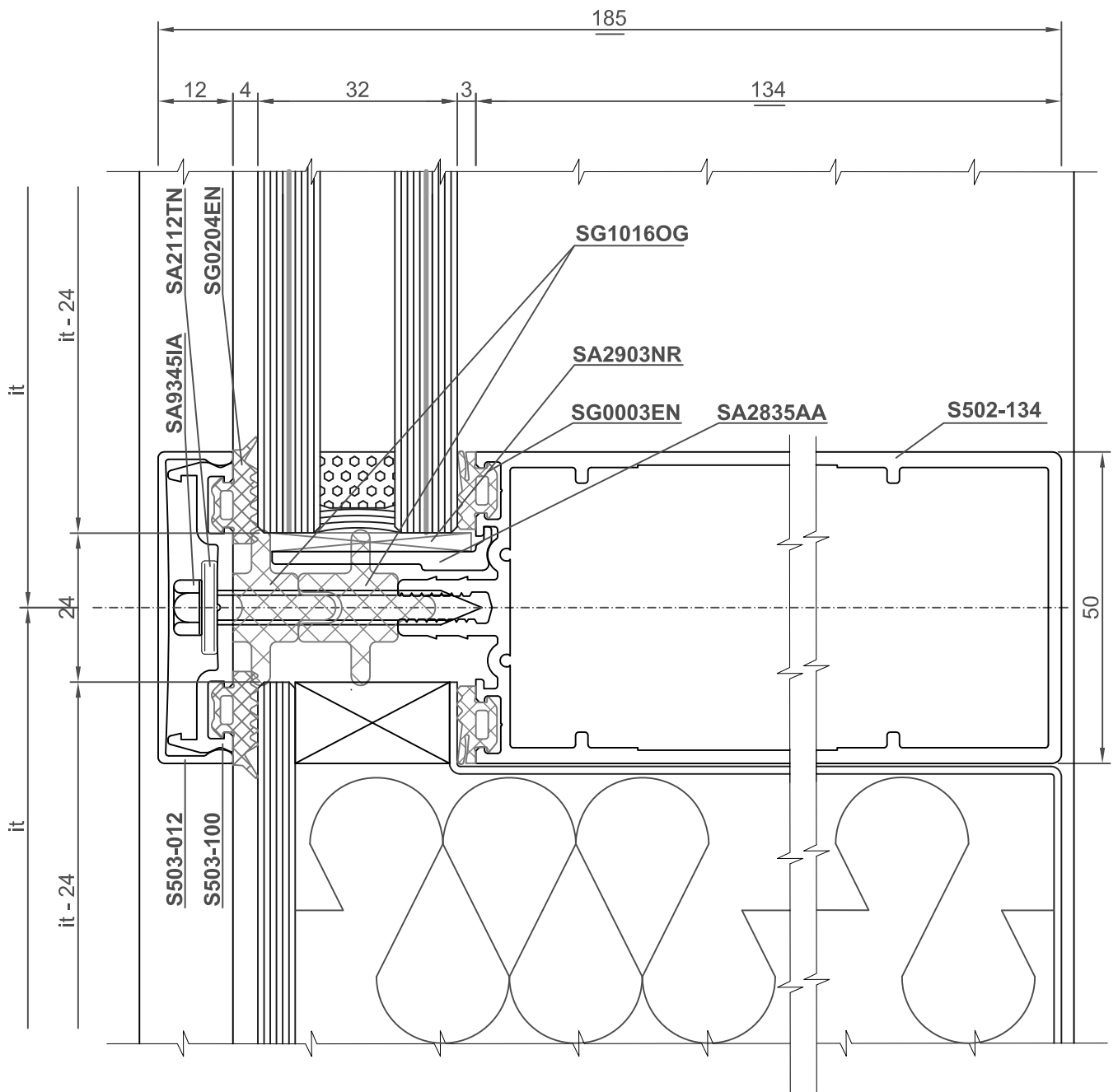
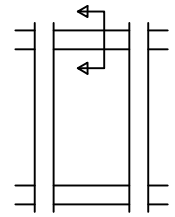

SEZIONI: FISSO CON VETRO DA 32 mm

Sections: Fix with glass of 32 mm

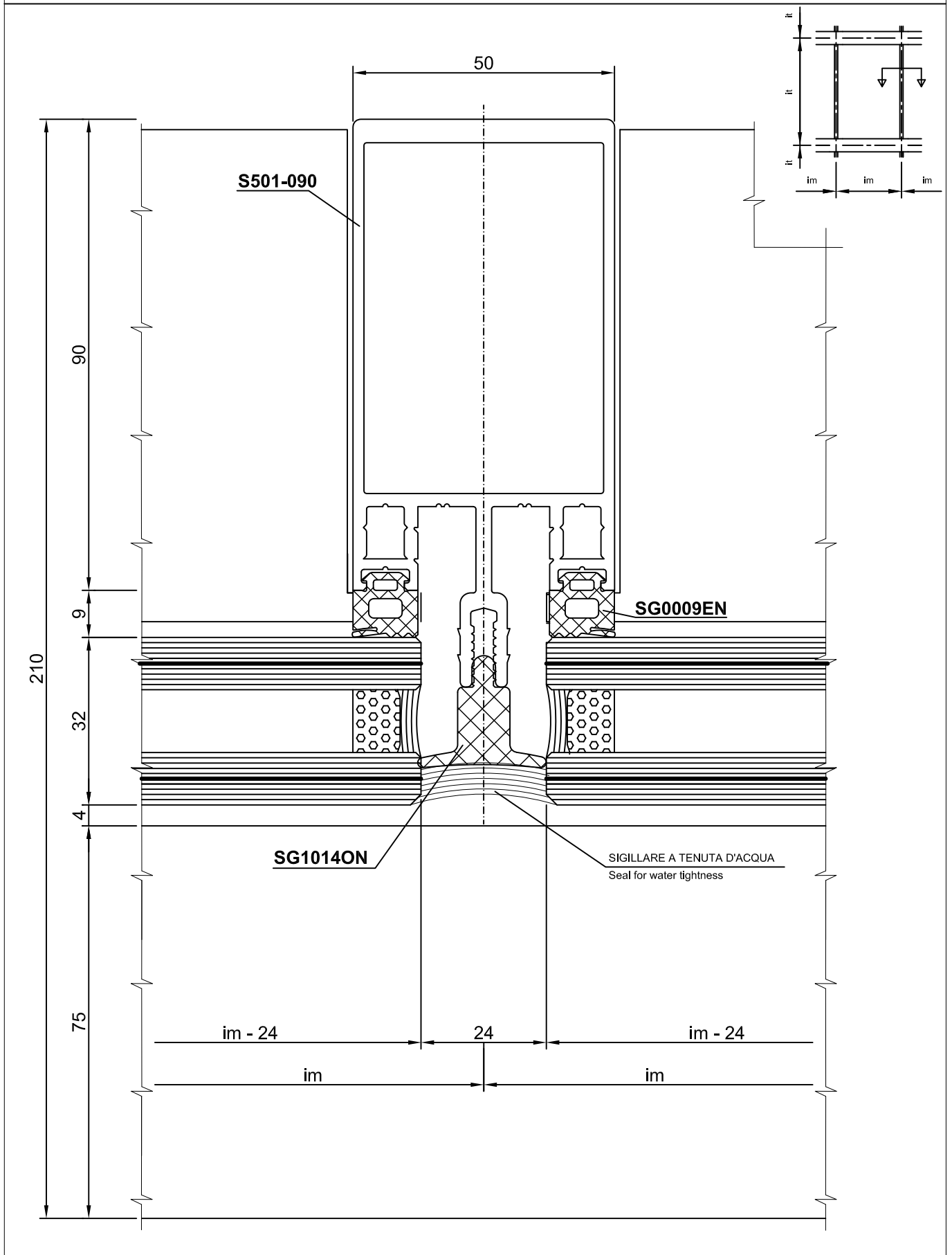

SEZIONI: FISSO CON VETRO DA 32 mm

Sections: Fix with glass of 32 mm

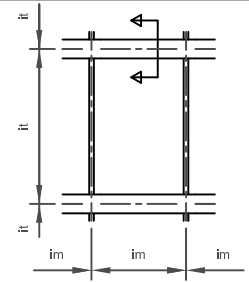
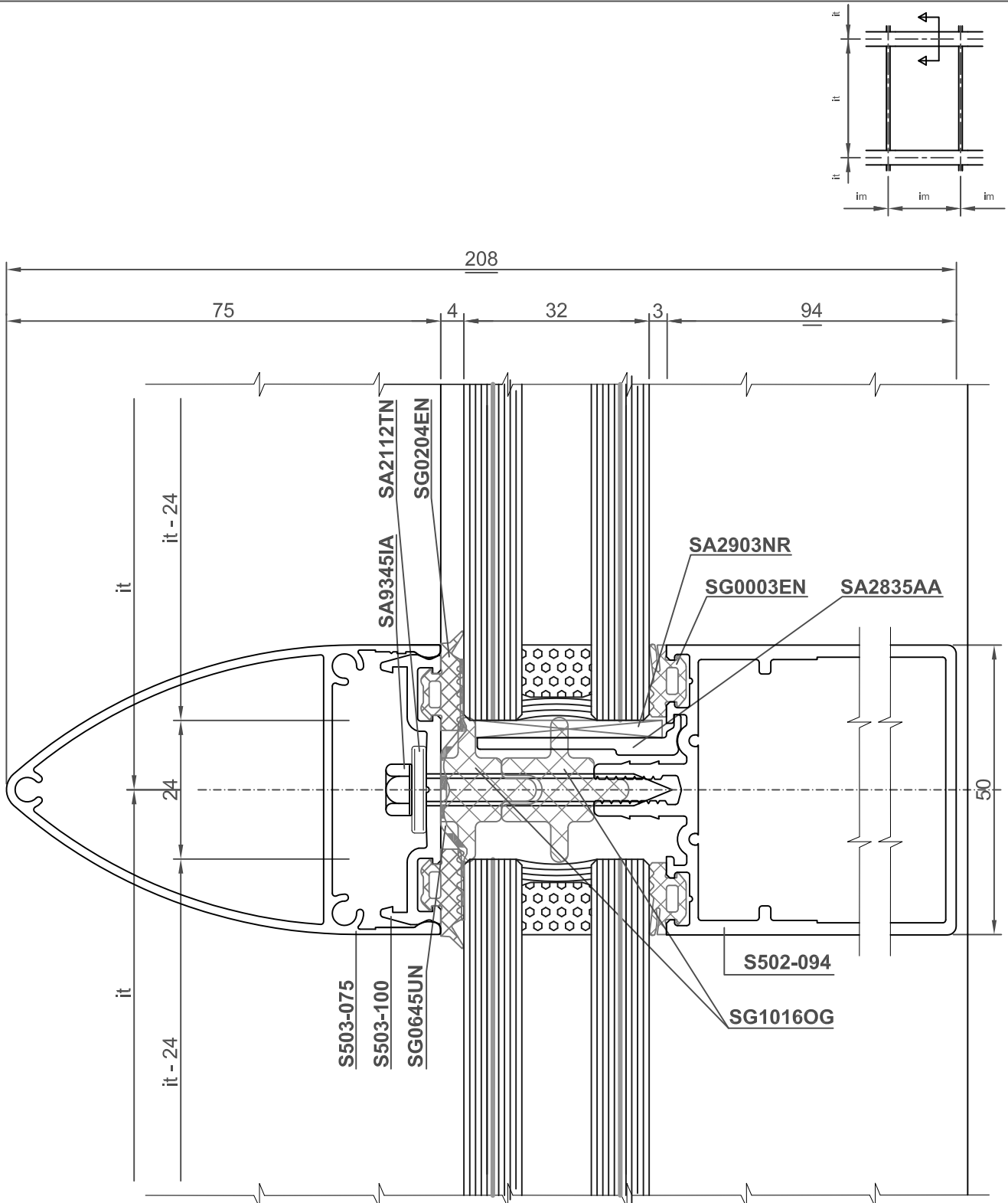

SEZIONI: FISSO CON VETRO DA 32 mm

Sections: Fix with glass of 32 mm

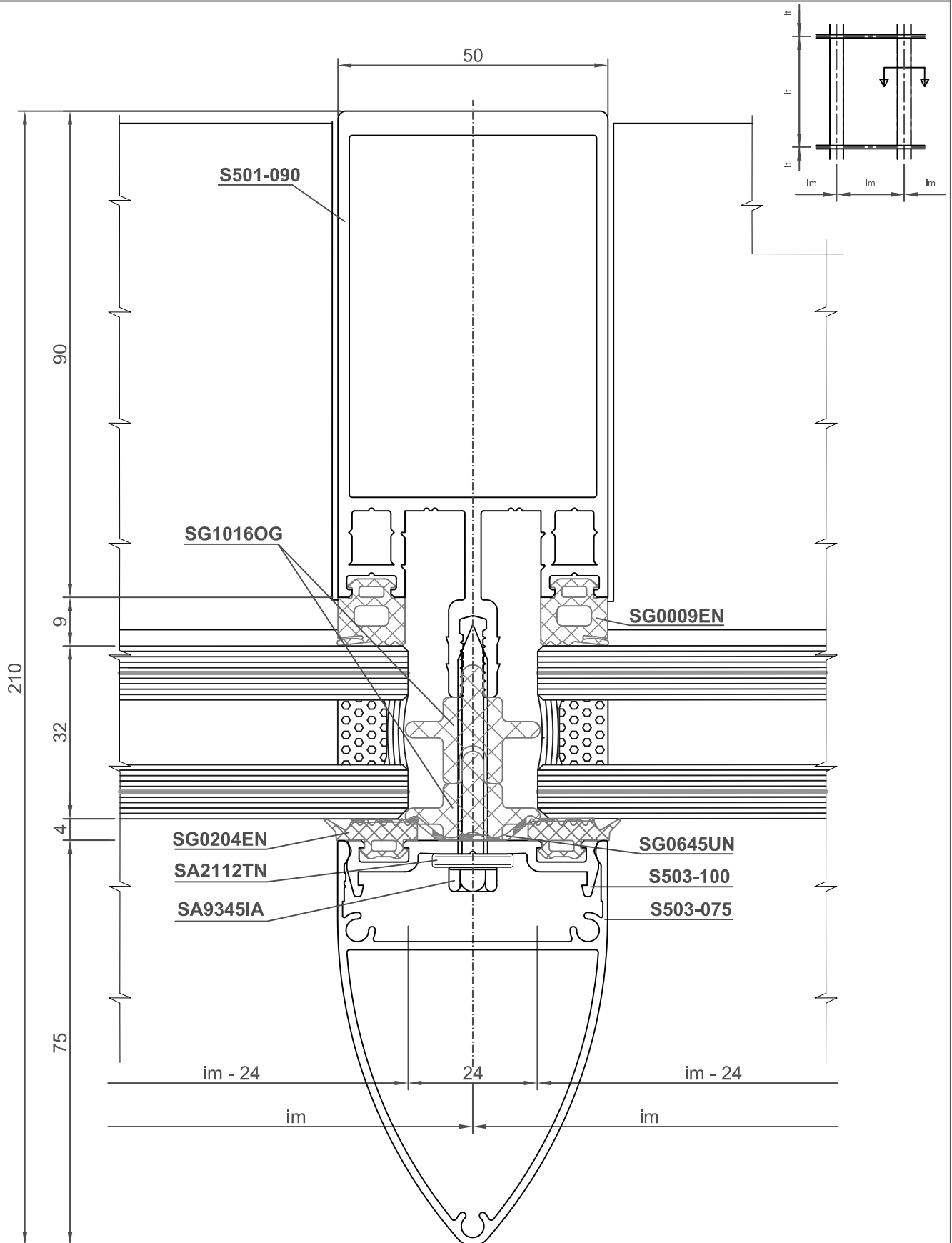

SEZIONI: FISSO CON VETRO DA 32 mm

Sections: Fix with glass of 32 mm

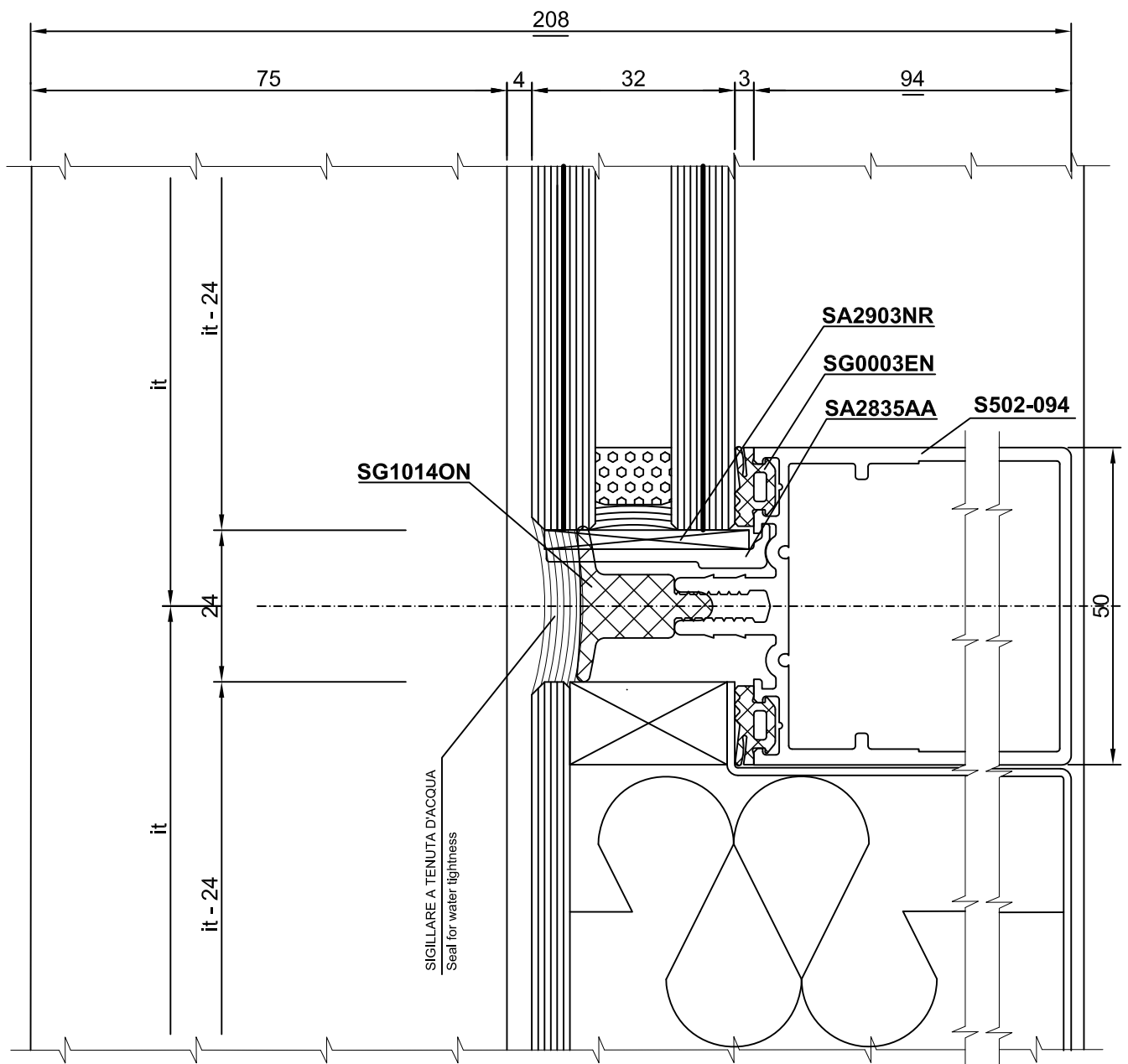
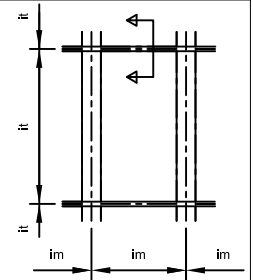

SEZIONI: FISSO CON VETRO DA 32 mm

Sections: Fix with glass of 32 mm

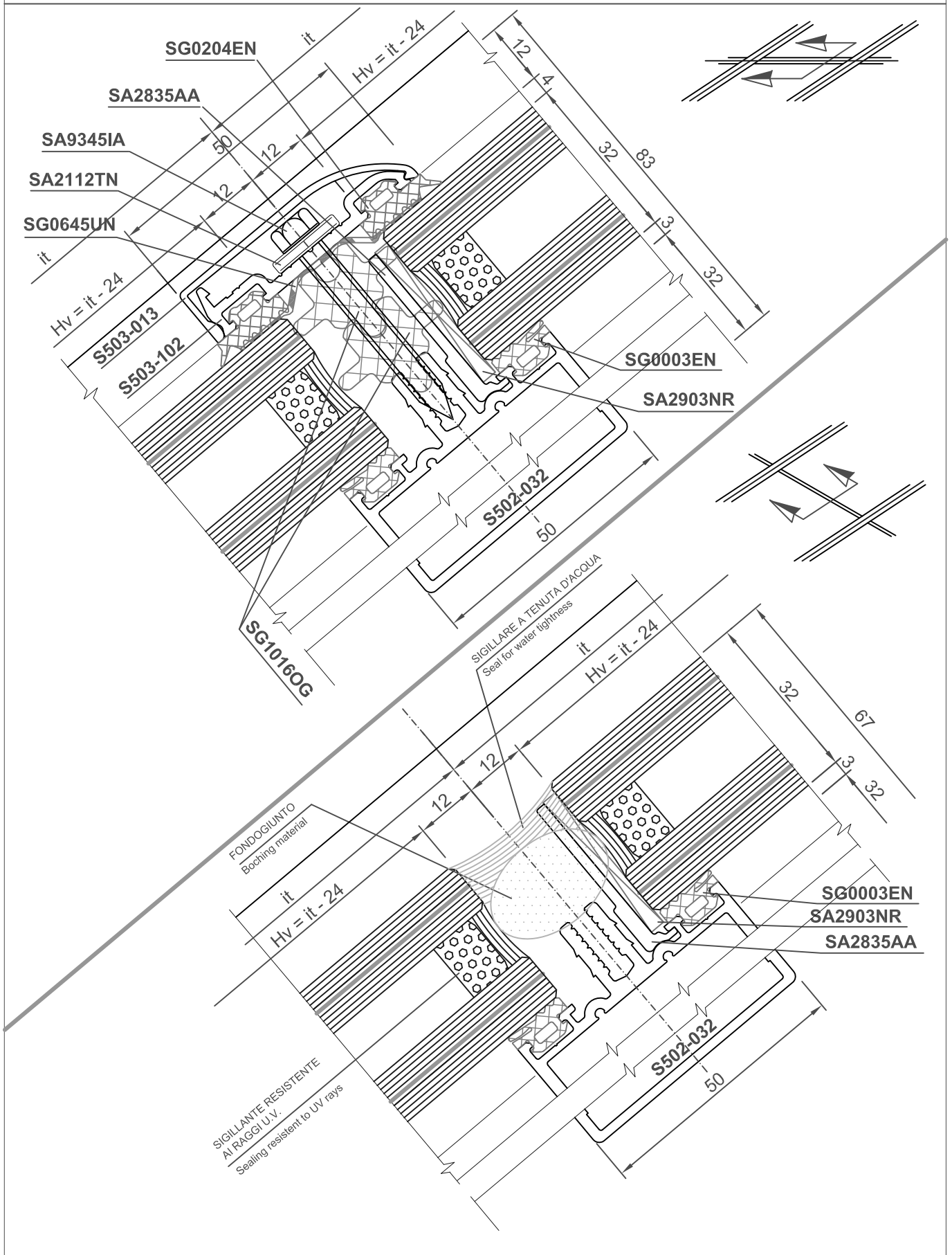

SEZIONI: FISSO CON VETRO DA 32 mm

Sections: Fix with glass of 32 mm

ANGOLAZIONE VARIABILE TRAVERSI :

Variable transoms angle :

$0^\circ \pm 10^\circ$

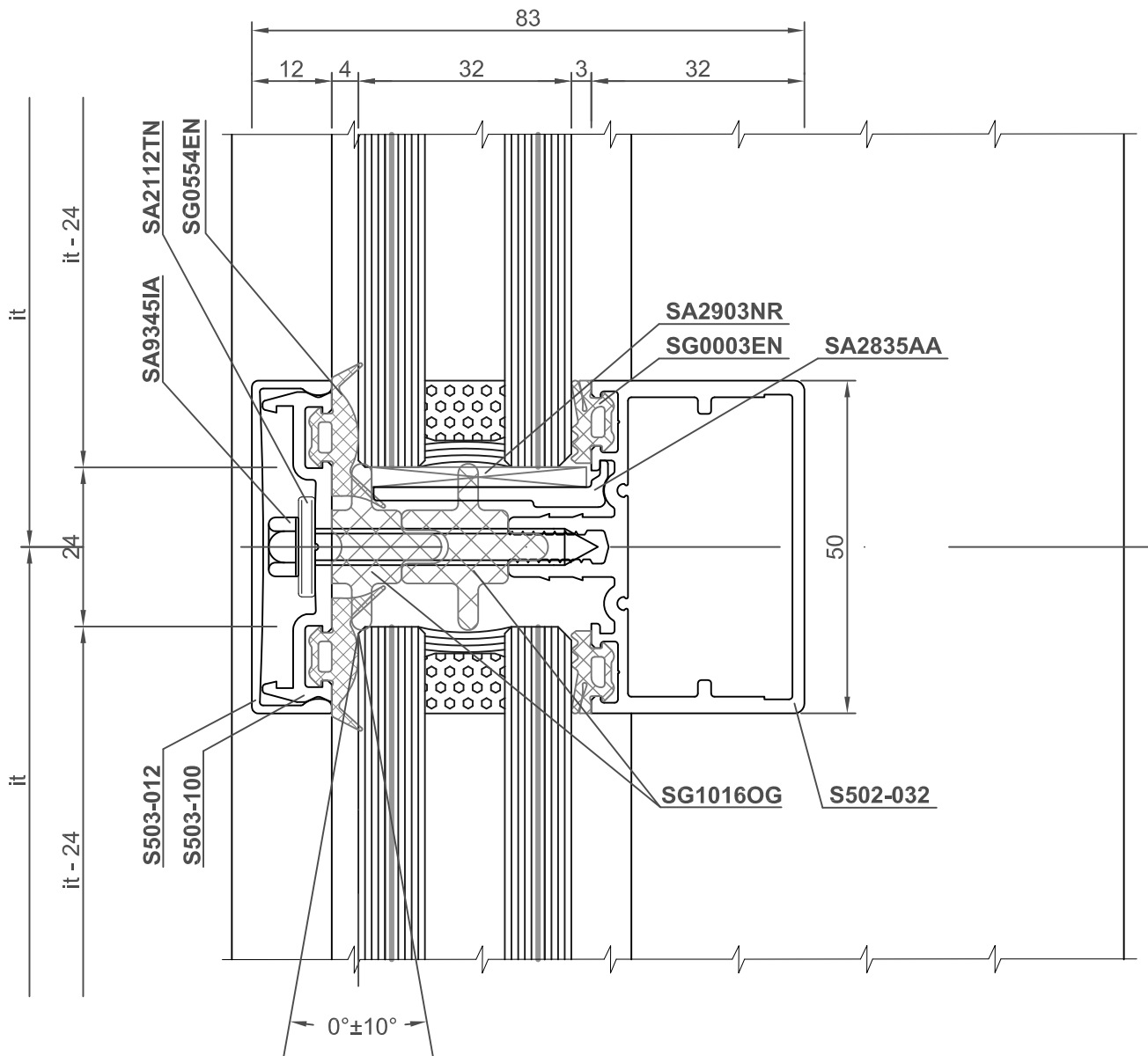
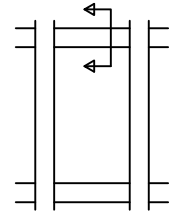

SEZIONI: FISSO CON VETRO DA 32 mm

Sections: Fix with glass of 32 mm

ANGOLAZIONE VARIABILE MONTANTI :

Variable mullions angle :

$0^\circ \pm 10^\circ$

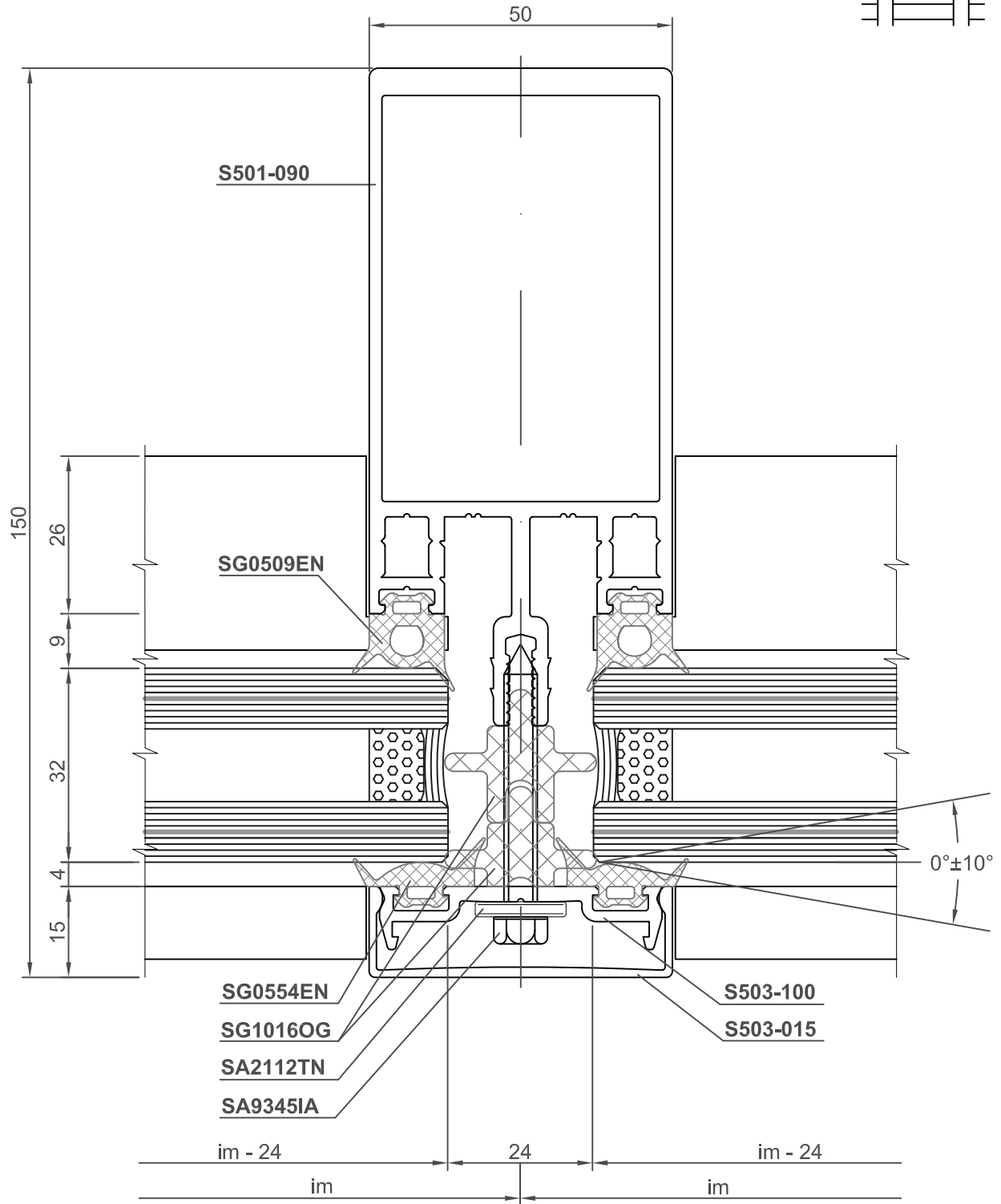
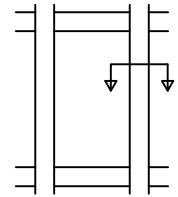

SEZIONI: FISSO CON VETRO DA 32 mm

Sections: Fix with glass of 32 mm

ANGOLAZIONE MONTANTI CONVESSA :

Mullions convex angle :

$20^{\circ} \pm 10^{\circ}$

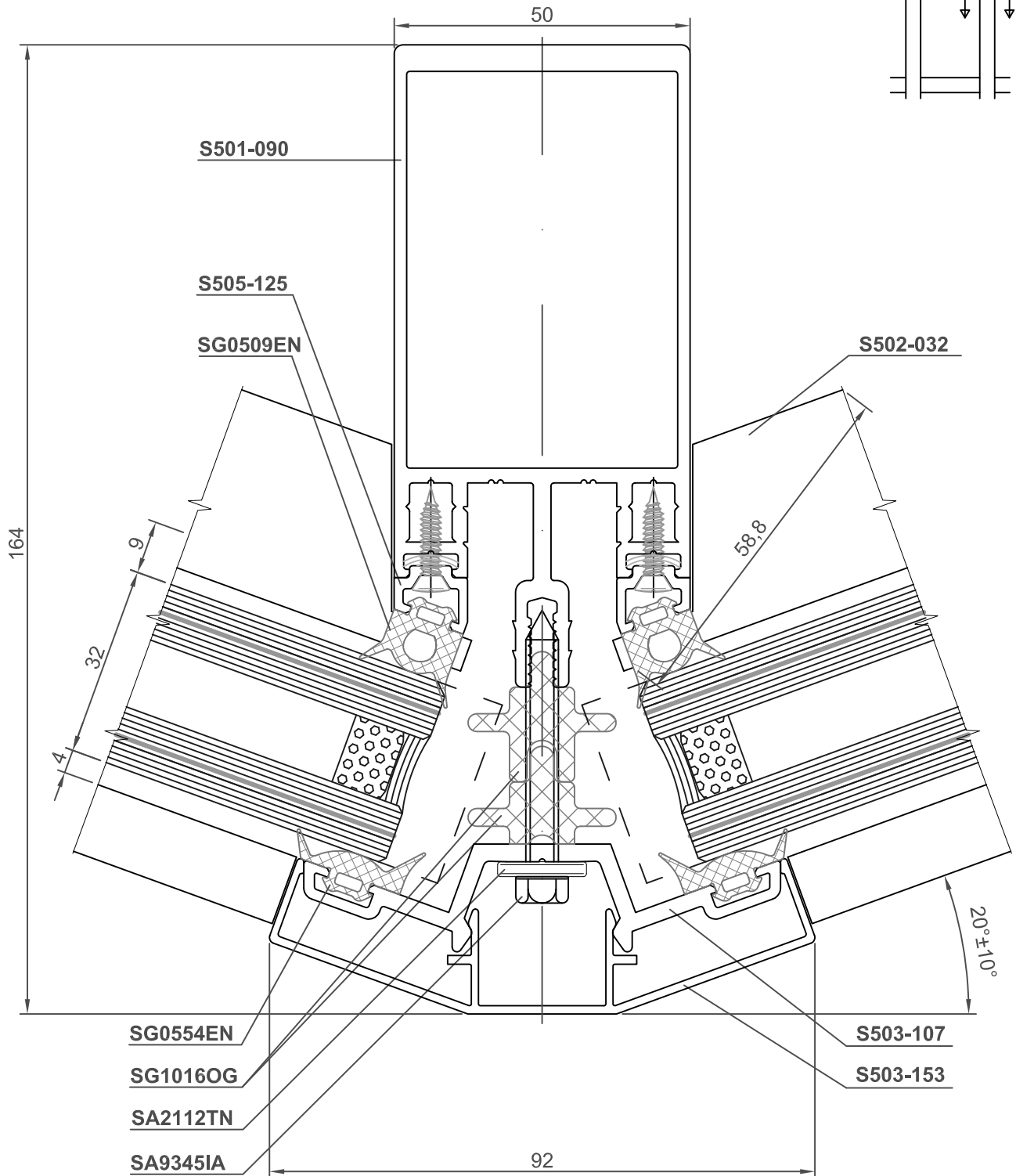
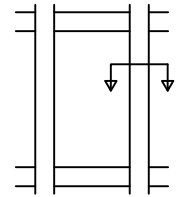

SEZIONI: FISSO CON VETRO DA 32 mm

Sections: Fix with glass of 32 mm

ANGOLAZIONE MONTANTI CONCAVI :

Mullions concave angle :

$20^{\circ} \pm 10^{\circ}$

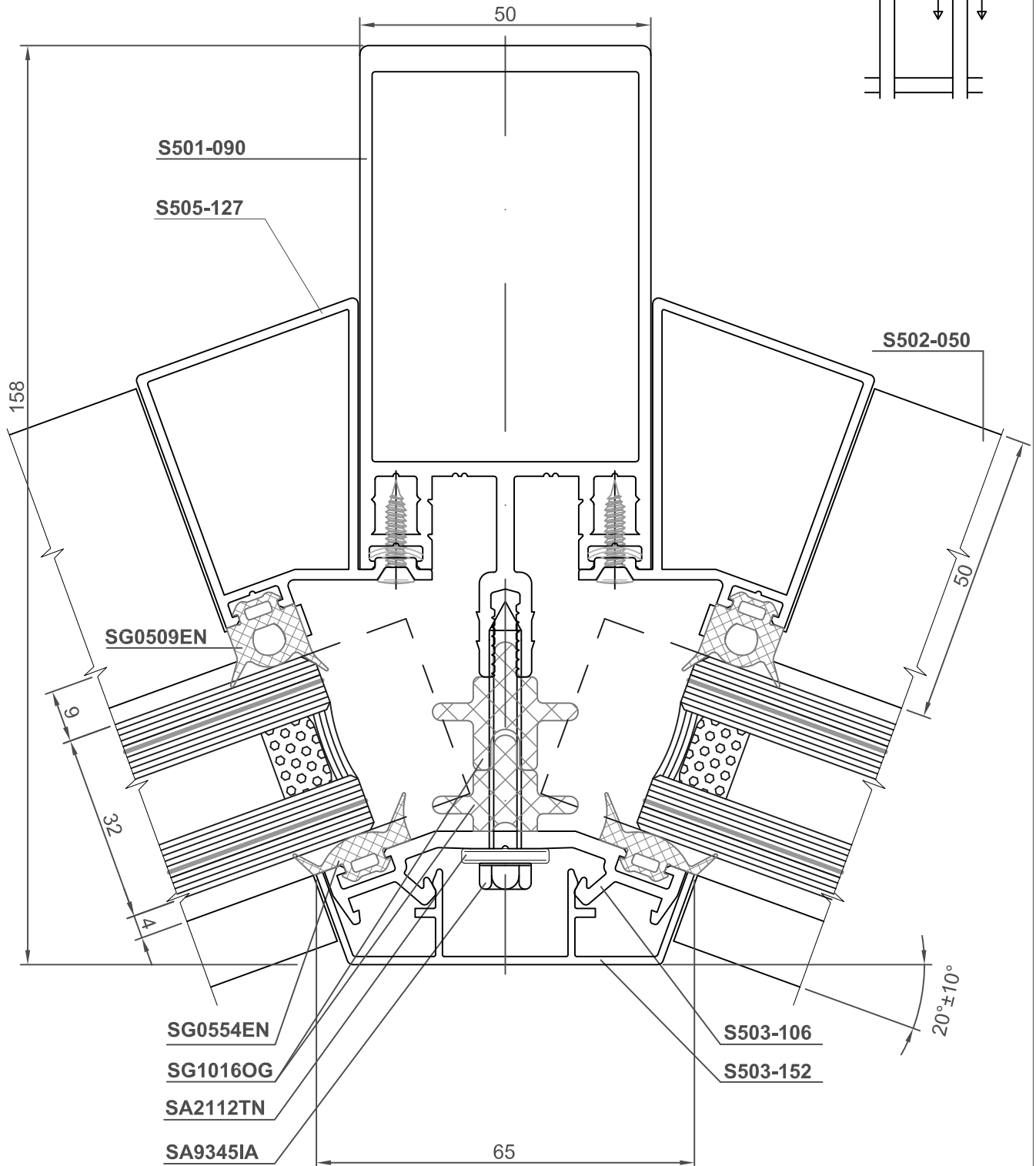
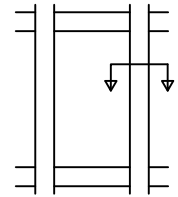

SEZIONI: FISSO CON VETRO DA 32 mm

Sections: Fix with glass of 32 mm

ANGOLAZIONE MONTANTI CONVESSA:

Mullions convex angle :

$40^{\circ} \pm 10^{\circ}$

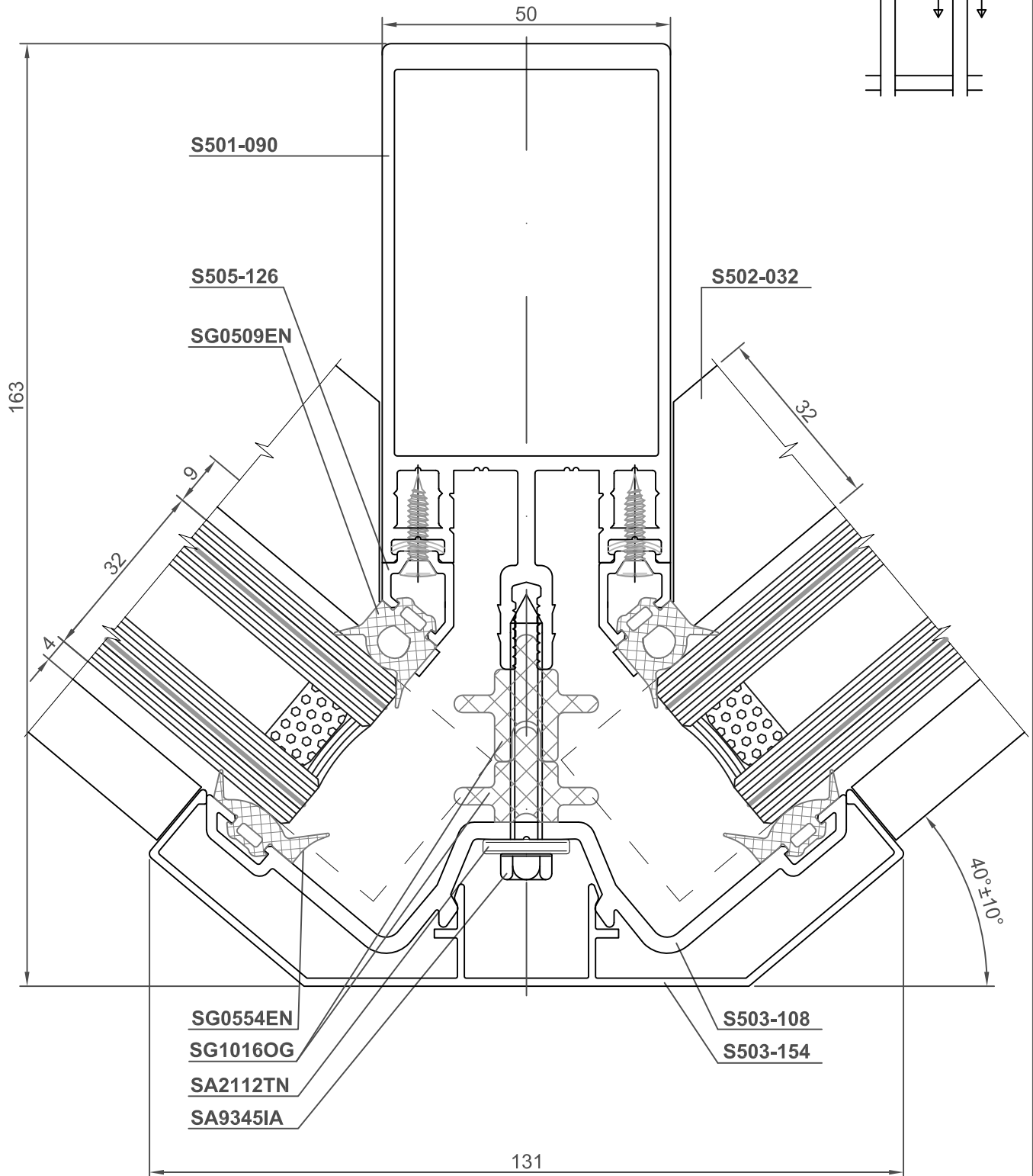
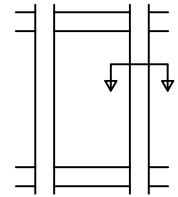

SEZIONI: FISSO CON VETRO DA 32 mm

Sections: Fix with glass of 32 mm

ANGOLAZIONE MONTANTI CONCAVI :

Mullions concave angle :

$40^{\circ} \pm 10^{\circ}$

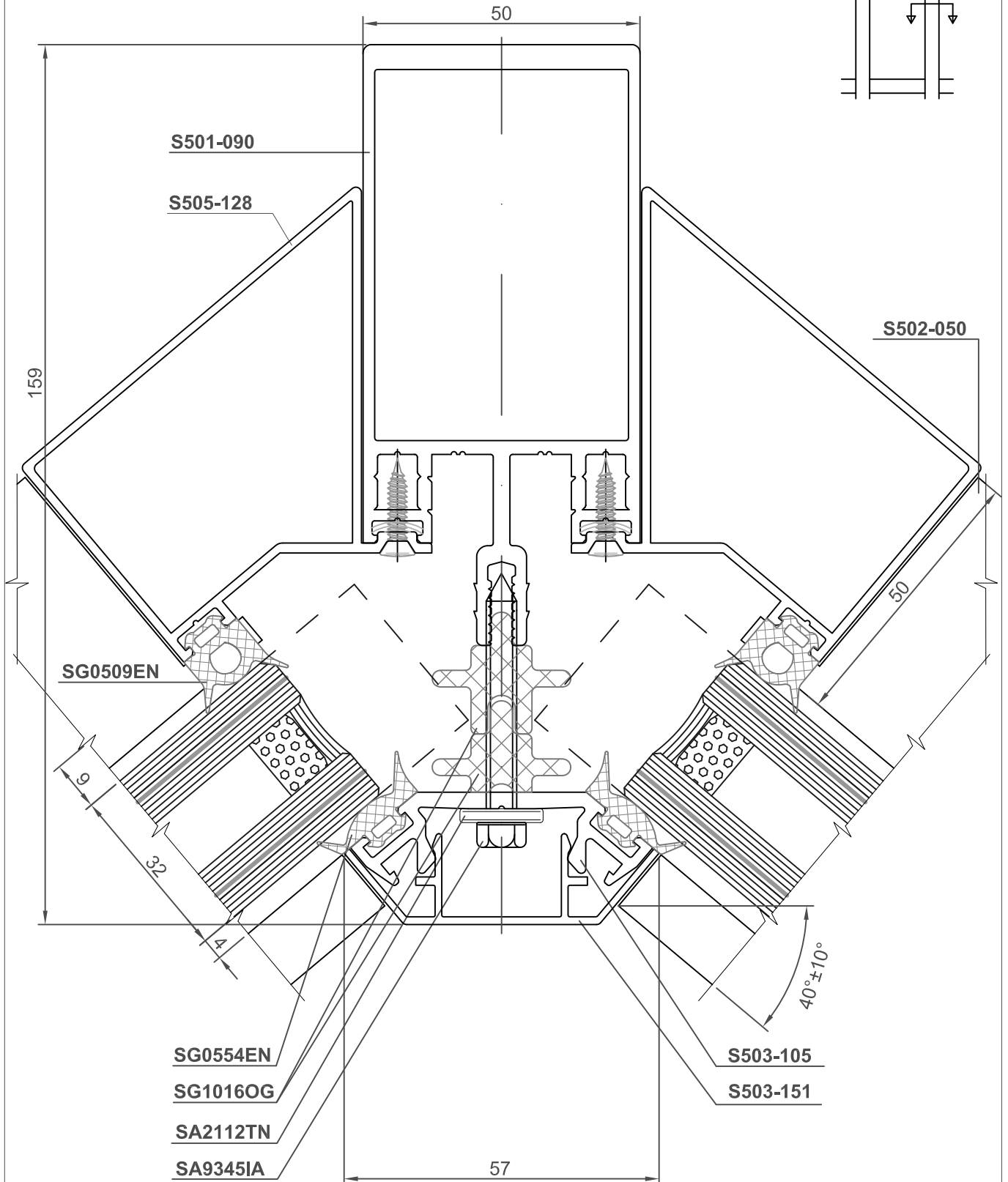
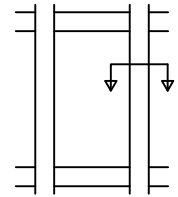

SEZIONI: FISSO CON VETRO DA 32 mm

Sections: Fix with glass of 32 mm

ANGOLAZIONE TRAVERSI CONCAVI :

Transoms concave angle :

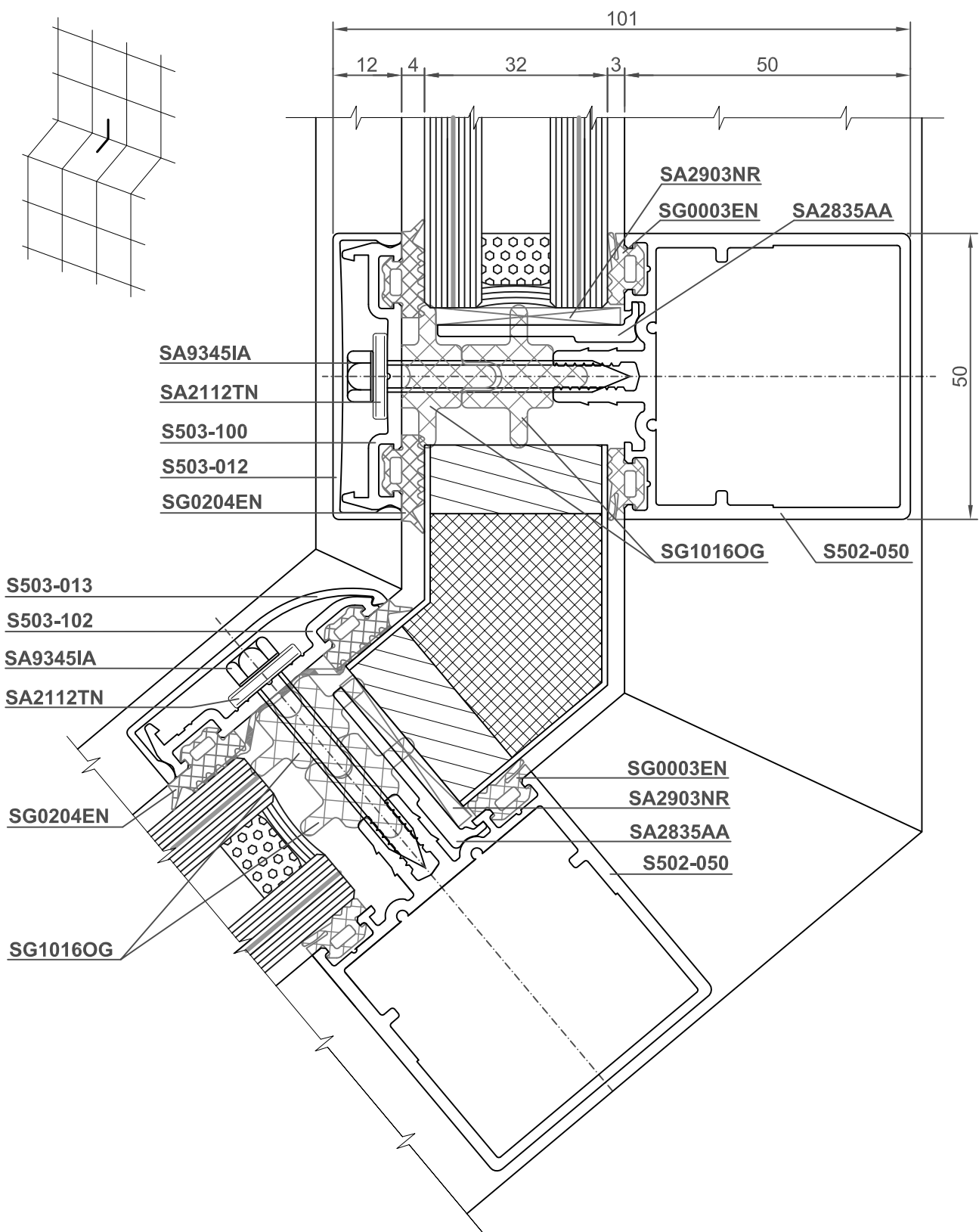

SEZIONI: FISSO CON VETRO DA 32 mm

Sections: Fix with glass of 32 mm

ANGOLAZIONI TRAVERSI CONVESSI :

Transoms convex angle :

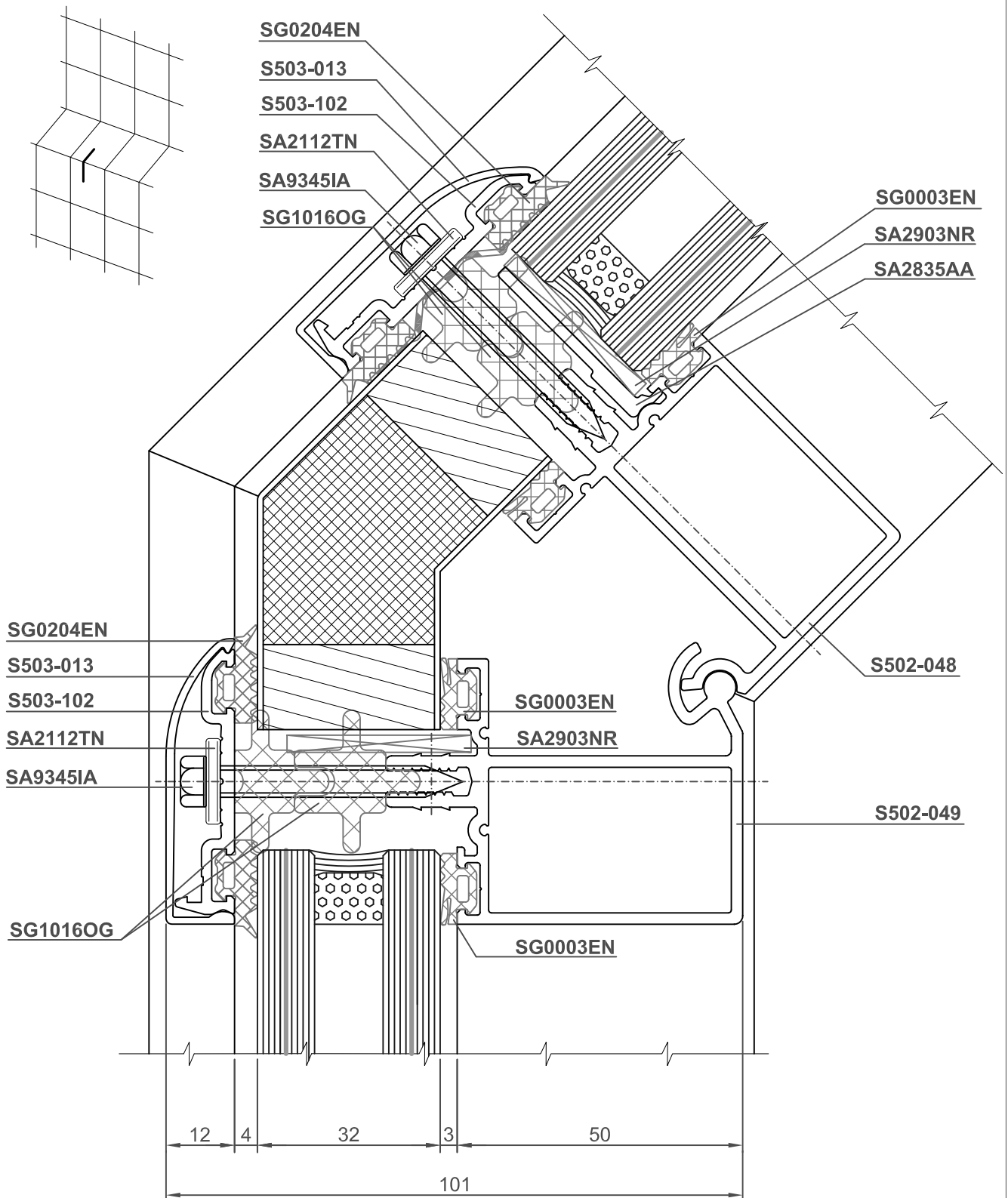

SEZIONI: FISSO CON VETRO DA 32 mm
 Sections: Fix with glass of 32 mm

TRAVERSO DI COLMO :
 Transom of hipped roof :

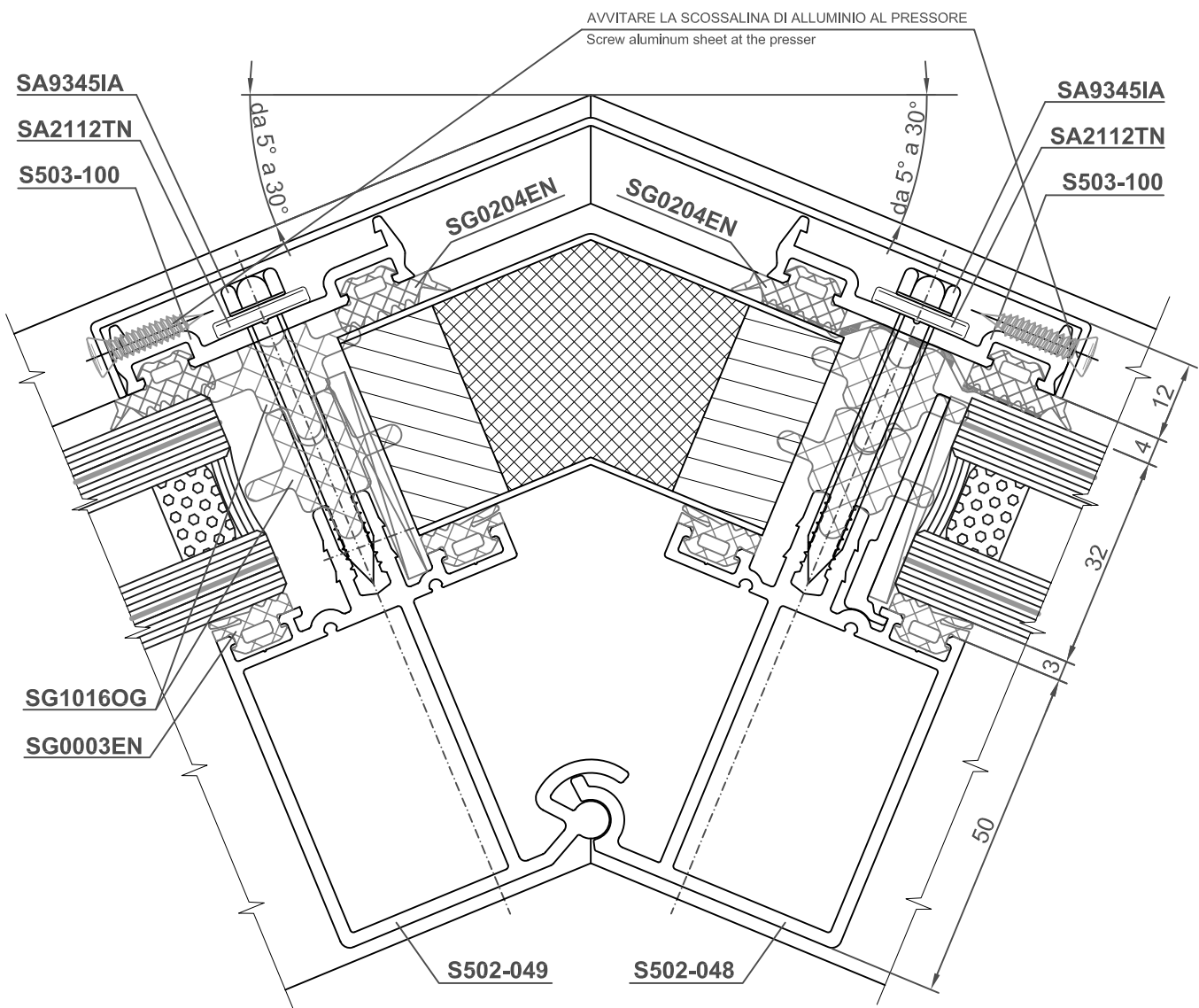
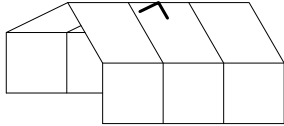

SEZIONI: FISSO CON VETRO DA 32 mm

Sections: Fix with glass of 32 mm

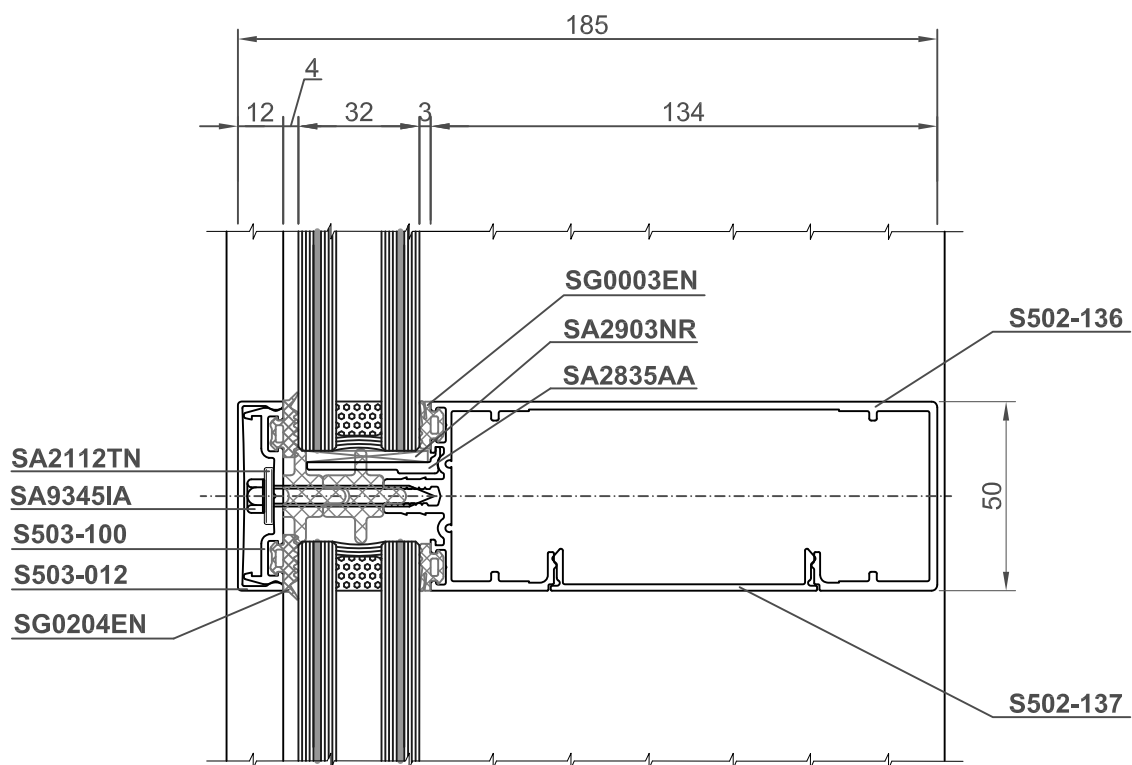
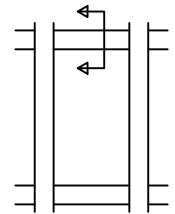

SCALA 1:2

SEZIONI: FISSO CON VETRO DA 26 mm

Sections: Fix with glass of 26 mm

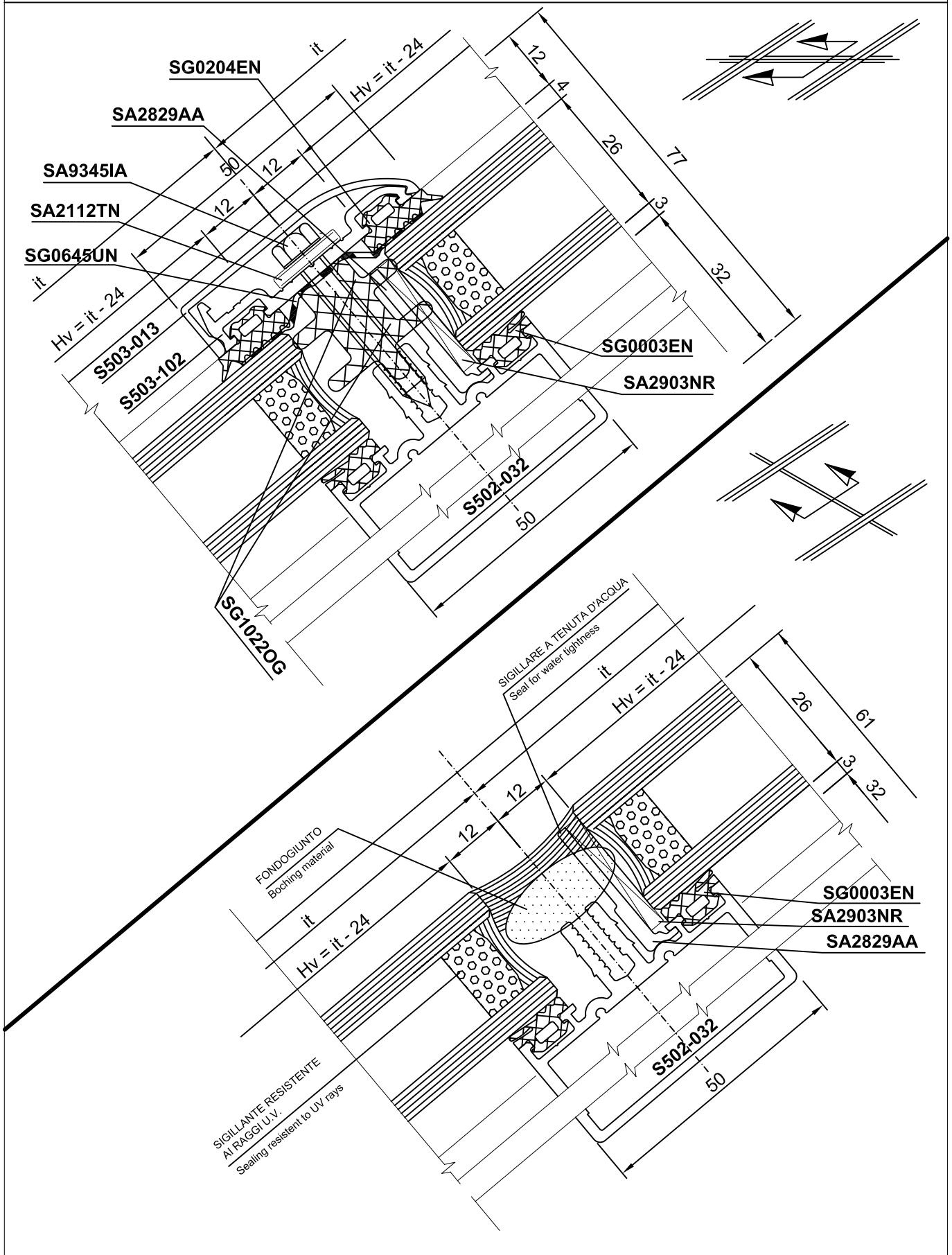

SEZIONI: FISSO CON VETRO DA 26 mm

Sections: Fix with glass of 26 mm

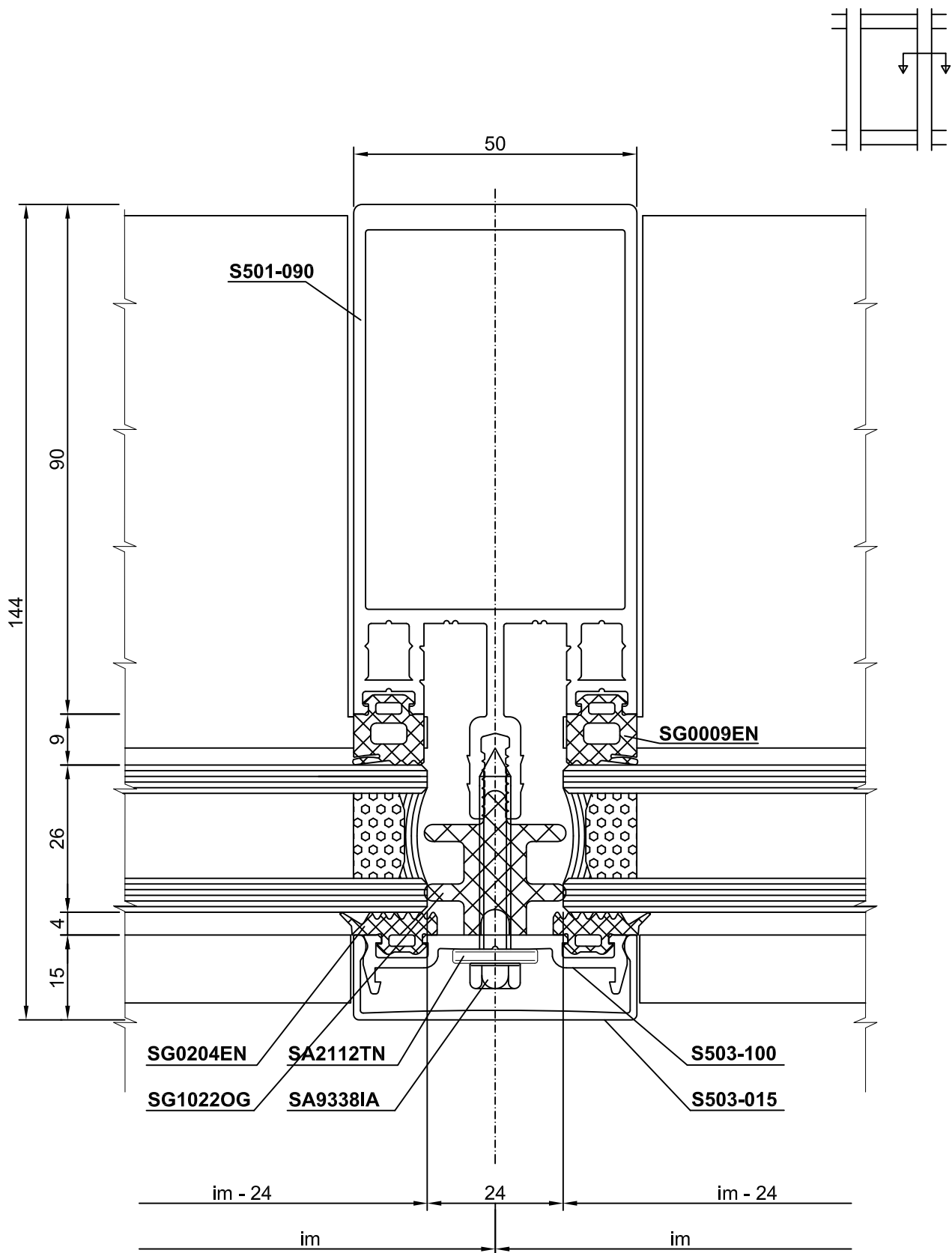

SEZIONI: FISSO CON VETRO DA 26 mm

Sections: Fix with glass of 26 mm

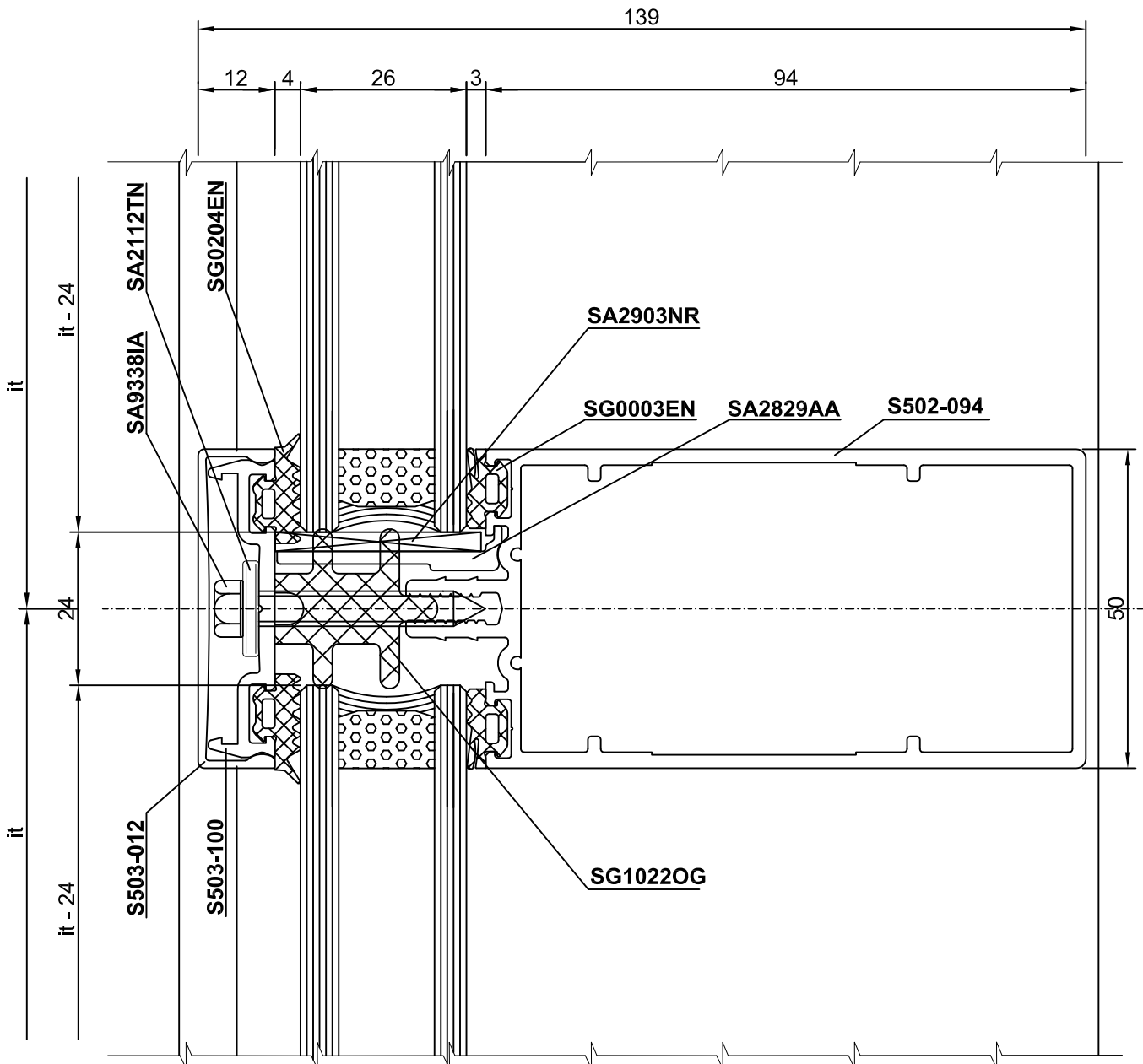
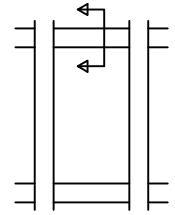

SEZIONI: FISSO CON VETRO DA 26 mm

Sections: Fix with glass of 26 mm

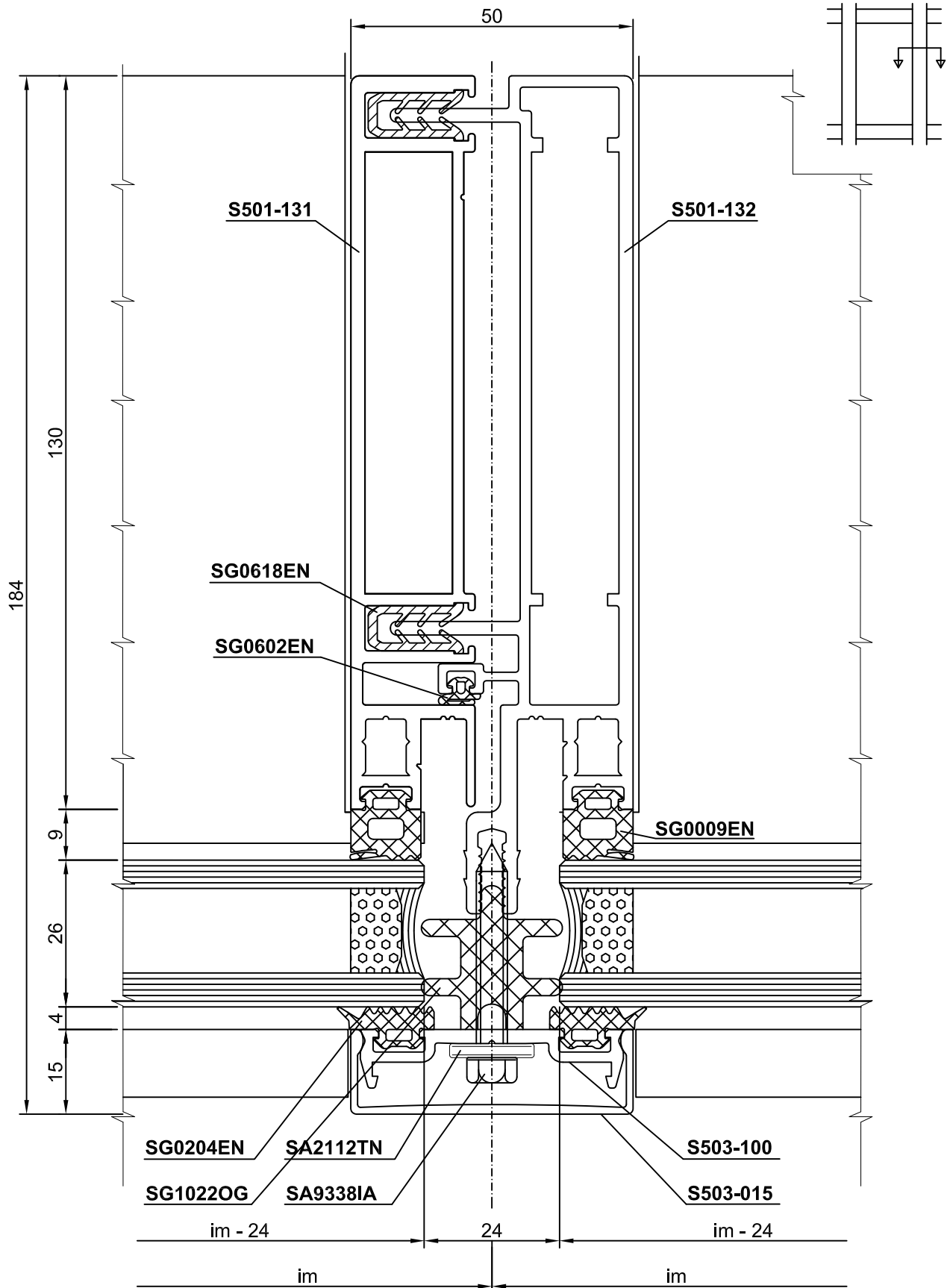

SEZIONI: FISSO CON VETRO DA 26 mm

Sections: Fix with glass of 26 mm

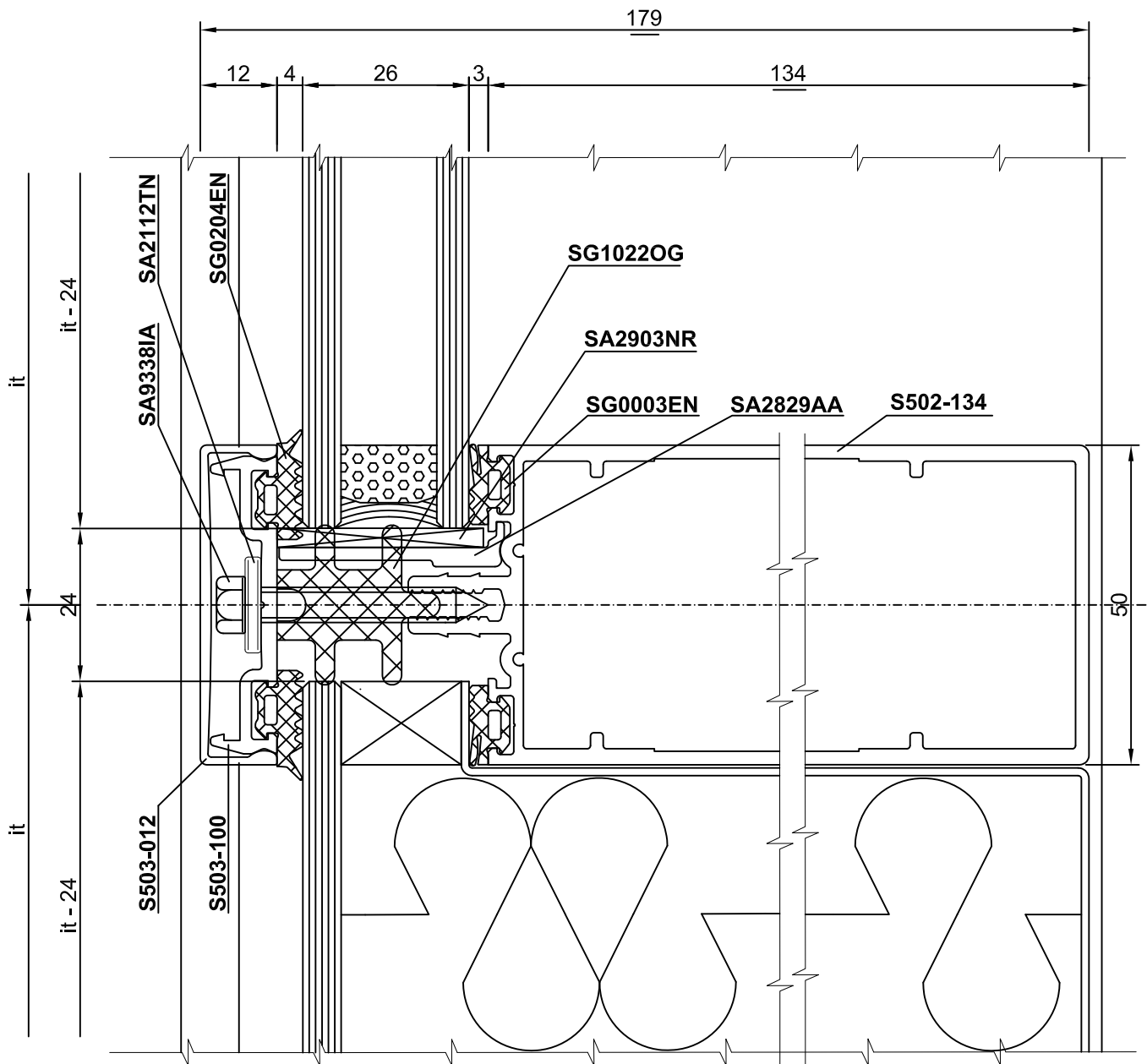
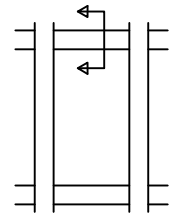

SEZIONI APRIBILI

Opening sections

SEZIONI: PORTA APERTURA INTERNA, SERIE ELITE DOOR.

Sections: Internal door opening, Elite Door series

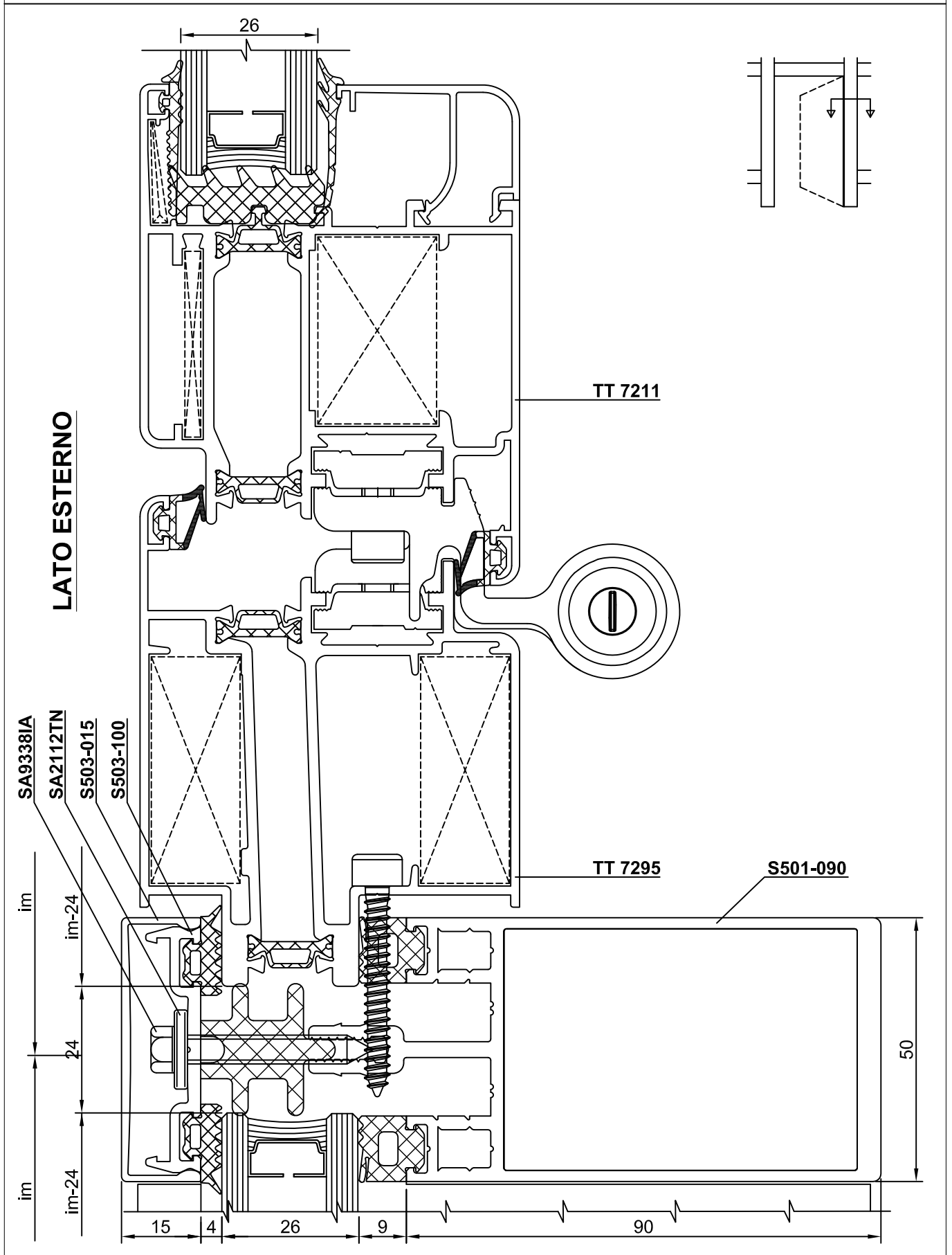

SEZIONI: PORTA APERTURA INTERNA, SERIE ELITE DOOR.

Sections: Internal door opening, Elite Door series

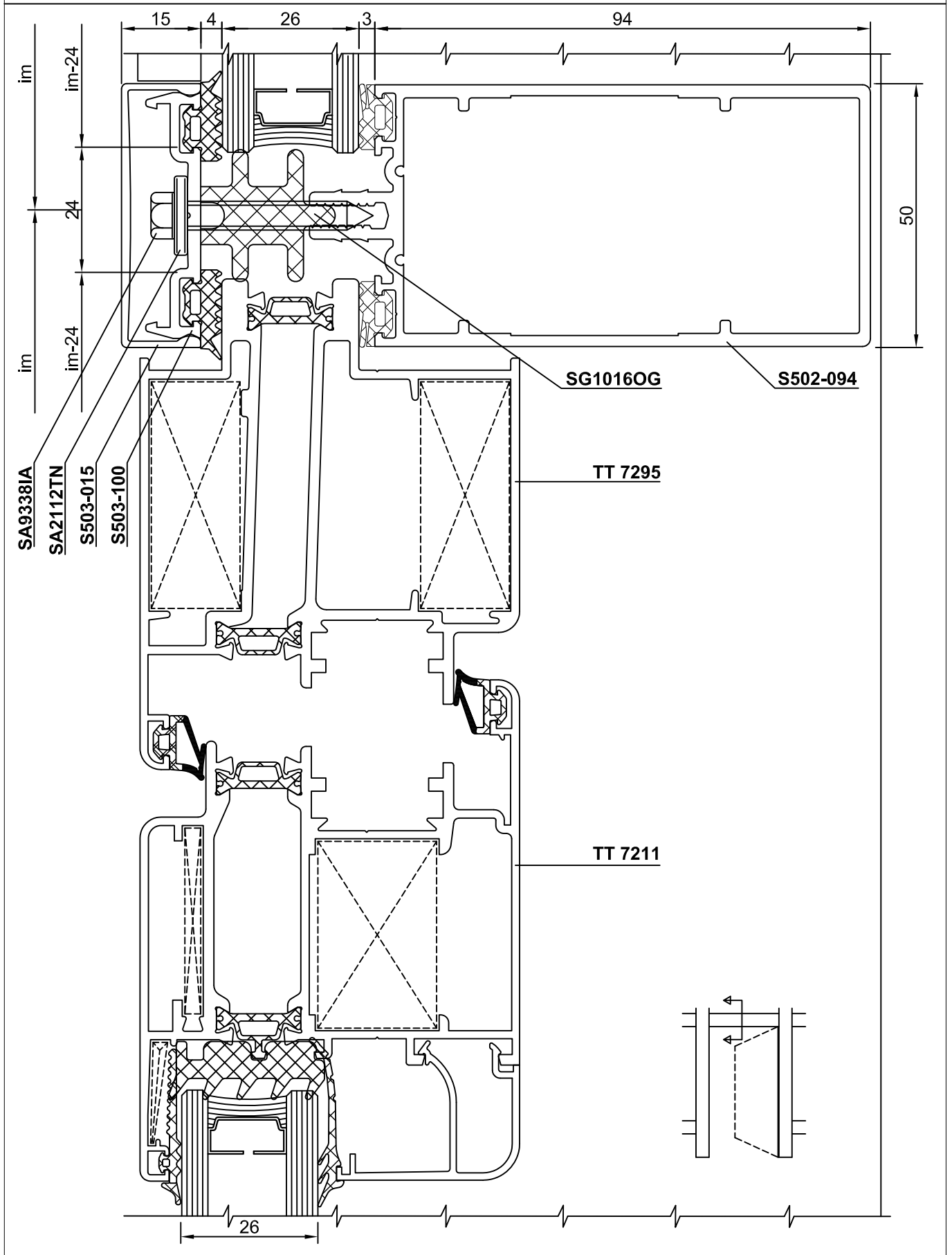

SEZIONI: PORTA APERTURA ESTERNA, SERIE ELITE DOOR.

Sections: External door opening, Elite Door series

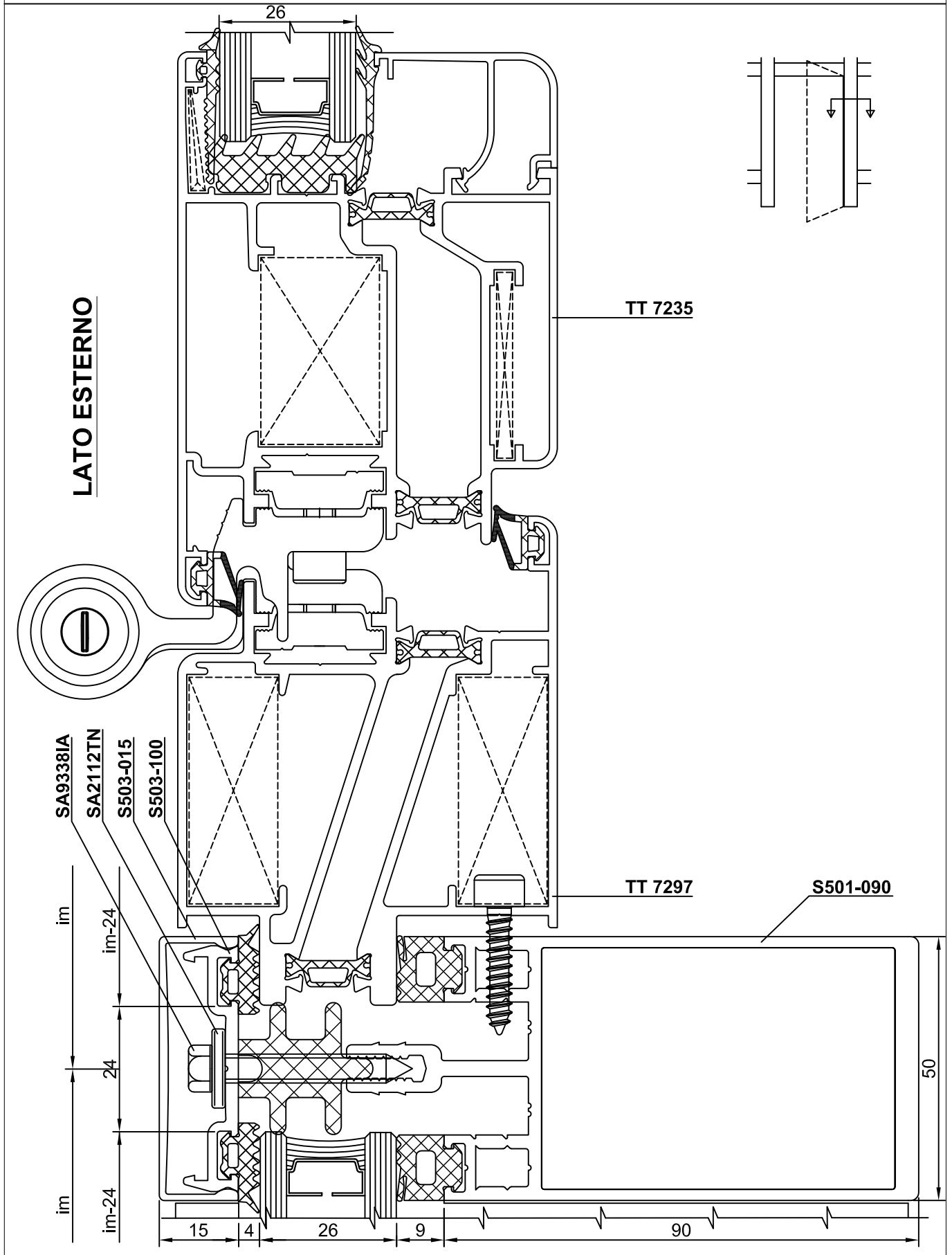

SEZIONI: PORTA APERTURA ESTERNA, SERIE ELITE DOOR.

Sections: External door opening, Elite Door series

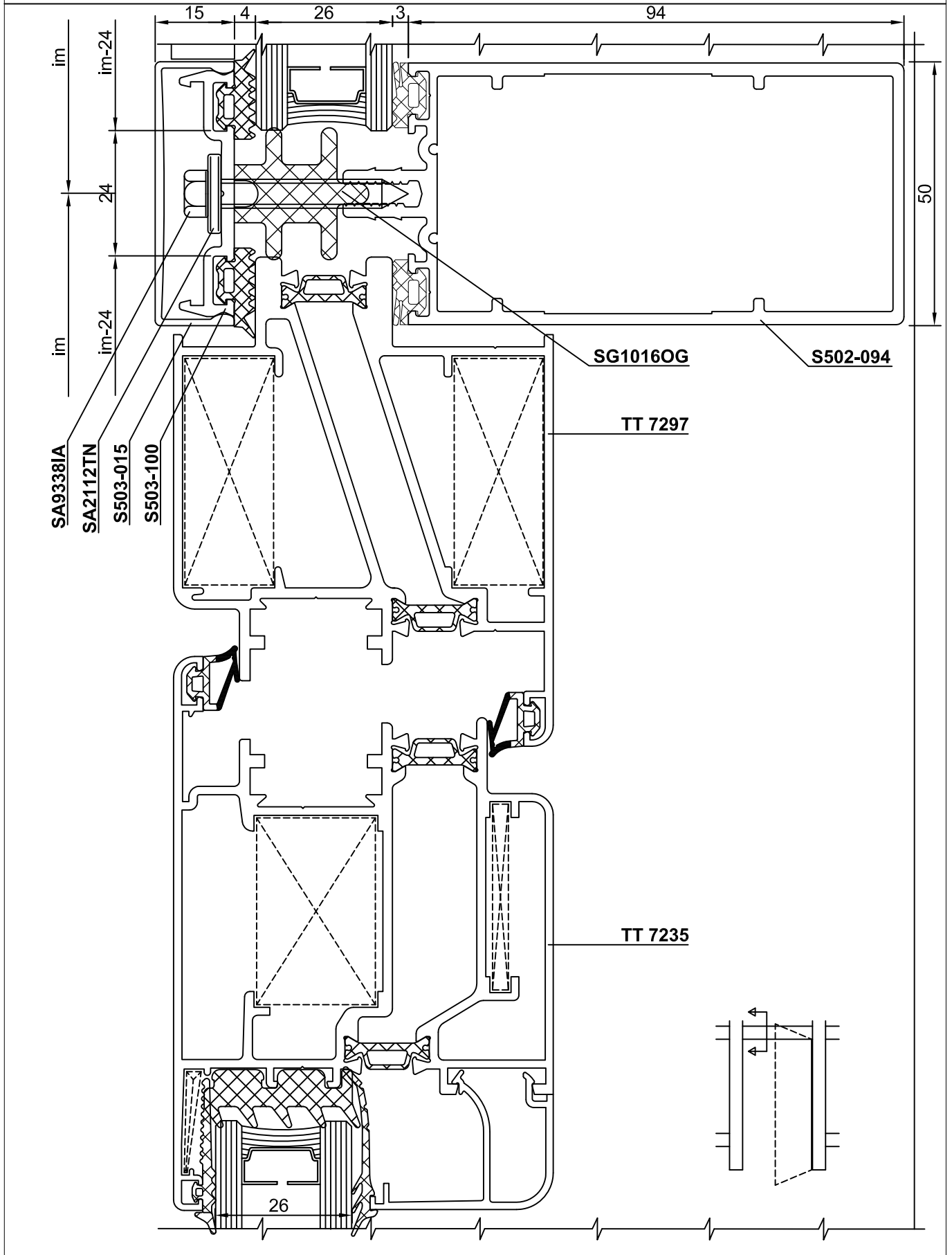

SEZIONI: FINESTRA BATTENTE T.T.
Sections: T.B. casement window

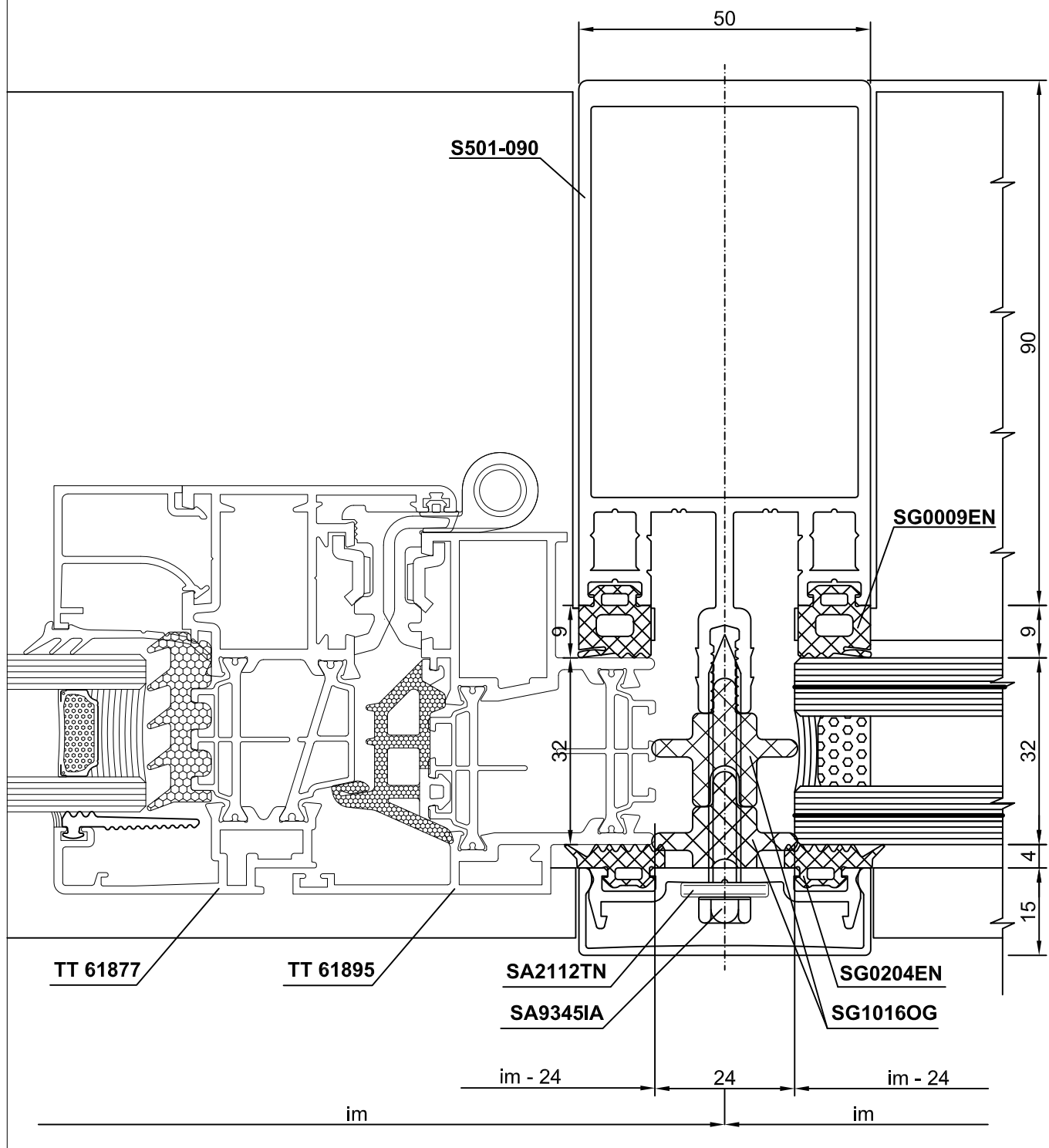
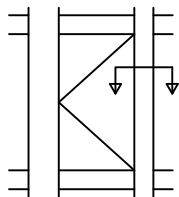

SEZIONI: FINESTRA BATTENTE T.T.
Sections: T.B. casement window

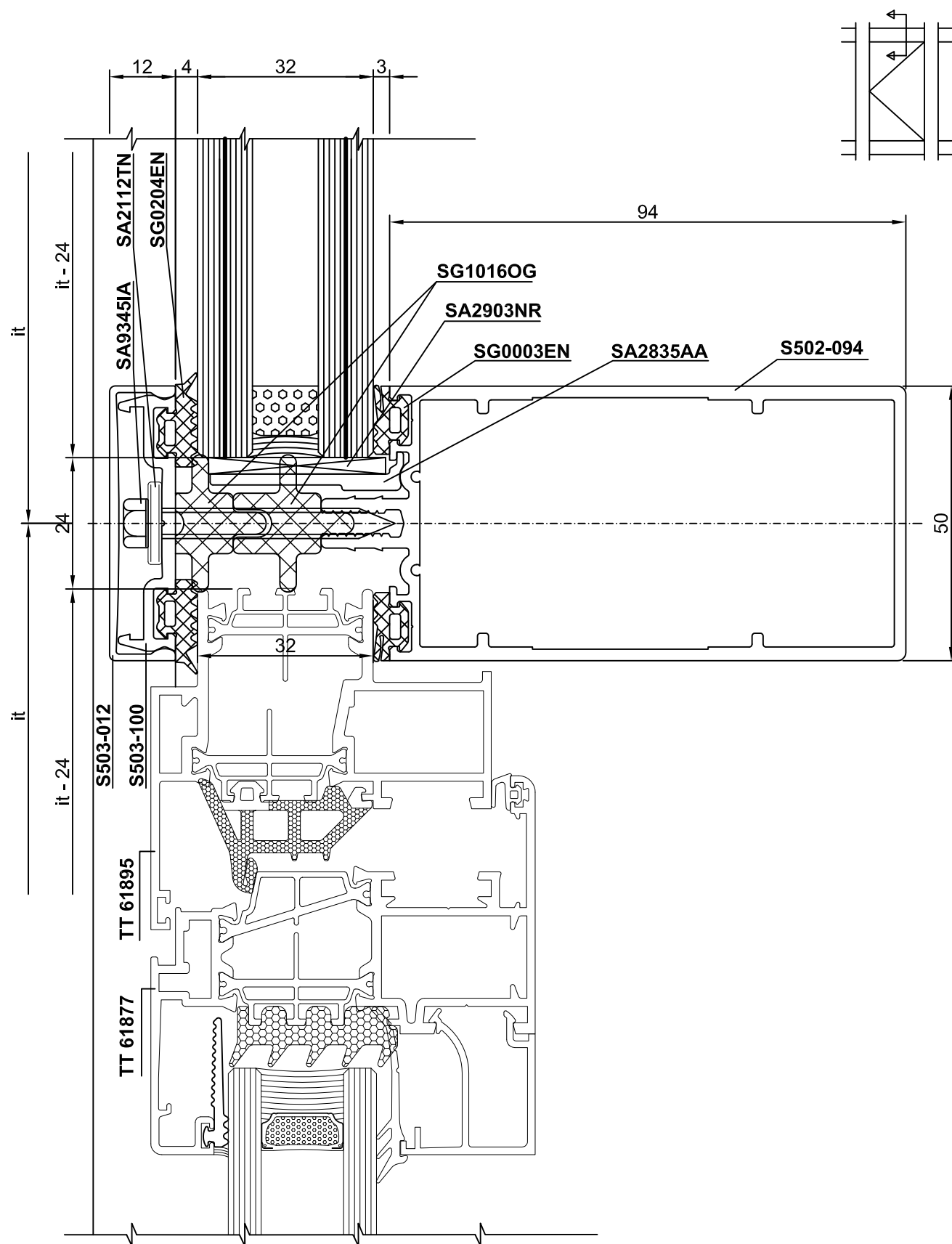

SEZIONI: SPORGERE, ANTA IN VISTA, CON VETRO DA 32 mm

Sections: Projecting-view window with glass of 32 mm

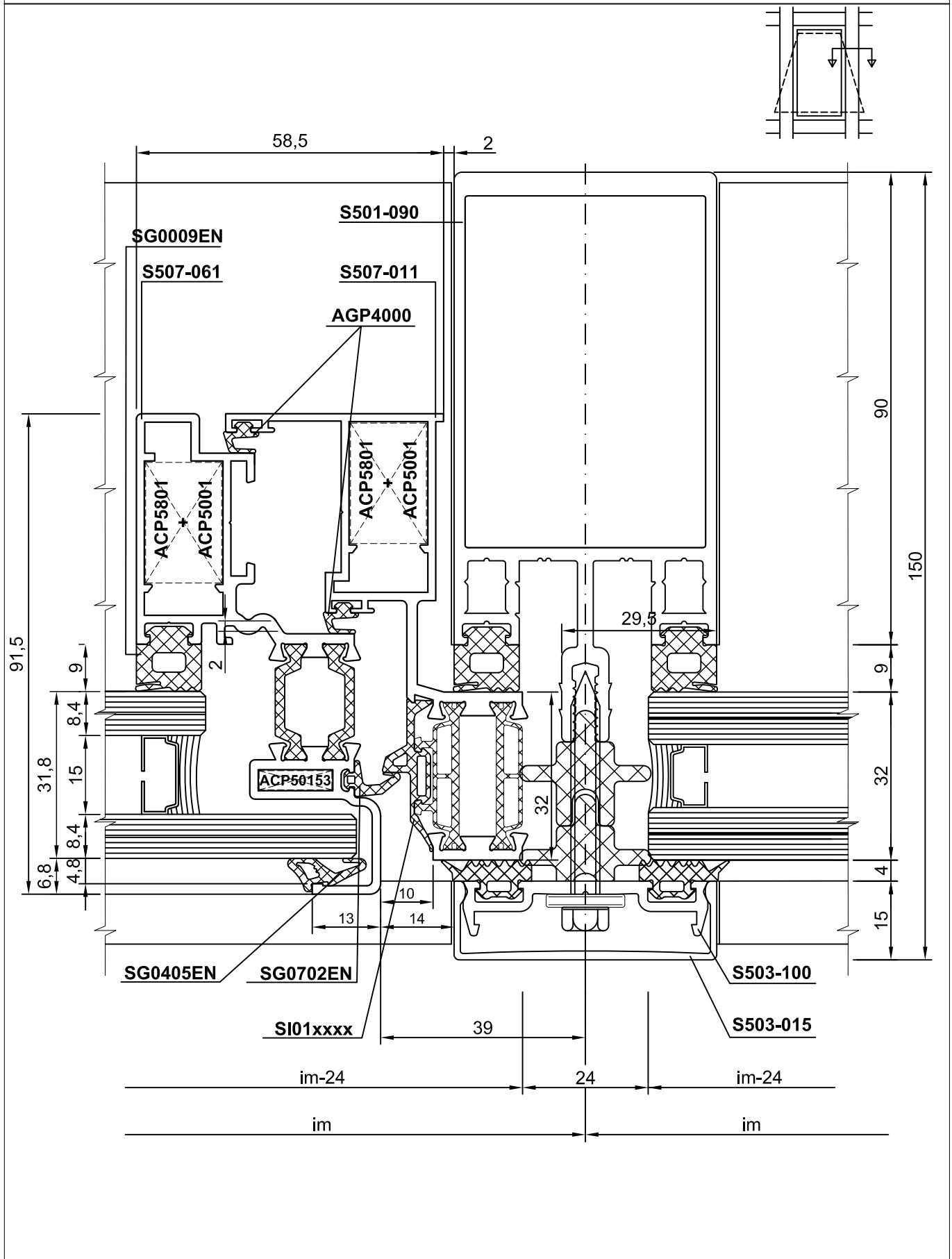

SEZIONI: SPORGERE, ANTA IN VISTA, CON VETRO DA 32 mm

Sections: Projecting-view window with glass of 32 mm

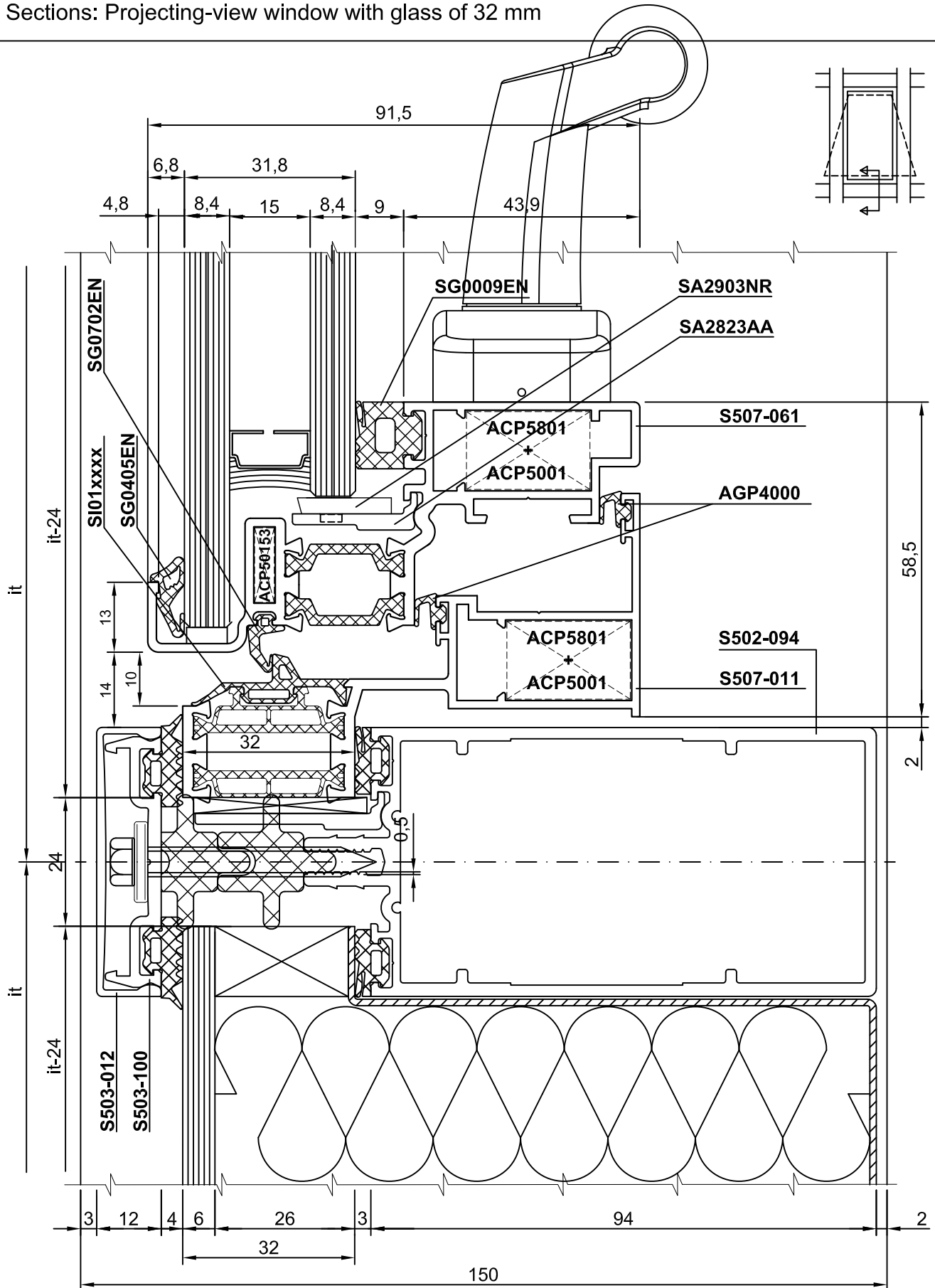

SEZIONI: SPORGERE, AD ANTA SCOMPARSA, CON VETRO DA 32 mm
 Sections: Projecting-flush window with glass of 32 mm

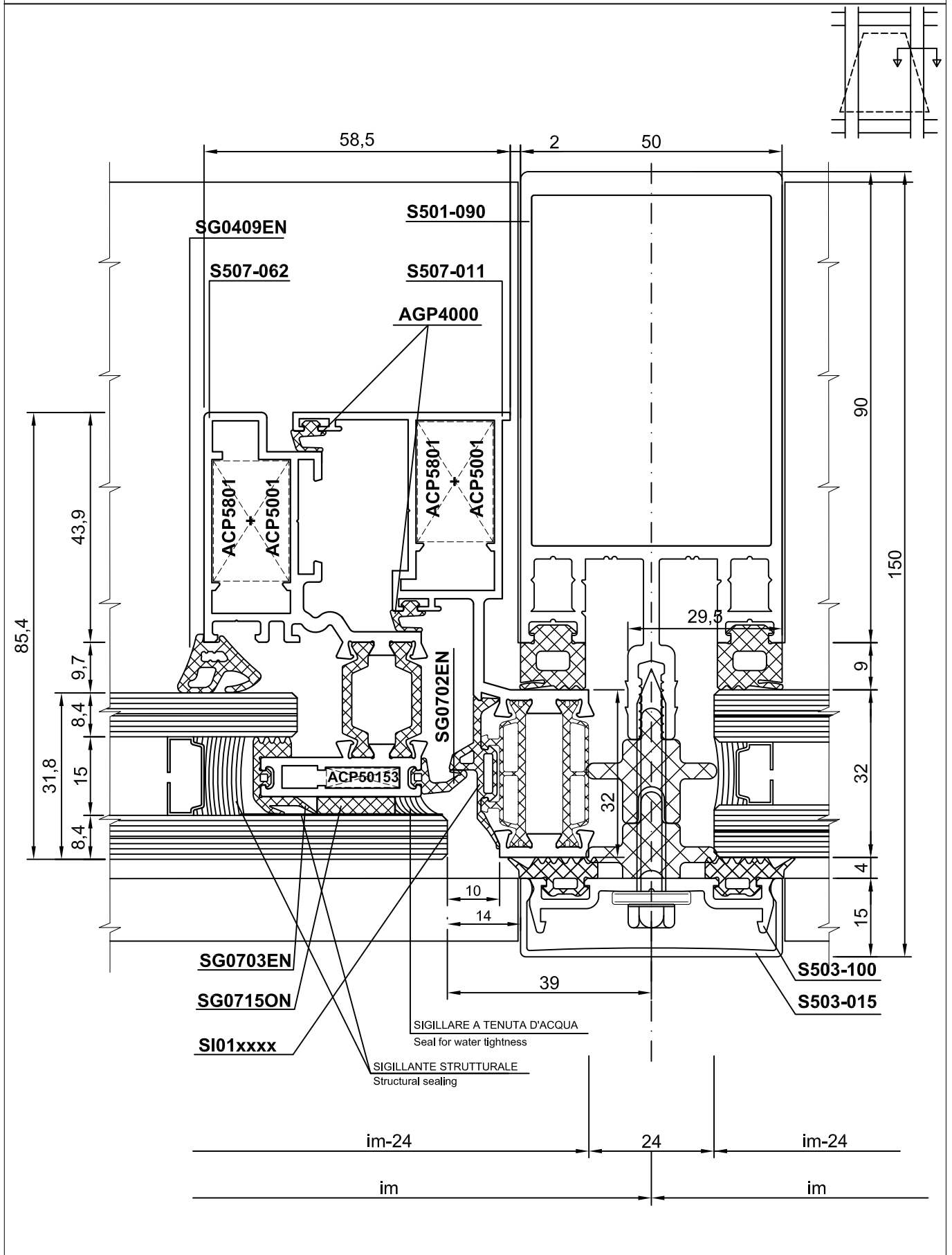

SEZIONI: SPORGERE, AD ANTA SCOMPARSA, CON VETRO DA 32 mm
 Sections: Projecting-flush window with glass of 32 mm

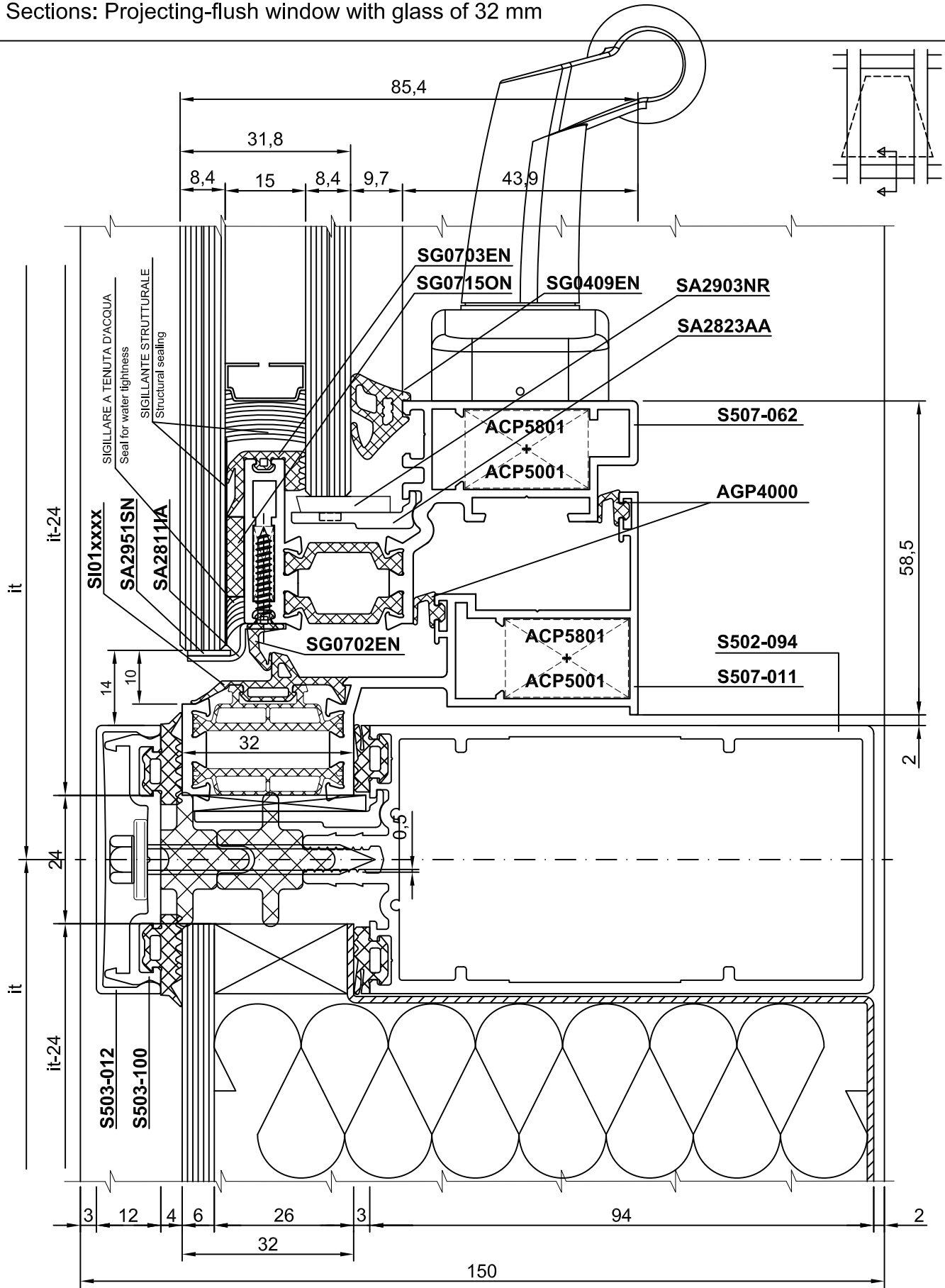

SEZIONI: SPORGERE, ANTA IN VISTA, CON VETRO DA 26 mm

Sections: Projecting-view window with glass of 26 mm

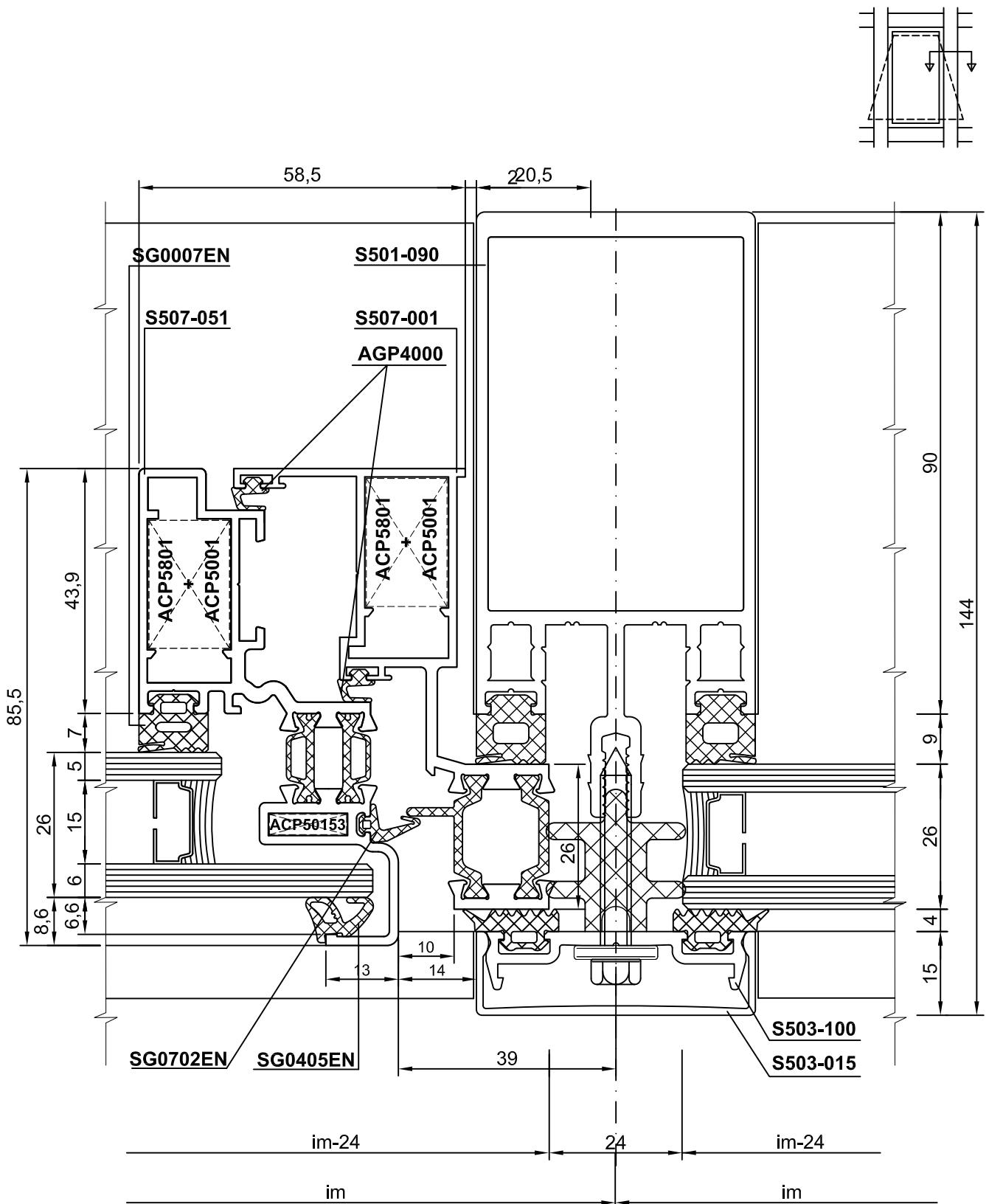

SEZIONI: SPORGERE, ANTA IN VISTA, CON VETRO DA 26 mm
 Sections: Projecting-view window with glass of 26 mm

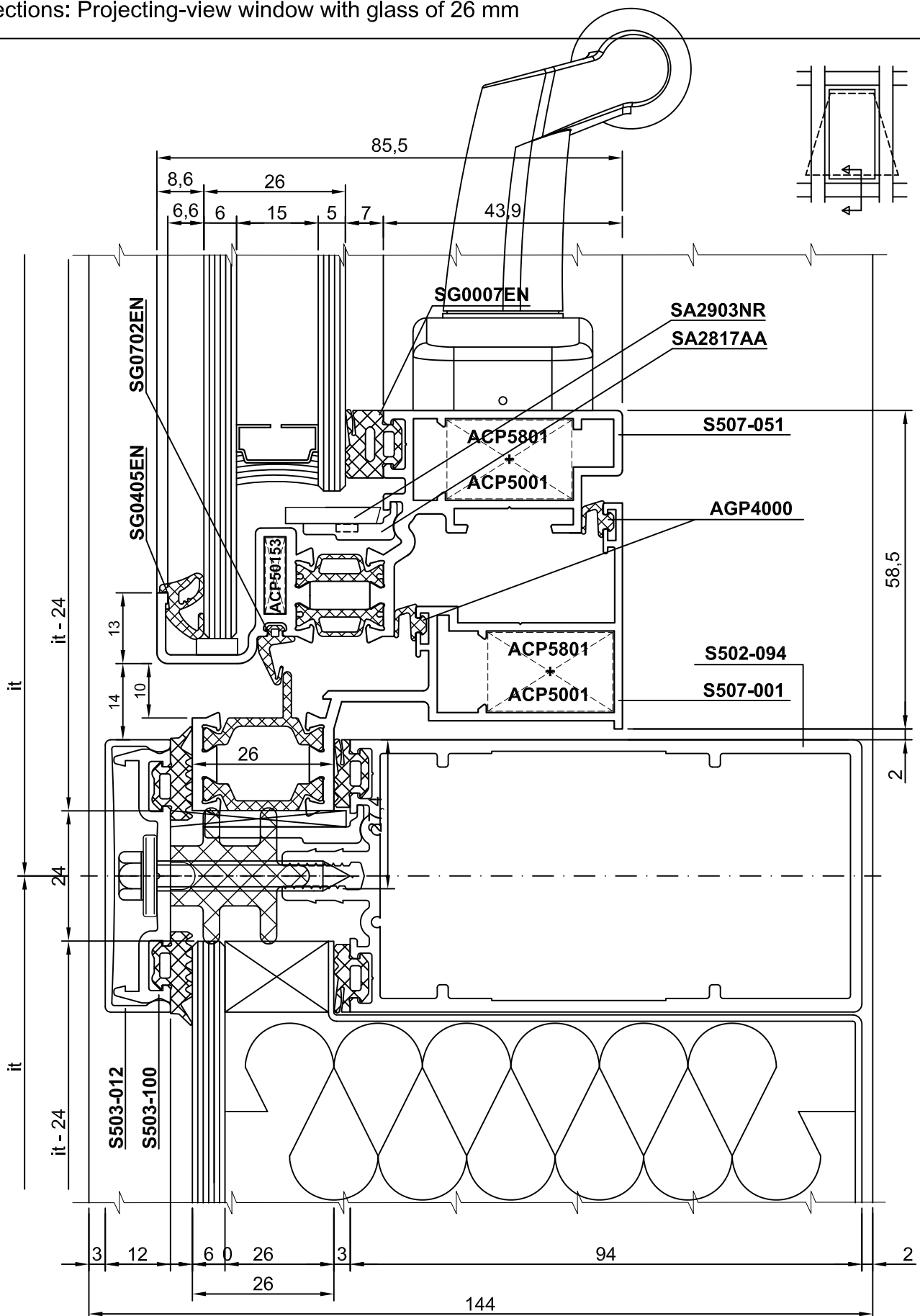

SEZIONI: SPORGERE, AD ANTA SCOMPARSA, CON VETRO DA 26 mm
 Sections: Projecting-flush window with glass of 26 mm

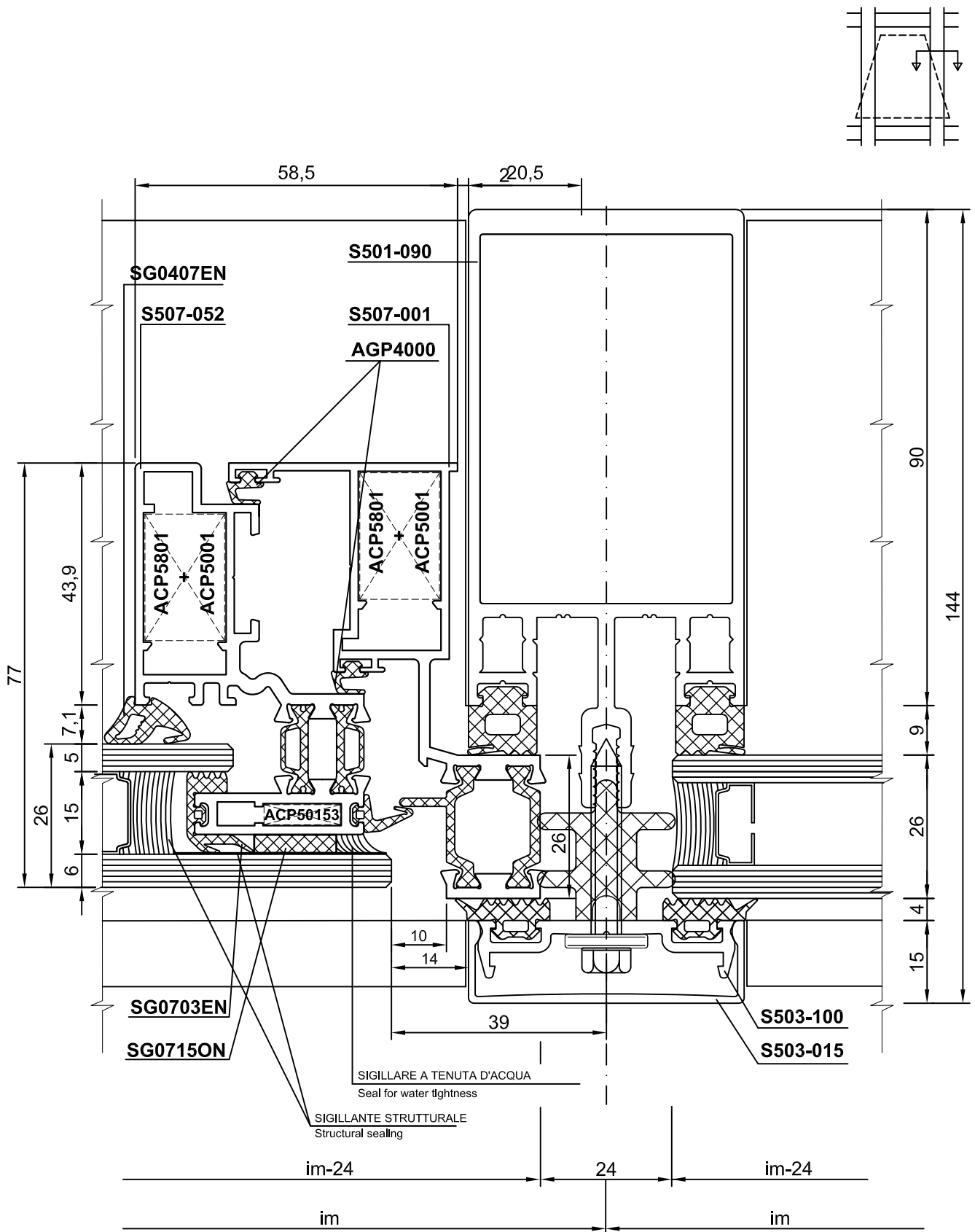

SEZIONI: SPORGERE, AD ANTA SCOMPARSA, CON VETRO DA 26 mm
 Sections: Projecting-flush window with glass of 26 mm

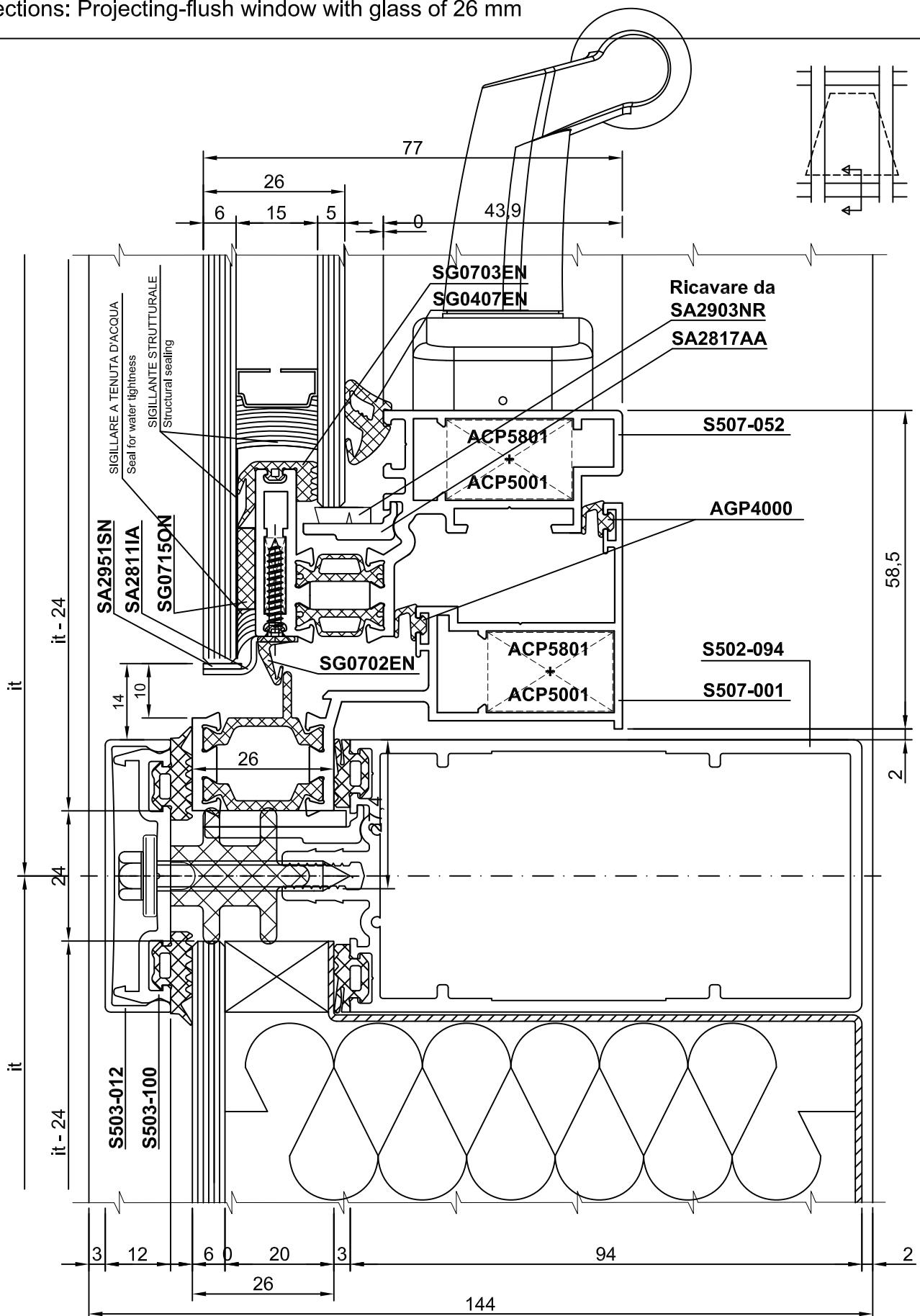

SEZIONI: SPORGERE, AD ANTA SCOMPARSA, CON VETRO DA 32 mm
 Sections: Projecting-flush window with glass of 32 mm

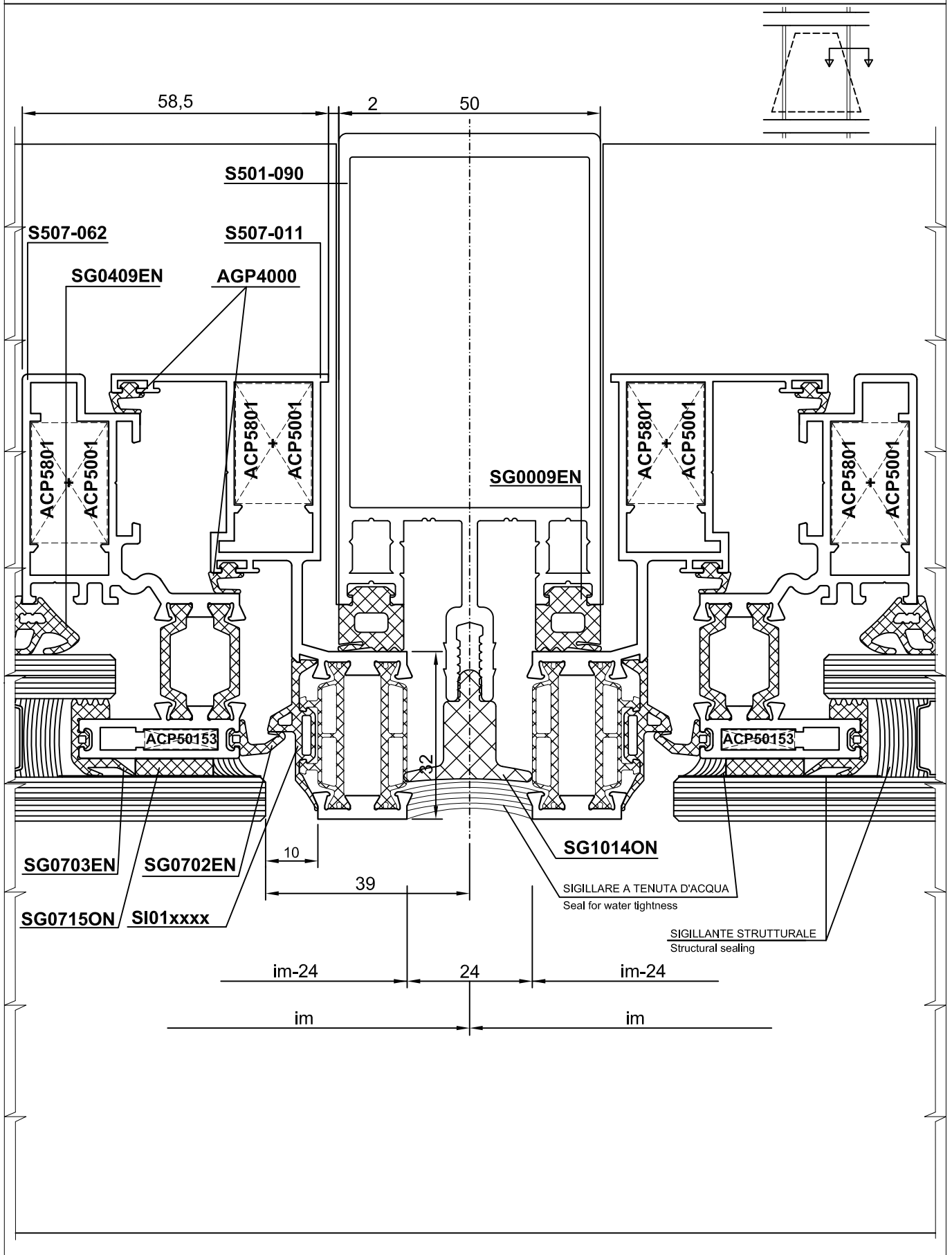

SEZIONI: SPORGERE, AD ANTA SCOMPARSA, CON VETRO DA 32 mm
 Sections: Projecting-flush window with glass of 32 mm

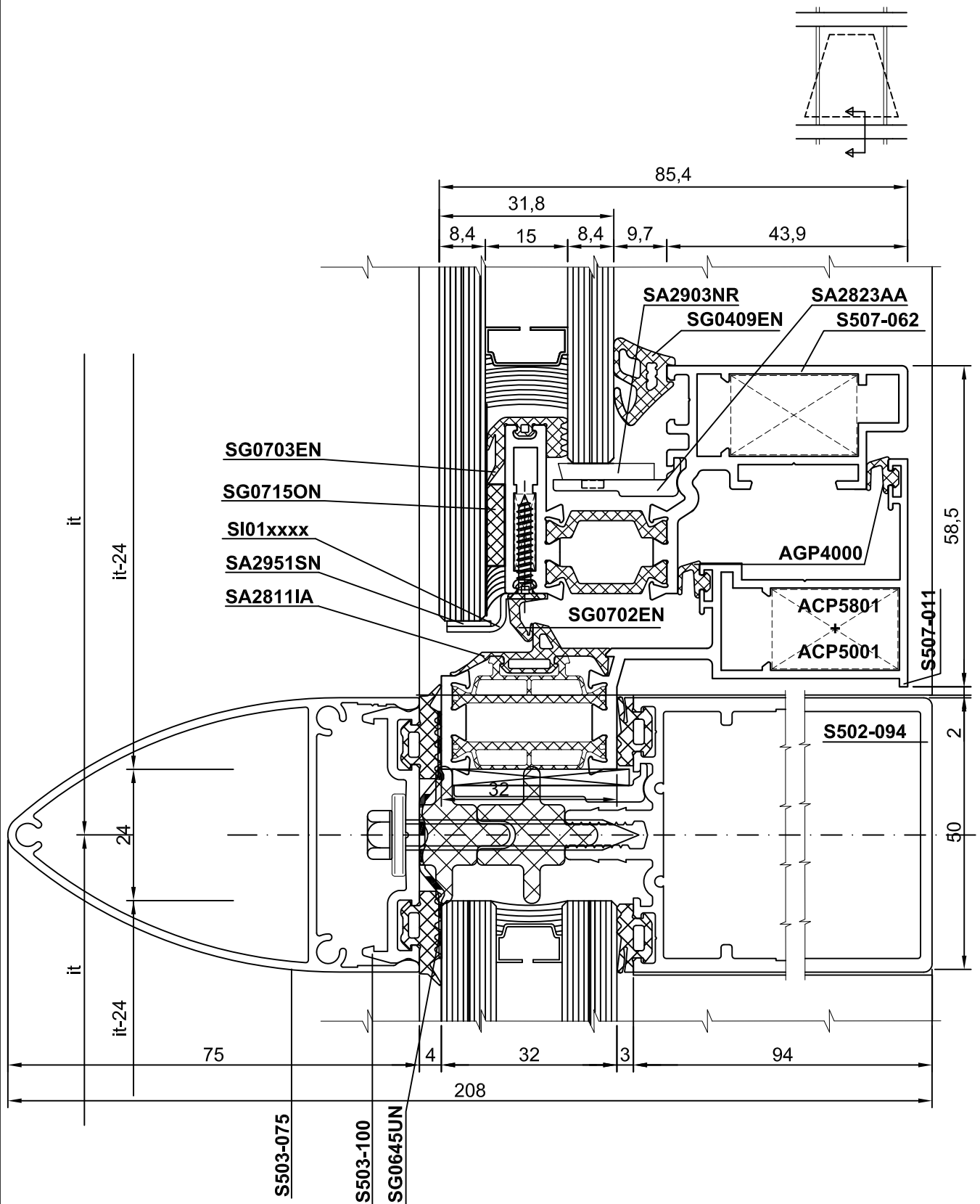

SEZIONI: SPORGERE, AD ANTA SCOMPARSA, CON VETRO DA 32 mm
 Sections: Projecting-flush window with glass of 32 mm

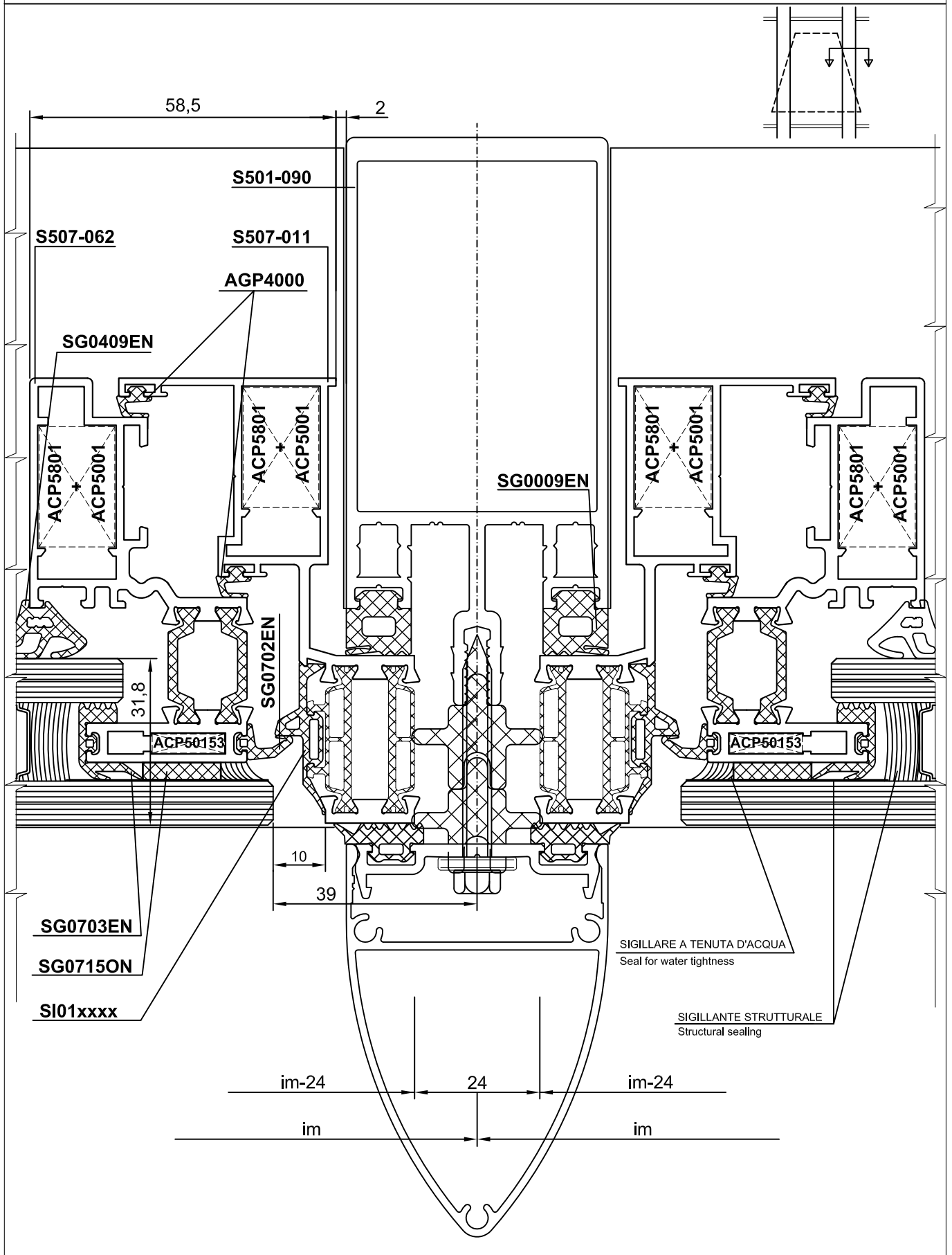

SEZIONI: SPORGERE, AD ANTA SCOMPARSA, CON VETRO DA 32 mm
 Sections: Projecting-flush window with glass of 32 mm

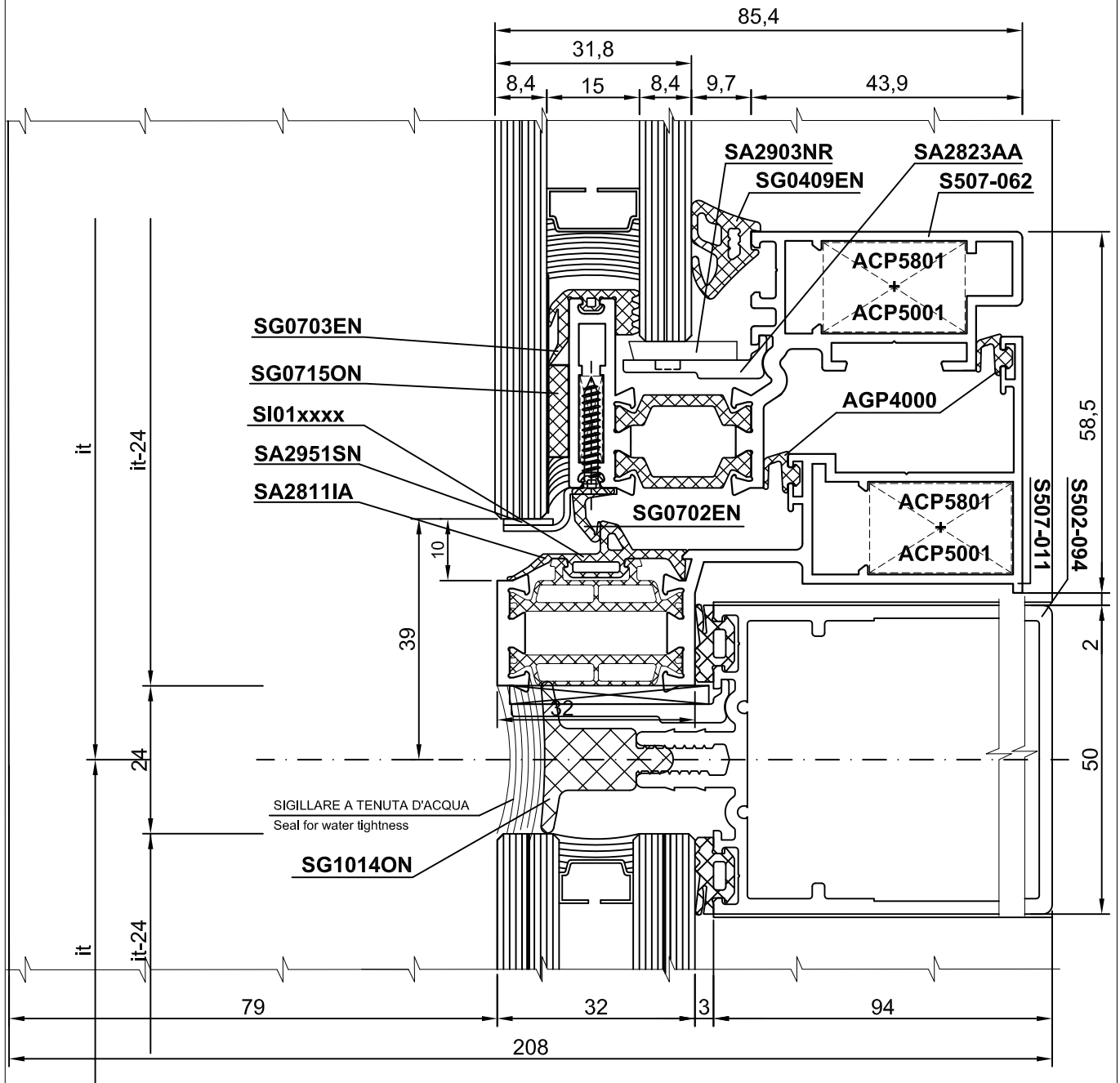
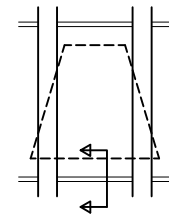

SEZIONI: SPORGERE, ANTA IN VISTA, CON VETRO DA 32 mm

Sections: Projecting-view window with glass of 32 mm

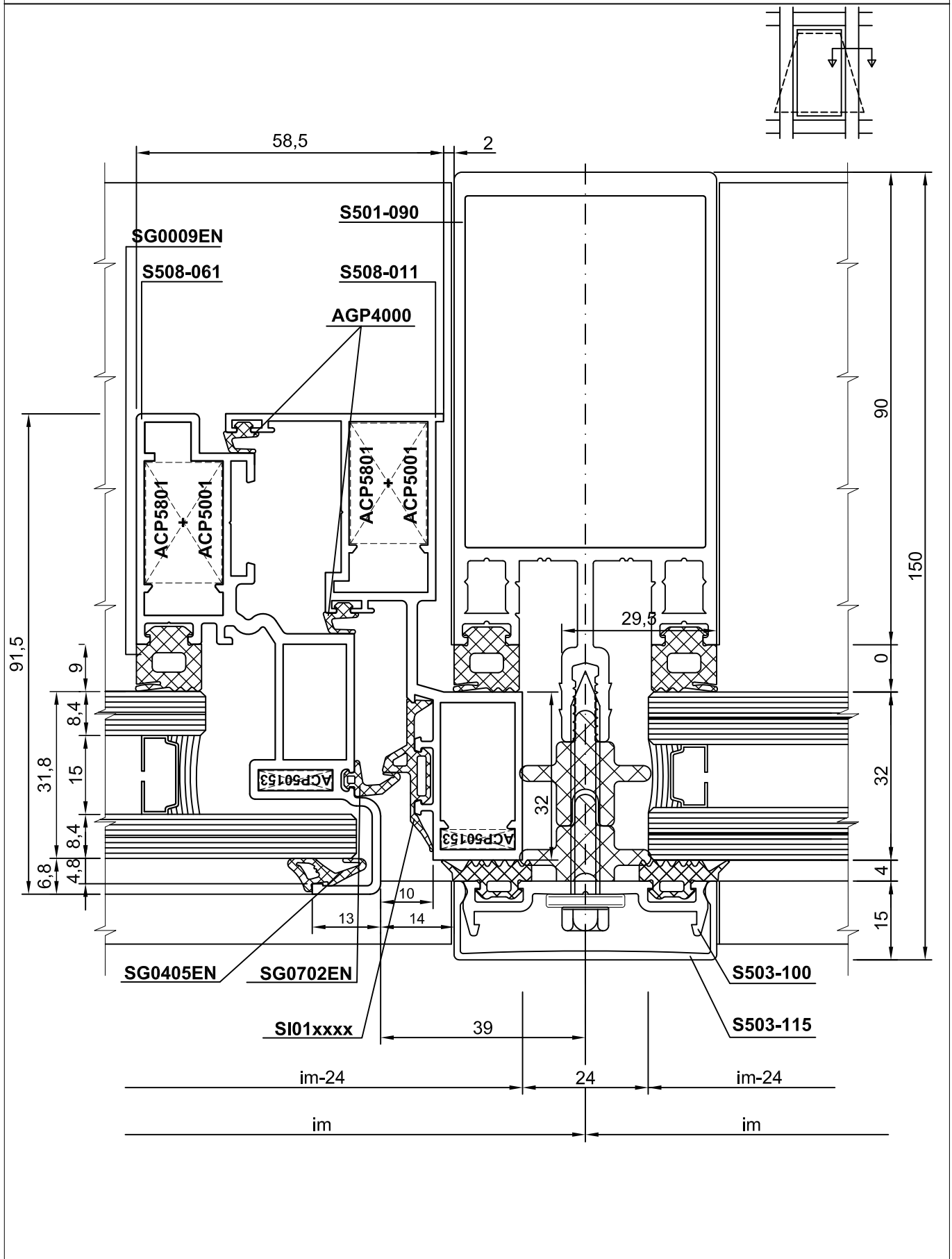

SEZIONI: SPORGERE, ANTA IN VISTA, CON VETRO DA 32 mm

Sections: Projecting-view window with glass of 32 mm

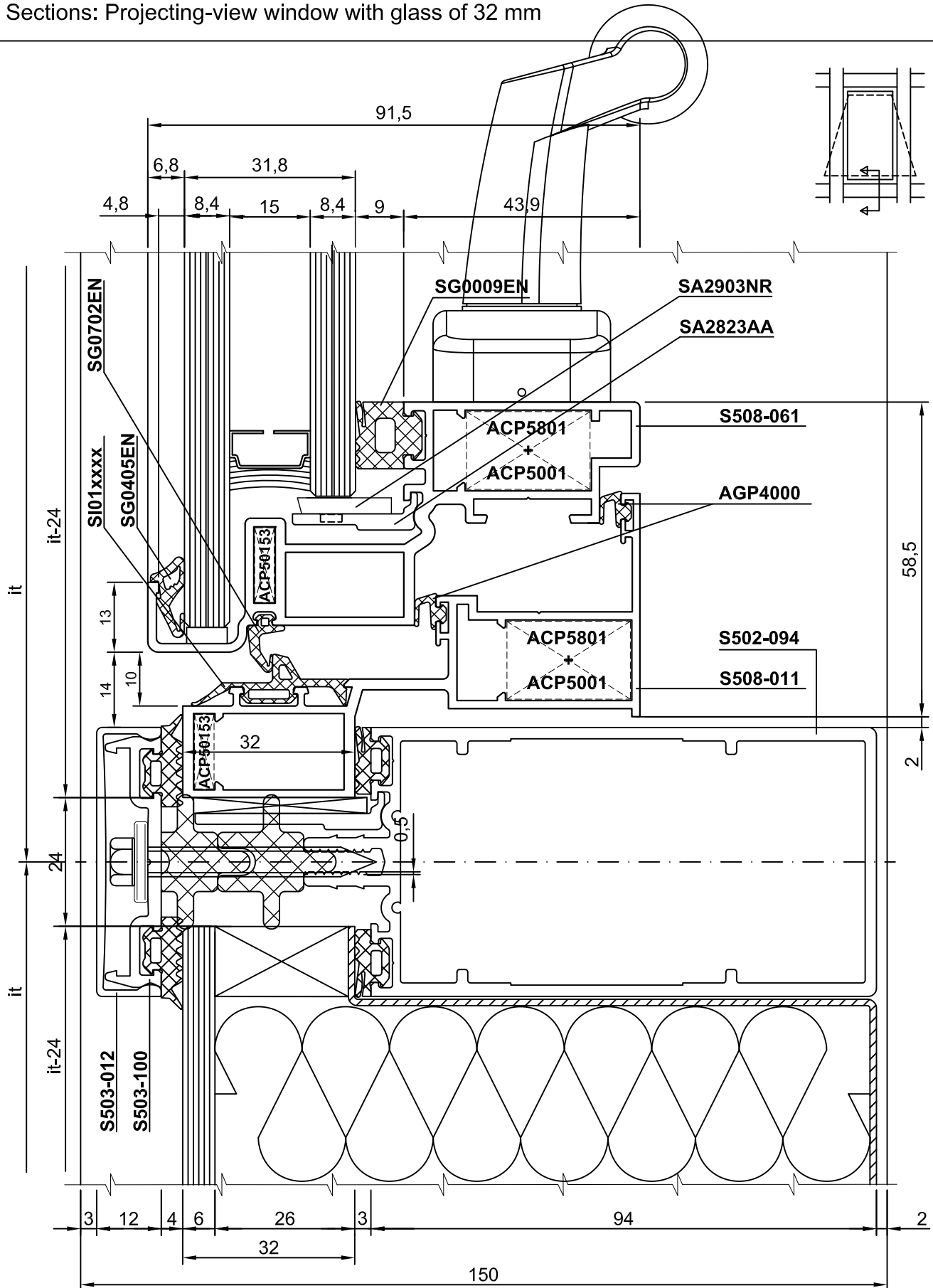

SEZIONI: SPORGERE, AD ANTA SCOMPARSA, CON VETRO DA 32 mm
 Sections: Projecting-flush window with glass of 32 mm

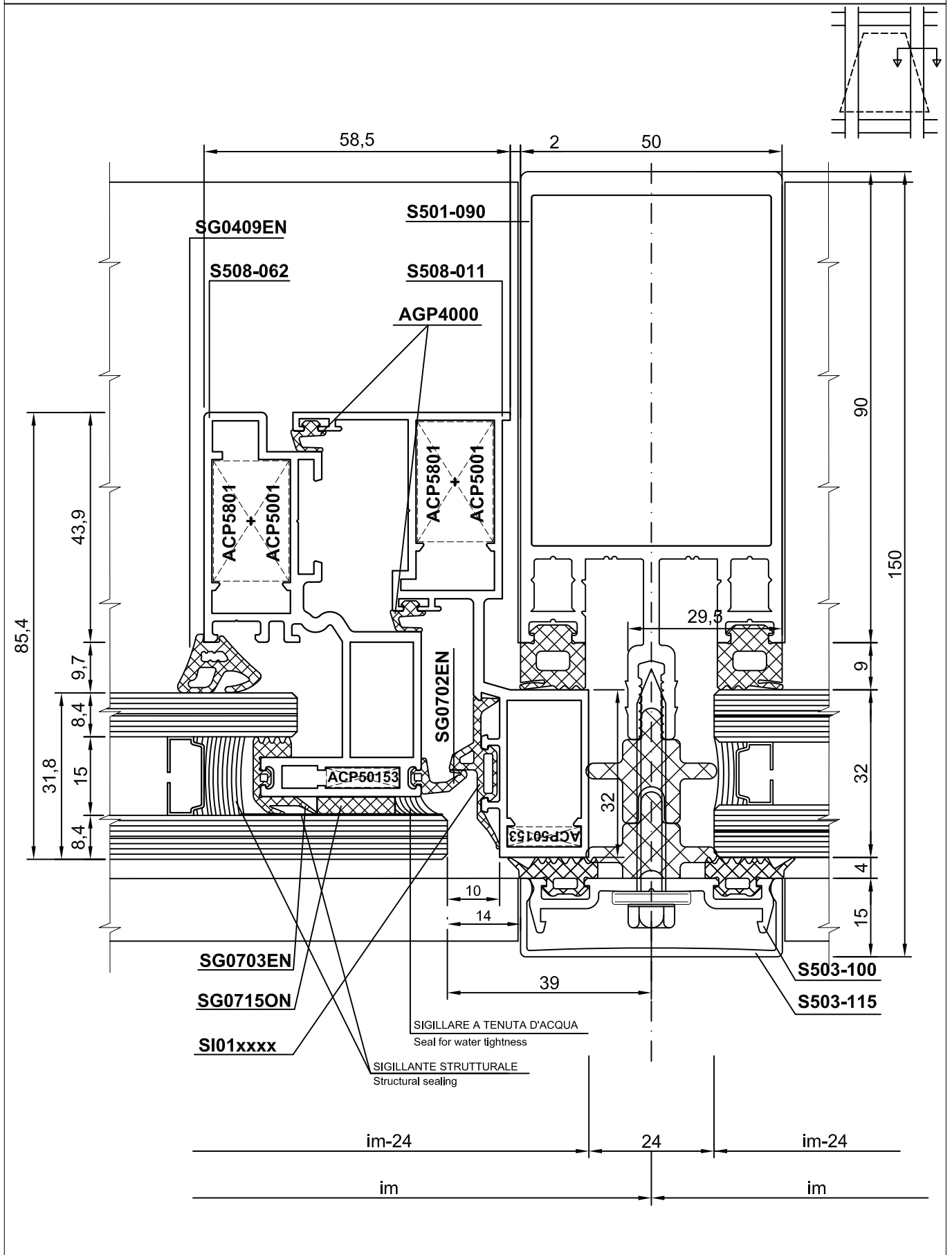

SEZIONI: SPORGERE, AD ANTA SCOMPARSA, CON VETRO DA 32 mm
 Sections: Projecting-flush window with glass of 32 mm

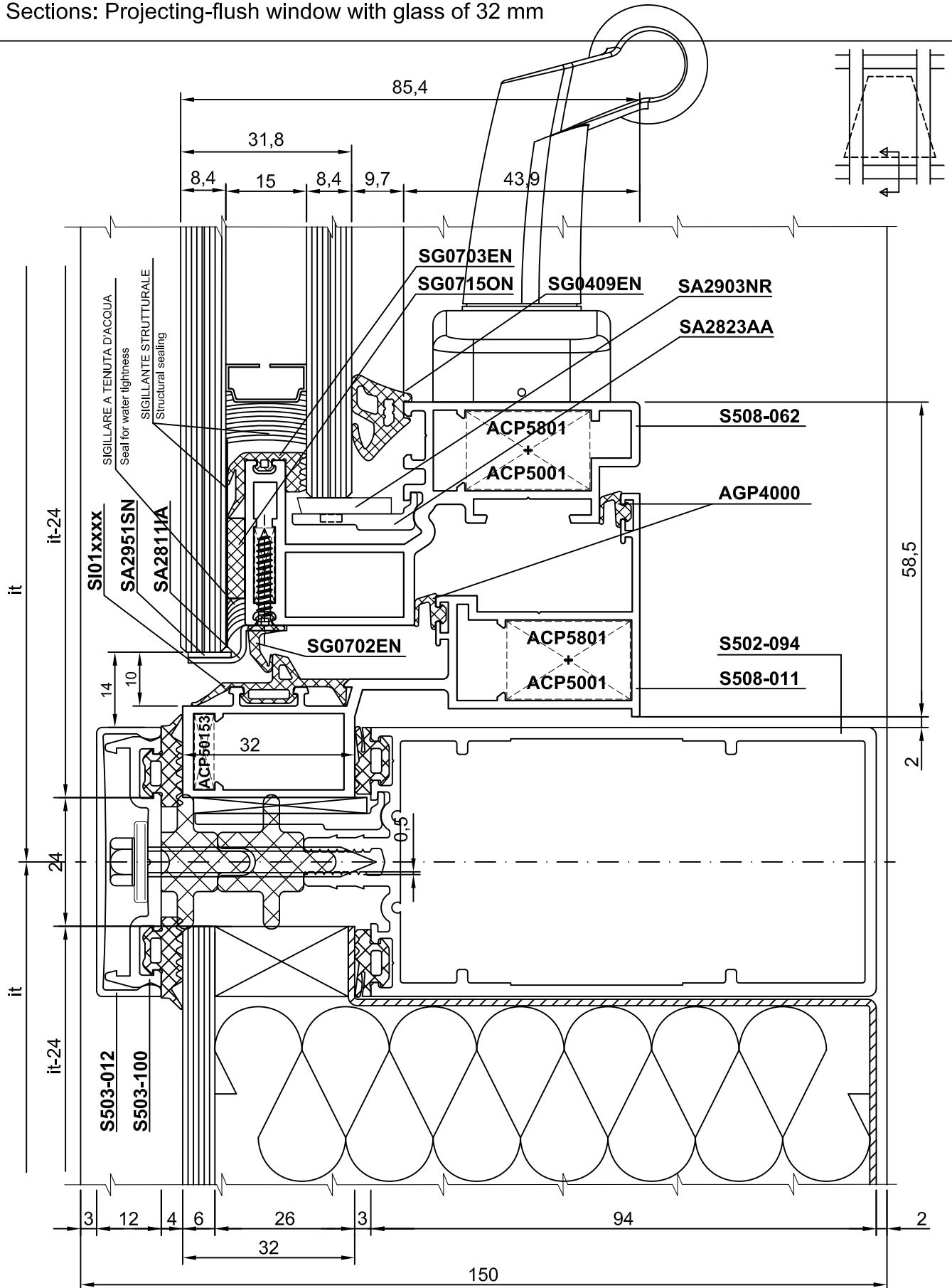

FISSAGGIO ALLA MURATURA - LATERALE ORIZZONTALE
 Fixing to wall - horizontal lateral

SCALA 1 : 2
 Scale 1 : 2

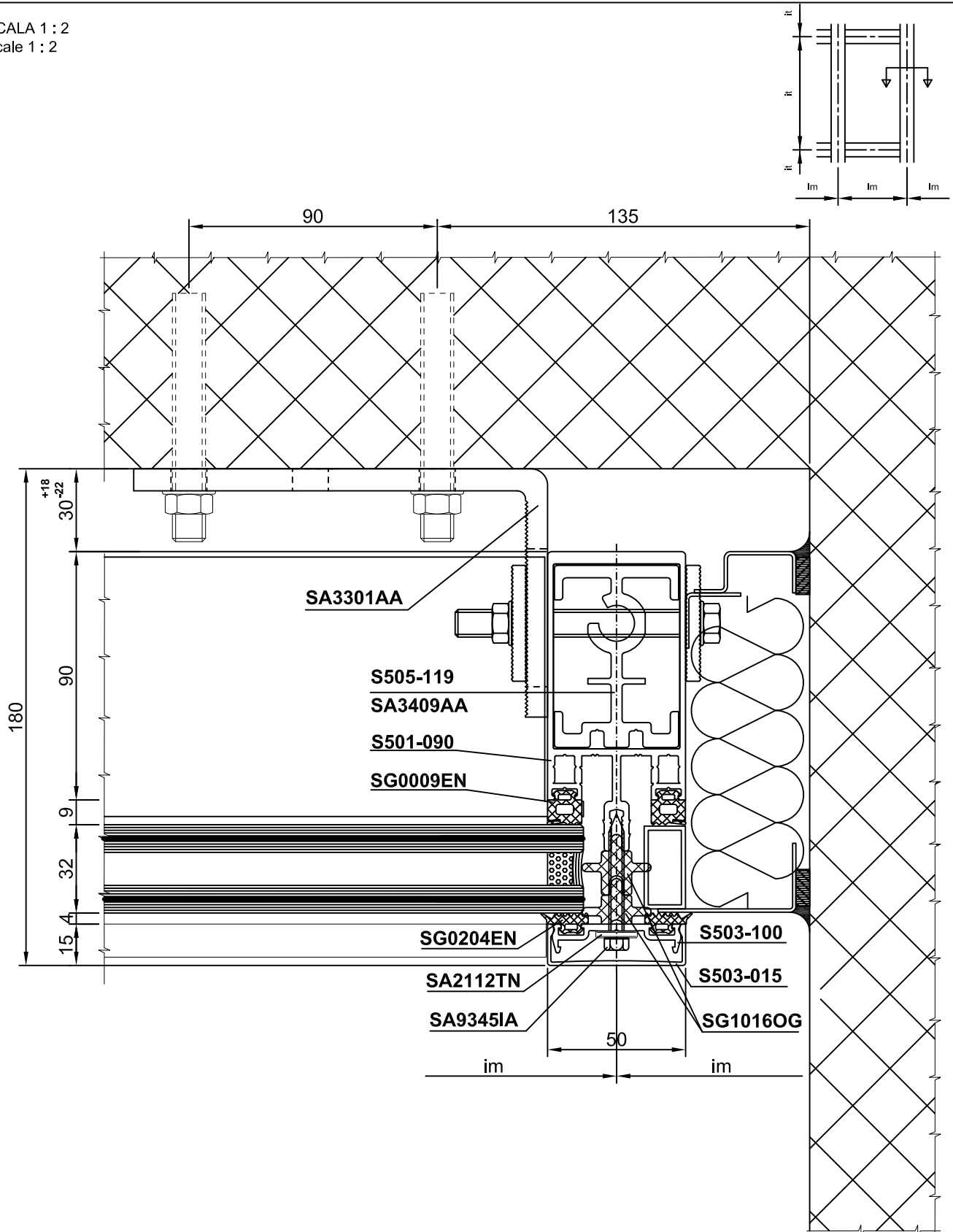

FISSAGGIO ALLA MURATURA - INTERMEDIO ORIZZONTALE
 Fixing to wall - horizontal intermediate

SCALA 1 : 2
 Scale 1 : 2

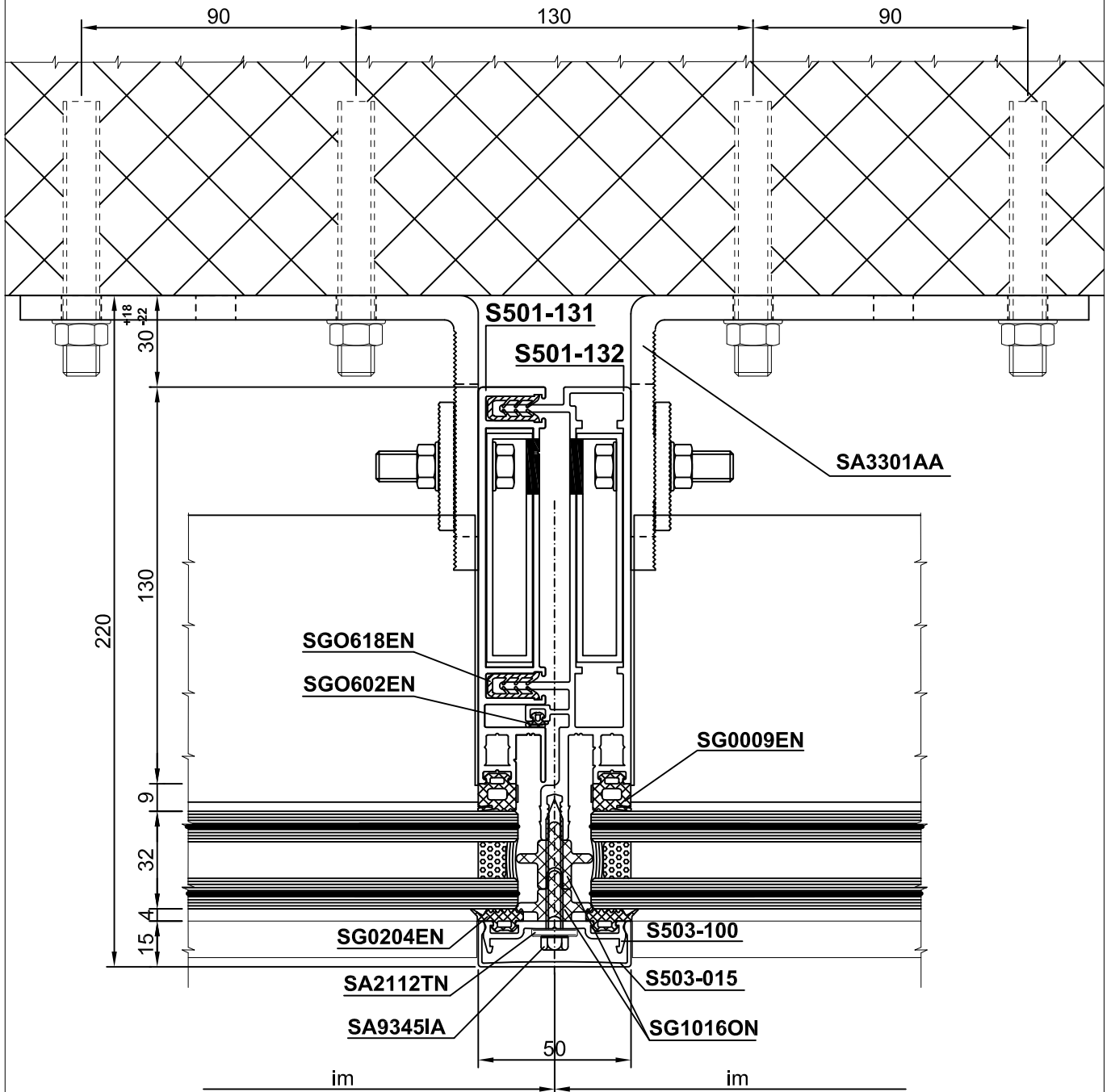
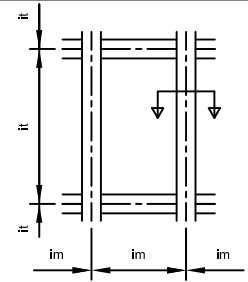

FISSAGGIO ALLA MURATURA - INTERMEDIO VERTICALE - PUNTO FISSO

Fixing to wall - vertical intermediate - fixed connection

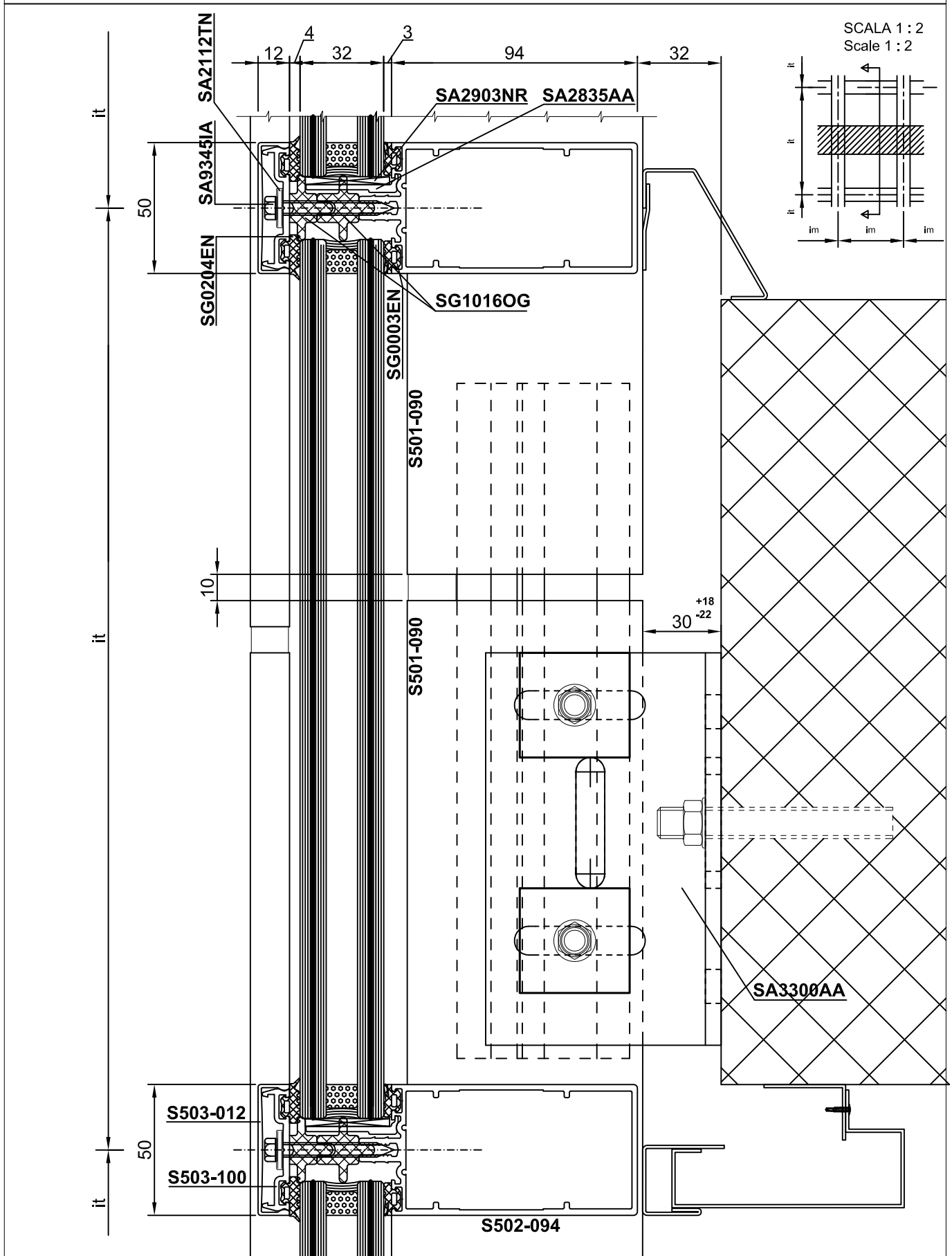

FISSAGGIO ALLA MURATURA - INTERMEDIO VERTICALE - PUNTO MOBILE
 Fixing to wall - vertical intermediate - movable connection

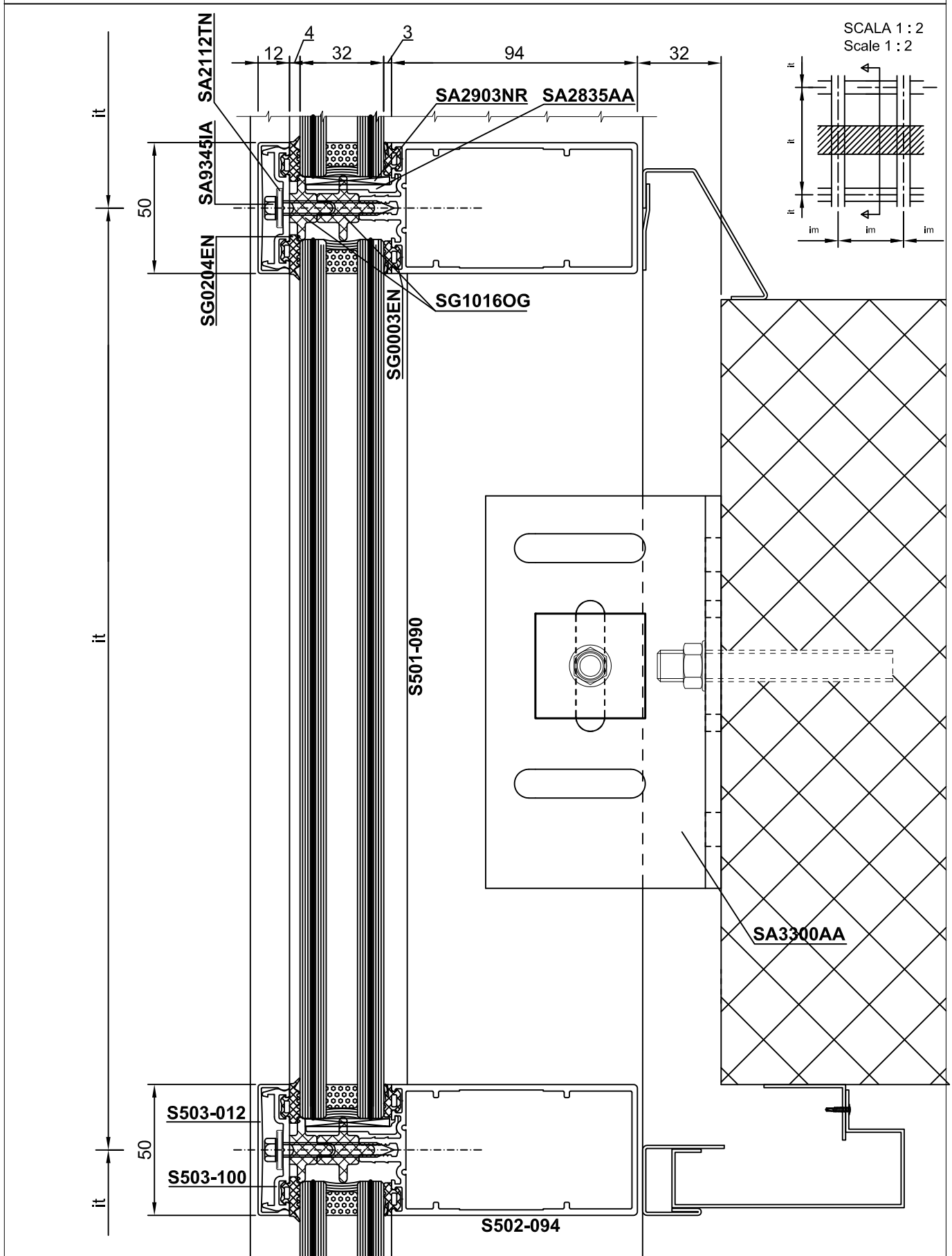

FISSAGGIO ALLA MURATURA - INFERIORE VERTICALE

Fixing to wall - vertical lower

SCALA 1 : 2
Scale 1 : 2

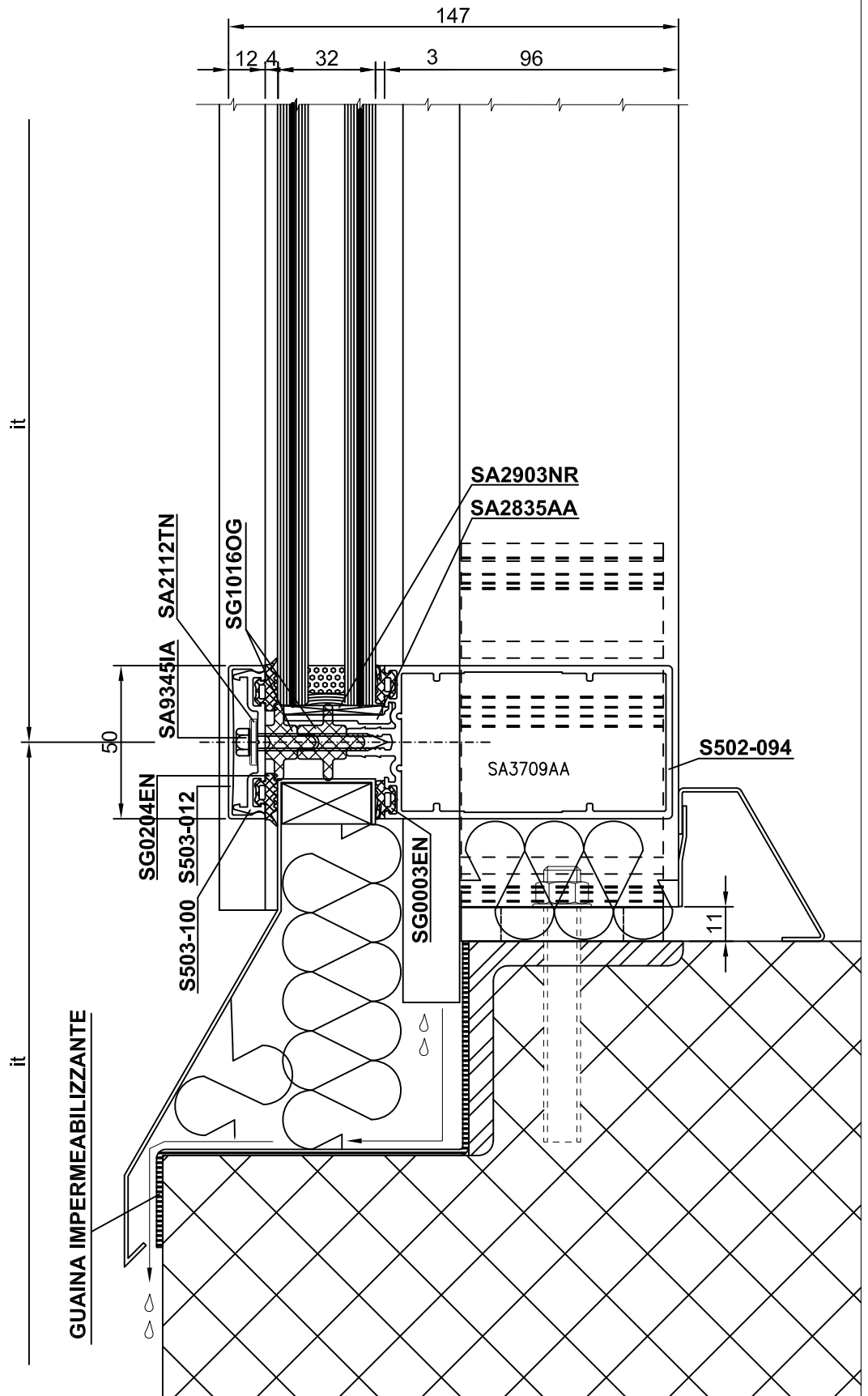
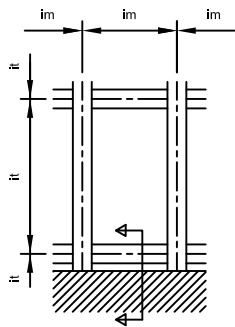

FISSAGGIO ALLA MURATURA - SUPERIORE VERTICALE

Fixing to wall - vertical upper

SCALA 1 : 2
Scale 1 : 2

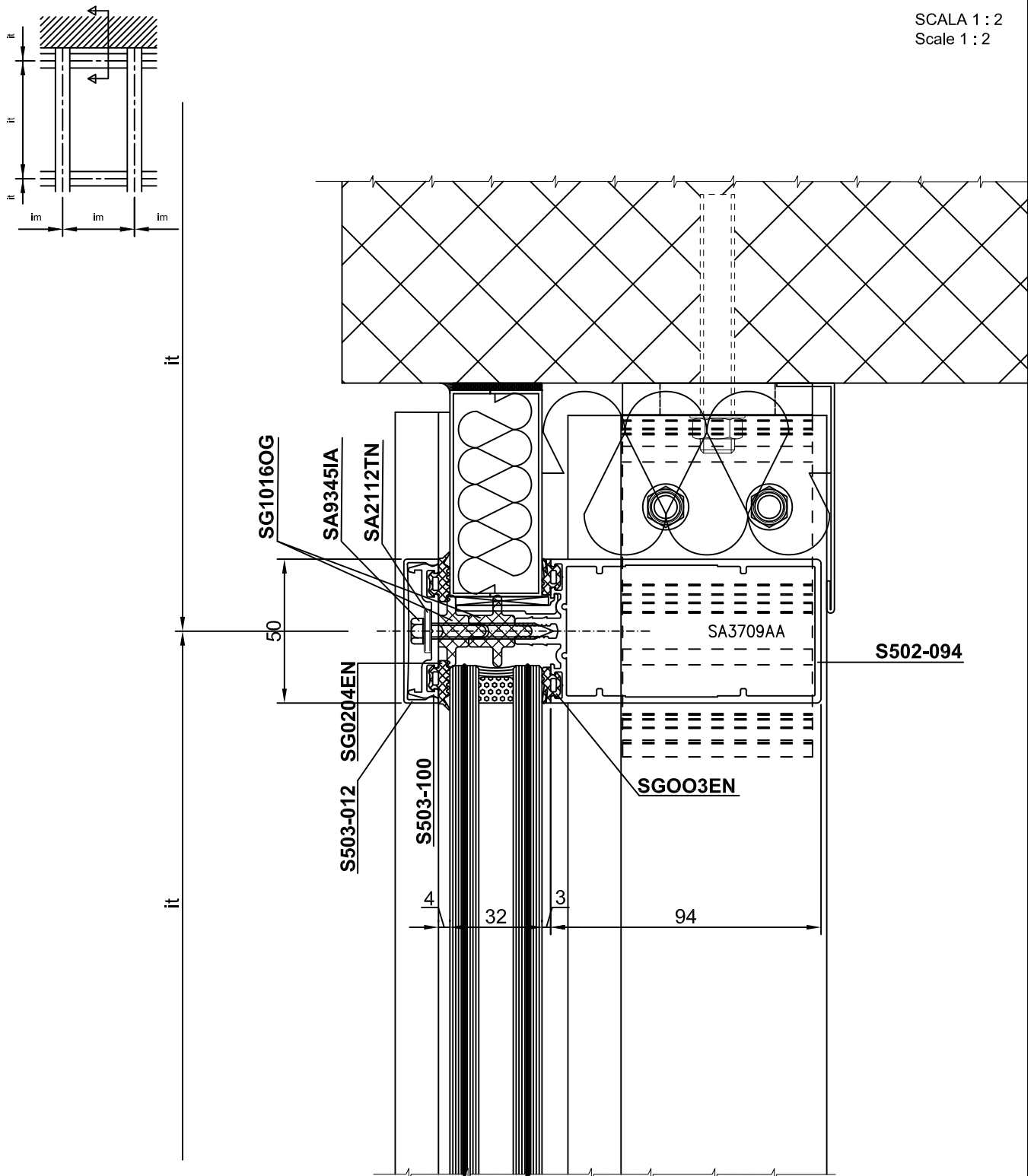

FISSAGGIO ALLA MURATURA - FISSAGGIO A SOTTOSTRUTTURA IN ACCIAIO
 Fixing to wall - Fixing at a steel structure

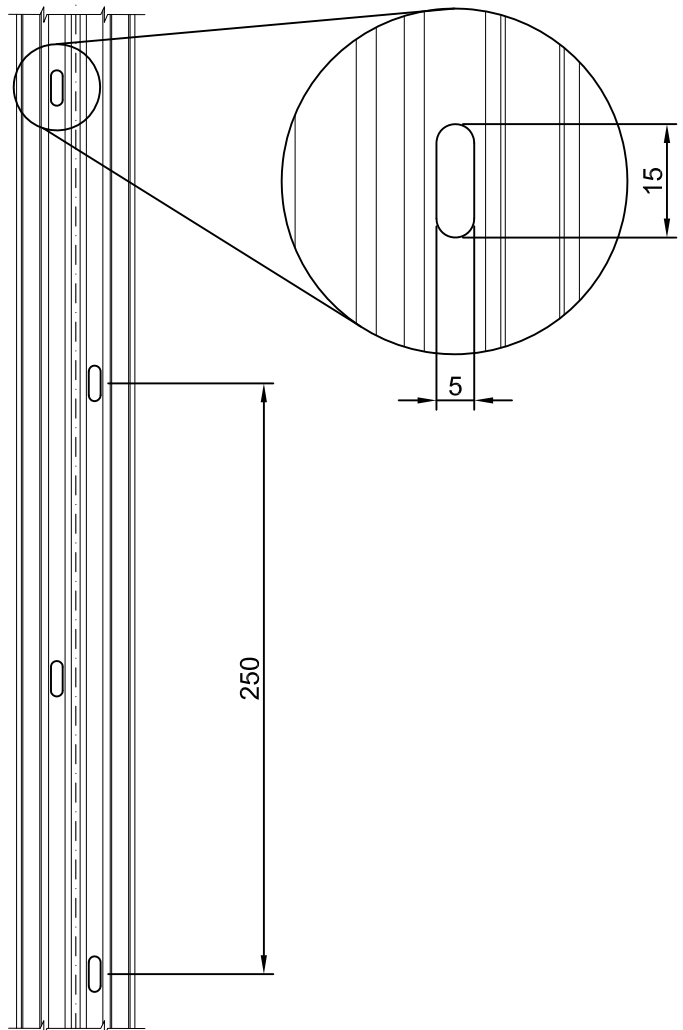
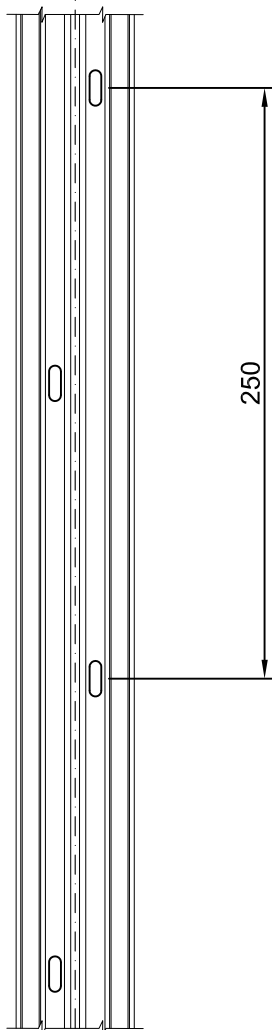
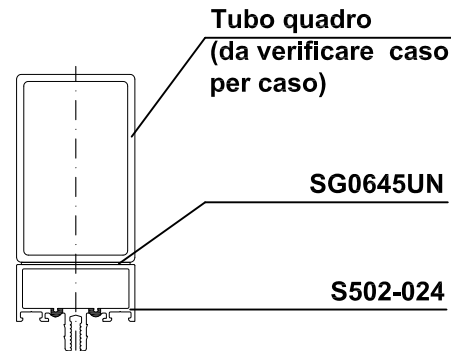
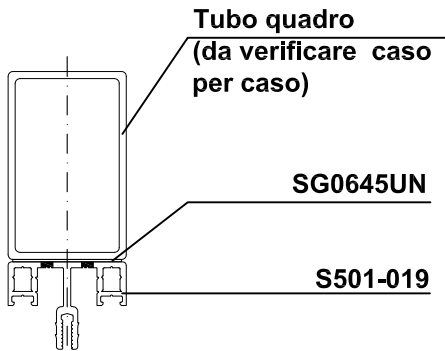
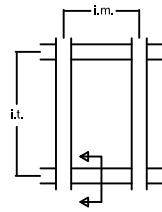
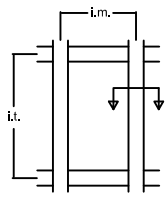

N.B. : Si consiglia l'utilizzo del nastro per impermeabilizzazione SG0645UN anche fra vetro e pressore.
 We suggest to use the bond for waterproofing SG0645UN also between glass and presser.

ATTREZZATURE
Working equipment

PUNZONATRICE PNEUMATICA PER MONTANTI COD.SM0002S5
Pneumatic punching machine for mullions cod.SM0002S5

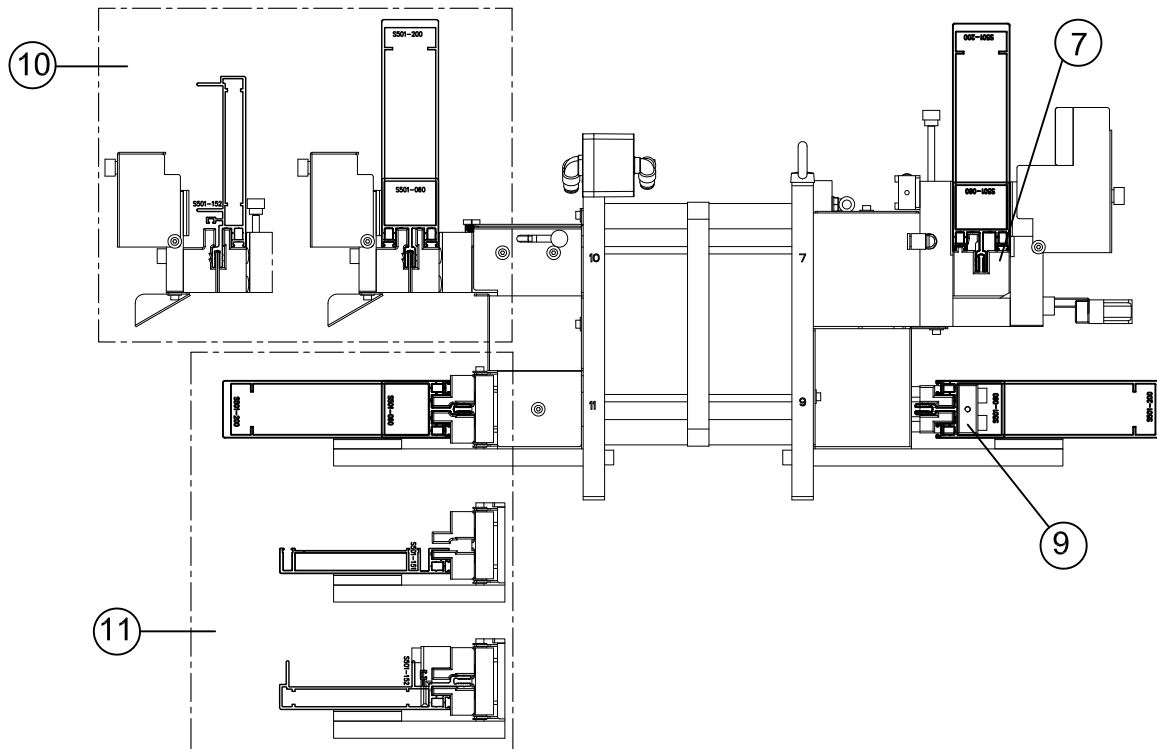

DIMA PER FORATURA LATERALE SUI MONTANTI COD.SU0001S5
Lateral drilling template of mullions cod.SU0001S5

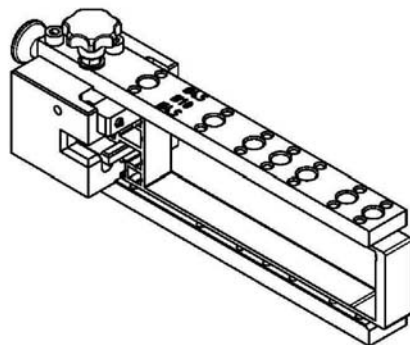

ATTREZZATURE
Working equipment

PUNZONATRICE PNEUMATICA PER TRAVERSI, PRESSORI E CARTELLINE COD.SM0001S5
Pneumatic punching machine for transoms, pressers and covers cod.SM0001S5

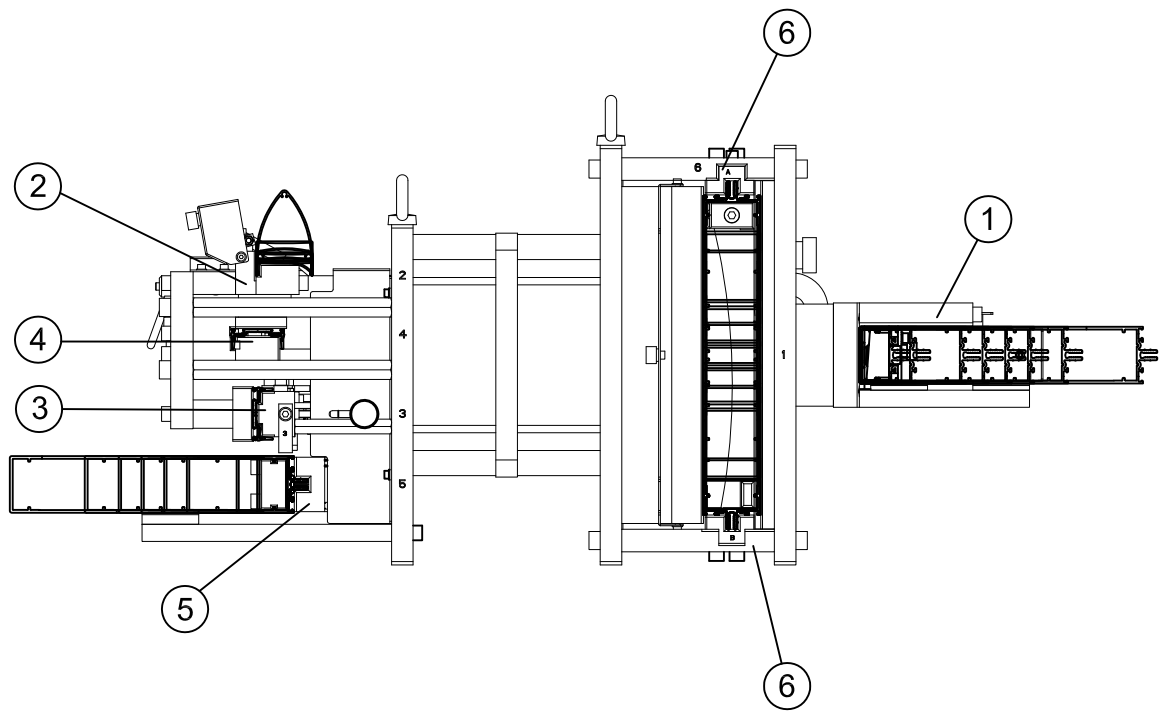

LAVORAZIONI MONTANTI
Processing mullions

FORI PER ASSEMBLAGGIO MONTANTE-TRAVERSO
Holes for mullion-transom assembly

**
11

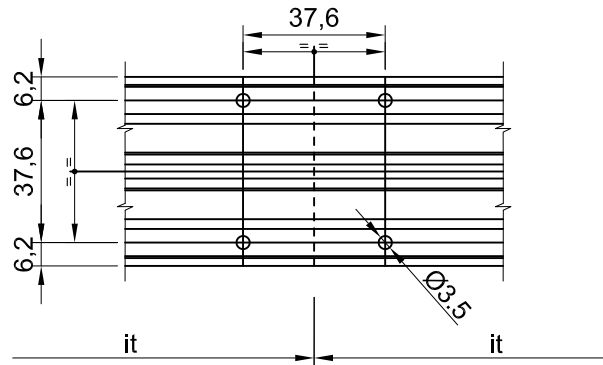
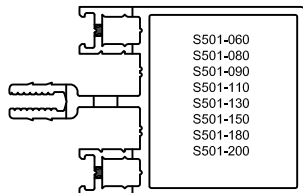

**
11

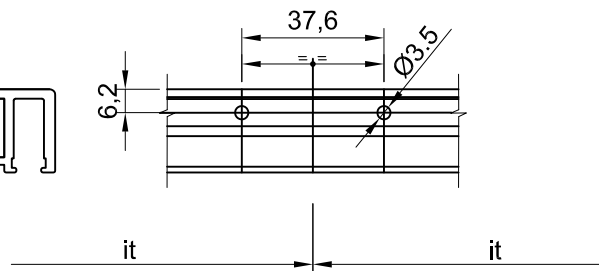
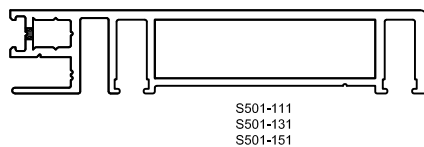

**
11

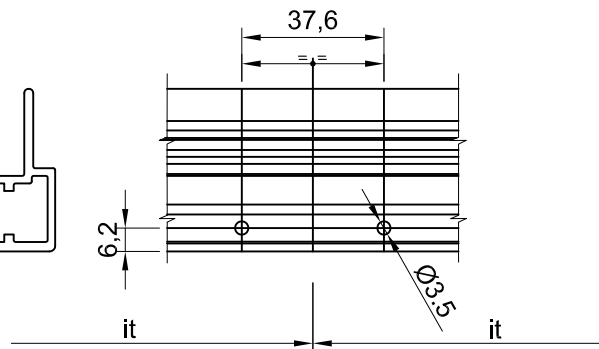
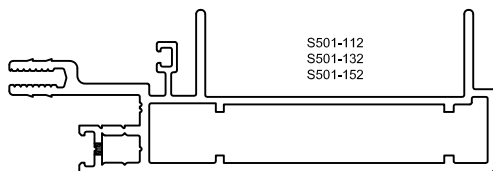

** Lavorazioni eseguibili con la punzonatrice SM0002S5
Processing executable with punching-machine SM0002S5

LAVORAZIONI MONTANTI
Processing mullions

SCASSO PER INSERIMENTO ACCESSORIO SA2810IA (SUPPORTO TRAVERSI)
Removal for insertion of accessory SA2810IA (Transoms support)

**

10

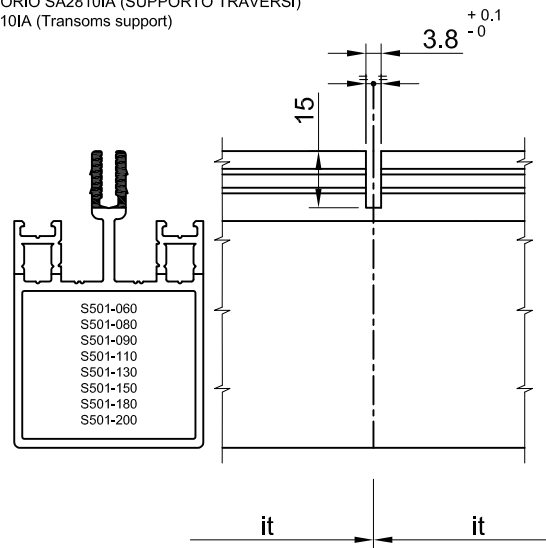

SCASSO PER INSERIMENTO ACCESSORIO SA2810IA (SUPPORTO TRAVERSI) E PASSAGGIO ACCESSORI SA8501IA - SA8502IA (PERNI).
Removal for insertion of accessory SA2810IA (transoms support) and passage of accessories SA8501IA - SA8502IA (Pin).

**

10

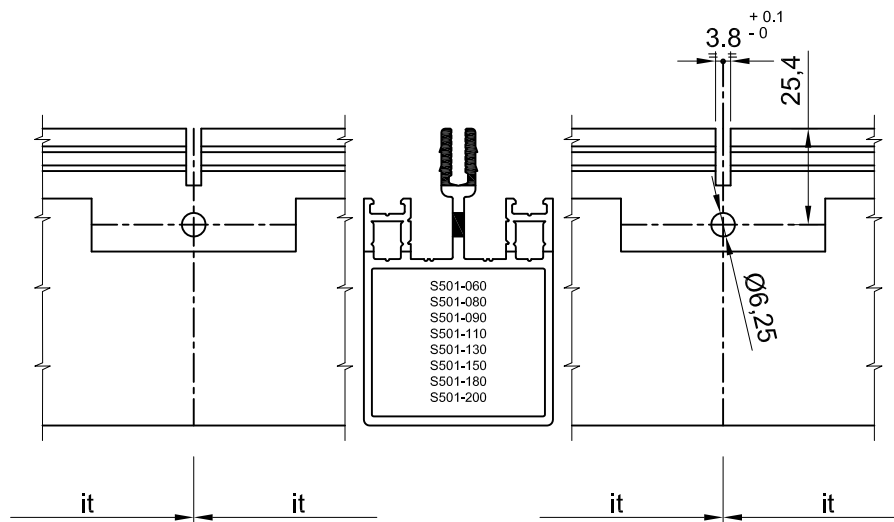

SCASSO PER PASSAGGIO ACCESSORI SA8501IA - SA8502IA (PERNI).
Removal for passage accessories SA8501IA - SA8502IA (Pin).

**

7

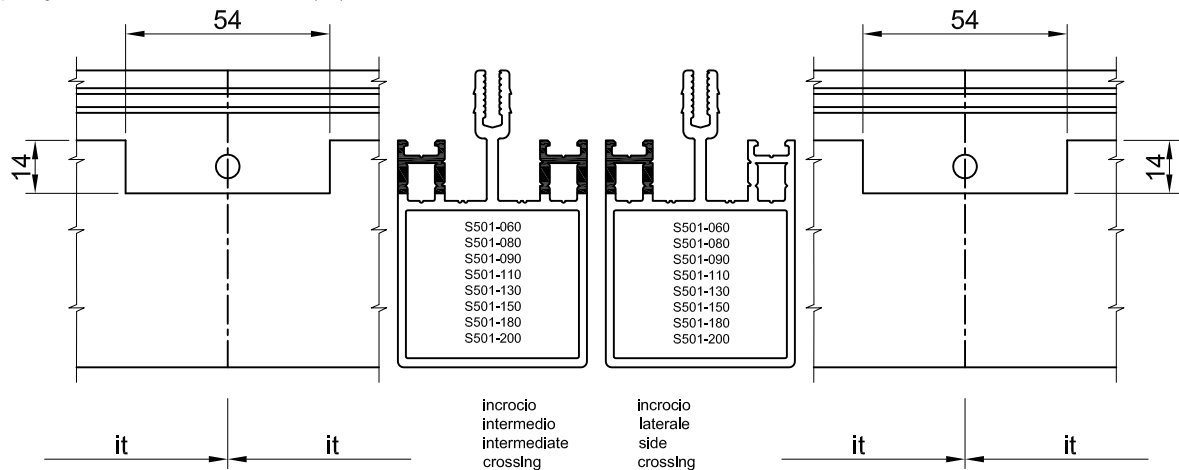

** Lavorazioni eseguibili con la punzonatrice SM0002S5
Processing executable with punching-machine SM0002S5

LAVORAZIONI MONTANTI
Processing mullions

FORI PER BLOCCAGGIO ACCESSORI SA37xxAA - SA38xxAA (CANOTTI TERMINALI).
Holes for locking accessories SA37xxAA - SA38xxAA (terminal spigot).

**
9

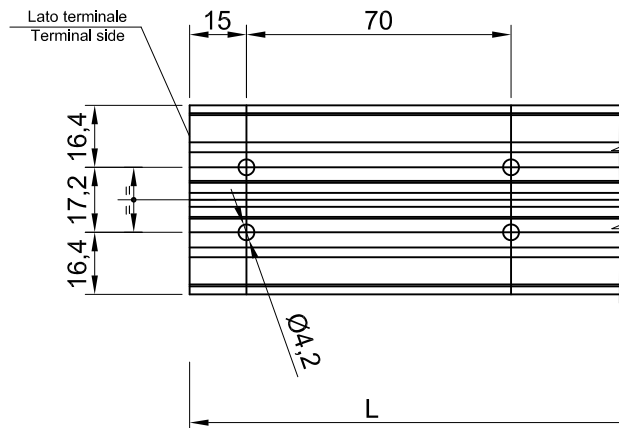
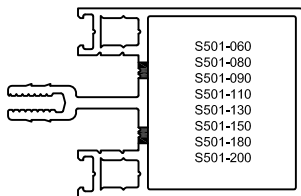

FORI PER ACCESSORI SA3300AA - SA3301AA (STAFFE).
Holes for accessories SA3300AA - SA3301AA (bracket).

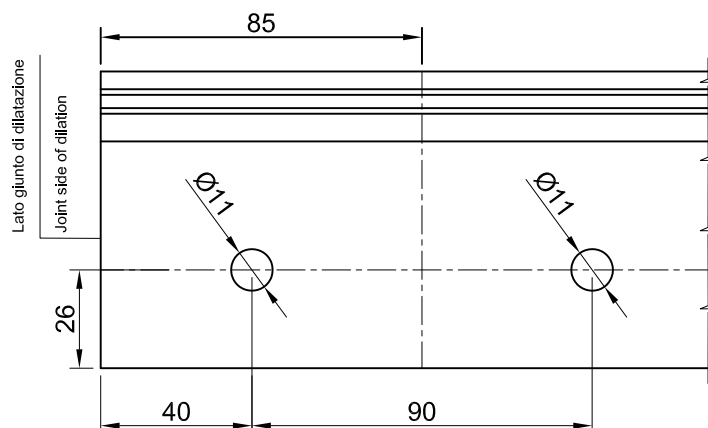
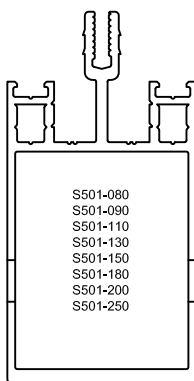

** Lavorazioni eseguibili con la punzonatrice SM0002S5
Processing executable with punching-machine SM0002S5

LAVORAZIONI MONTANTI
Processing mullions

LAVORAZIONI MONTANTI PER SOLUZIONE CON CAVALLOTTO A PULSANTE (COD. SA3261AA)
Processing mullions for solution with shear block with spring (COD. SA3261AA)

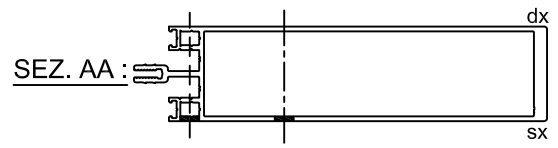
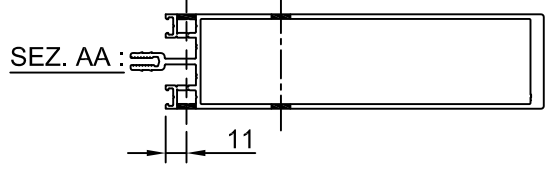
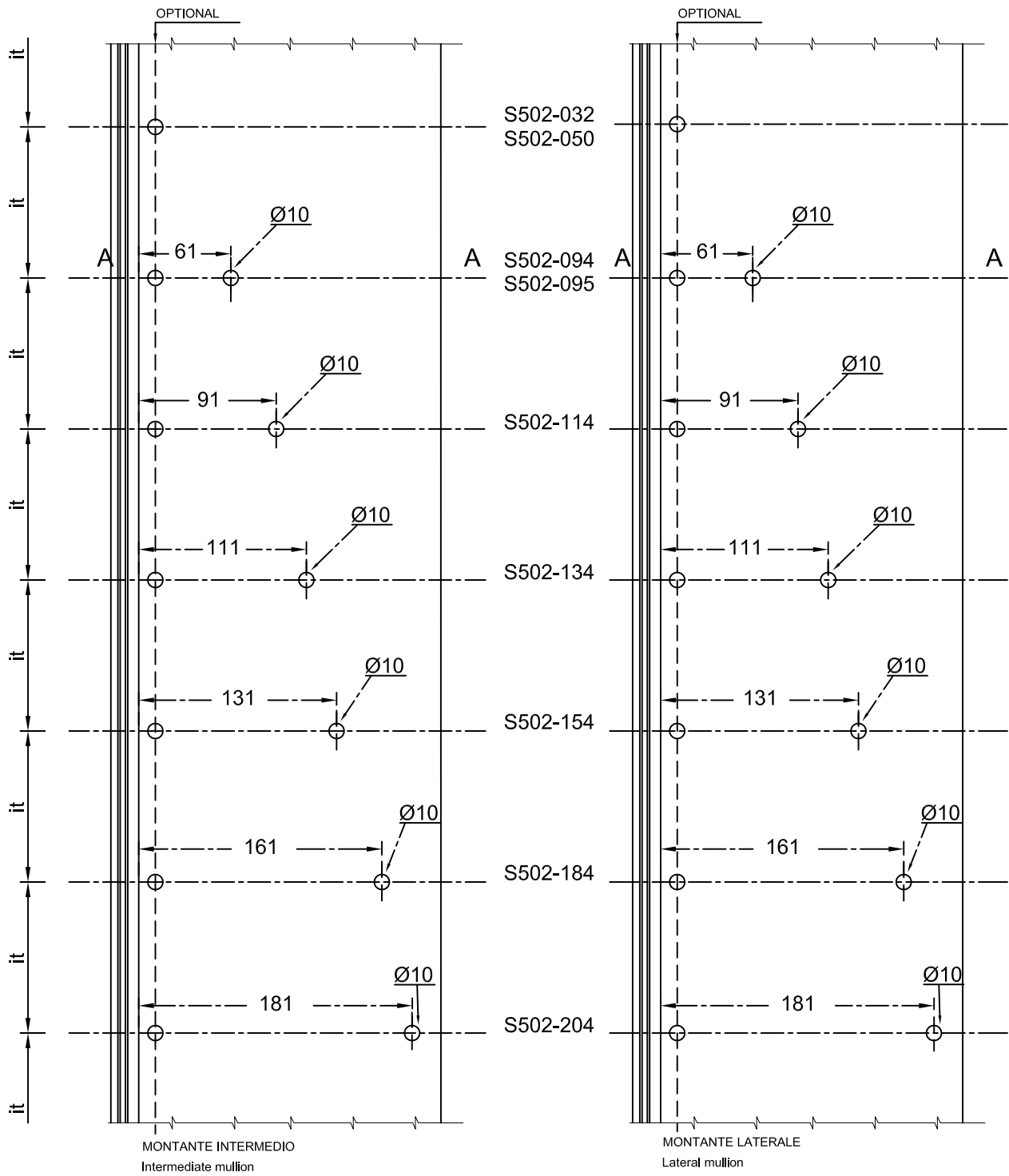

FORARE SU UN SOLO LATO (DX O SX)
Punch only one side (dx or sx)

Lavorazioni eseguibili con la dima SU0001S5
Processing executable with template SU0001S5

LAVORAZIONI MONTANTI
Processing mullions

LAVORAZIONI MONTANTI PER SOLUZIONE CON CAVALLOTTO SEQUENZIALE (COD. SA3250AA)
Processing mullions for solution with shear block for transoms (COD. SA3250AA)

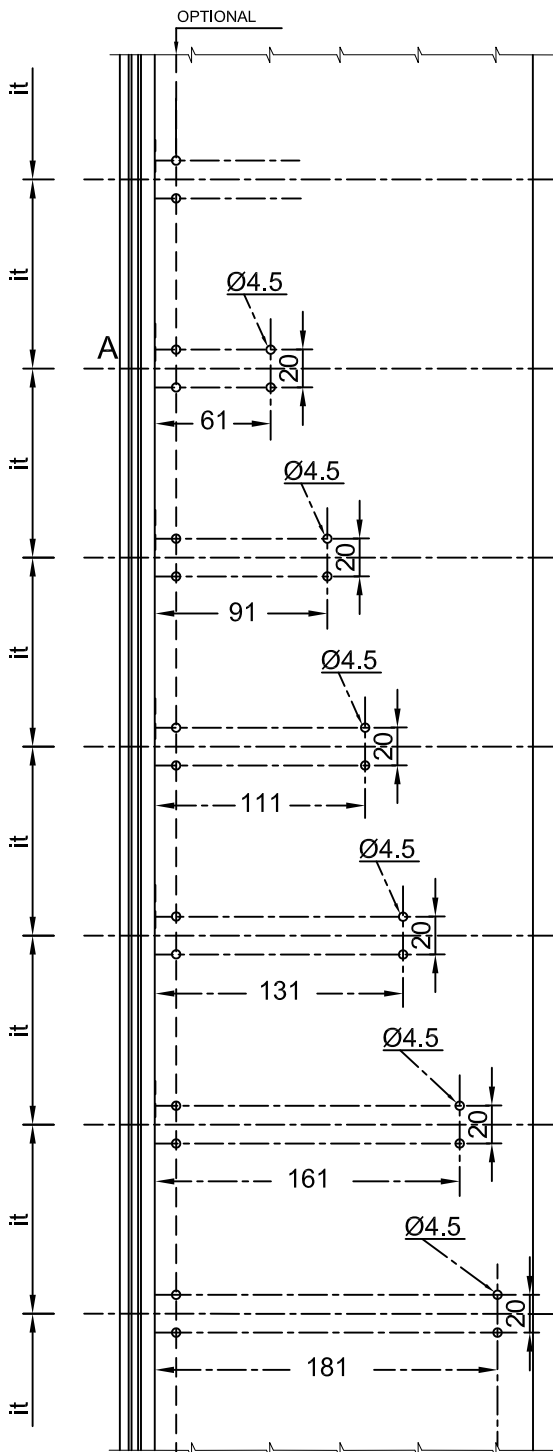

S502-032
S502-050

S502-094
S502-095

S502-114

S502-134

S502-154

S502-184

S502-204

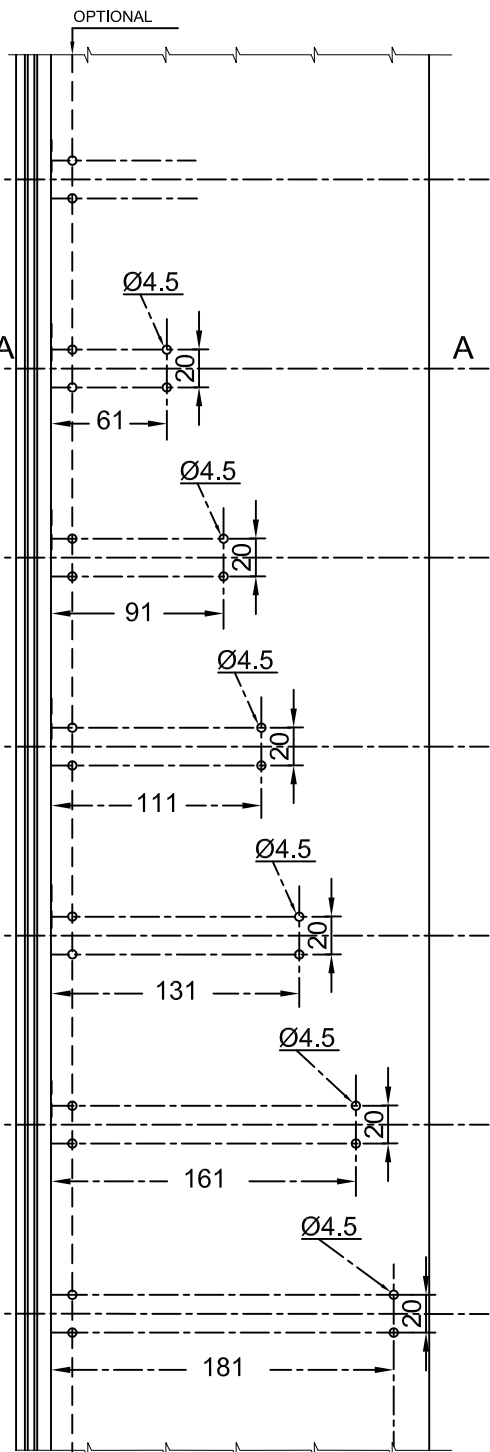

MONTANTE LATERALE

Lateral mullion

SEZ. AA :

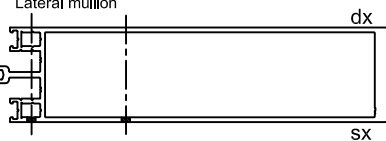

FORARE SU UN SOLO LATO (DX O SX)

Punch only one side (dx or sx)

MONTANTE INTERMEDIO

Intermediate mullion

SEZ. AA :

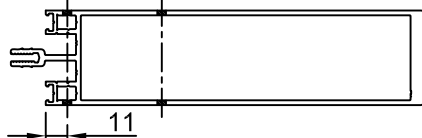

Lavorazioni eseguibili con la dima SU0001S5

Processing executable with template SU0001S5

LAVORAZIONI MONTANTI
Processing mullions

LAVORAZIONI TRAVERSI
Processing transoms

SCASSO LATERALE SU TUBOLARE
Lateral removal on tubular

*
① ⑥

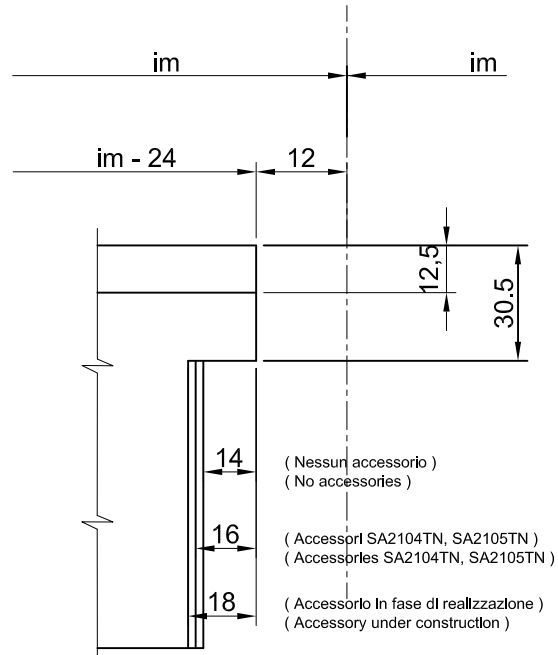
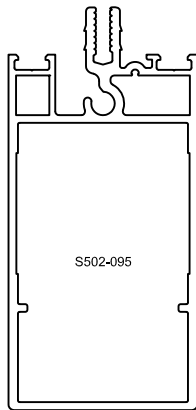

*
① ⑥

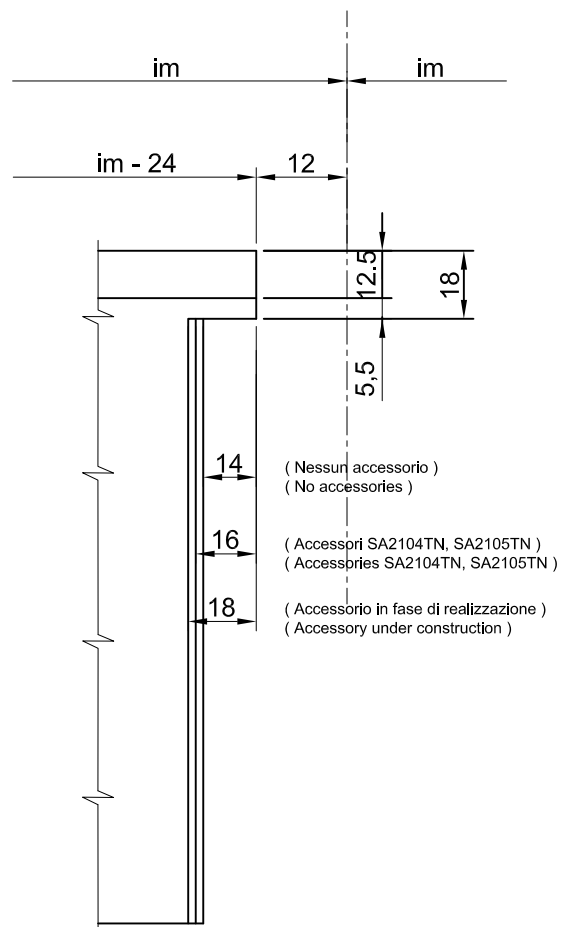
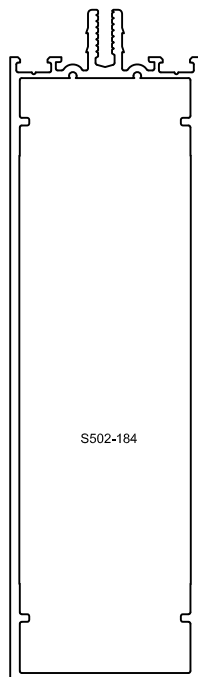

* Lavorazioni eseguibili con la punzonatrice SM0001S5
* Processing executable with punching-machine SM0001S5

LAVORAZIONI TRAVERSI
Processing transoms

ASOLE PER ASSEMBLAGGI TRAVERSI-MONTANTI.
Slot for transoms-mullions assembly.

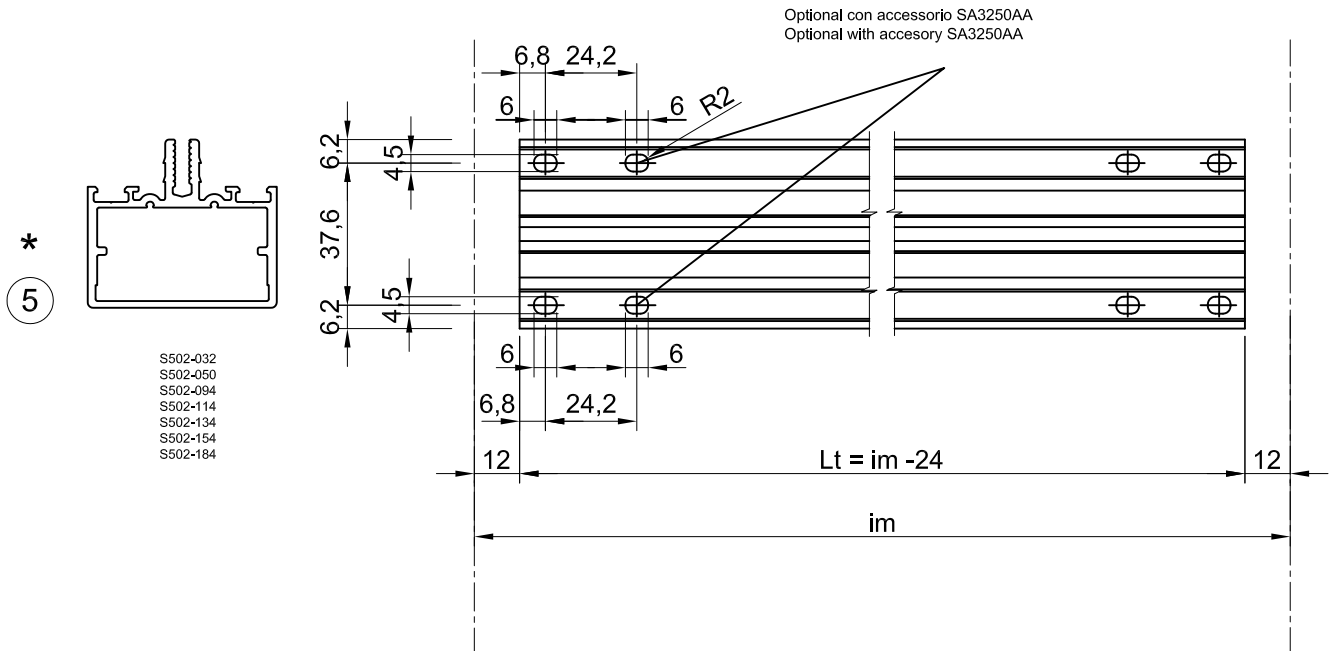

* Lavorazioni eseguibili con la punzonatrice SM0001S5
* Processing executable with punching-machine SM0001S5

LAVORAZIONE PER PASSAGGIO VITE DI BLOCCAGGIO CAVALLOTTO SA3250AA
Processing for the passage of the locking screw for shear block SA3250AA

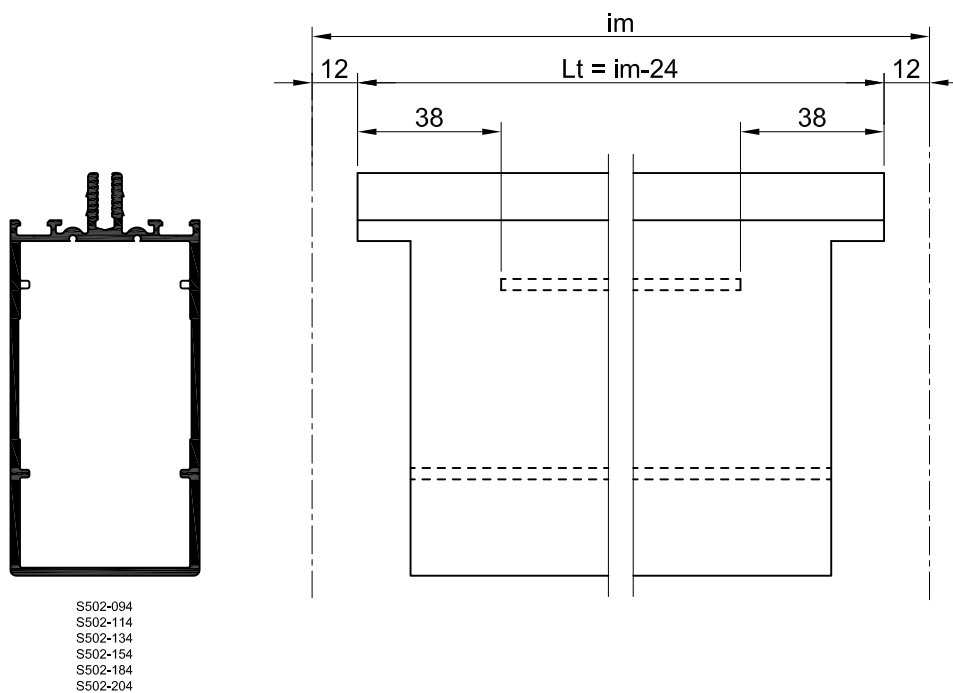

LAVORAZIONI PRESSORI
Processing pressers

Lavorazioni orizzontali
Horizontal processing

SERRAGGIO AL TRAVERSO
Locking on mullion

*
③

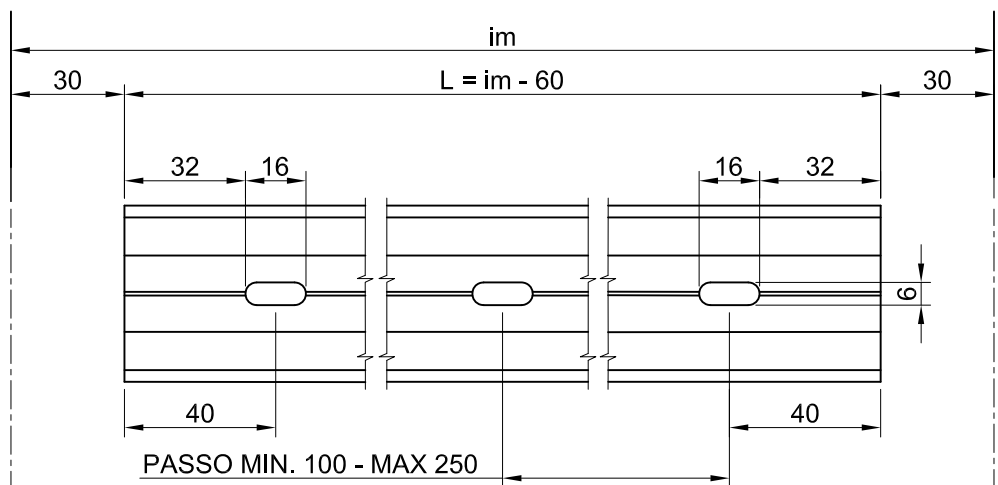

SCARICO ACQUA E VENTILAZIONE
Water drainage and glass ventilation

*
③

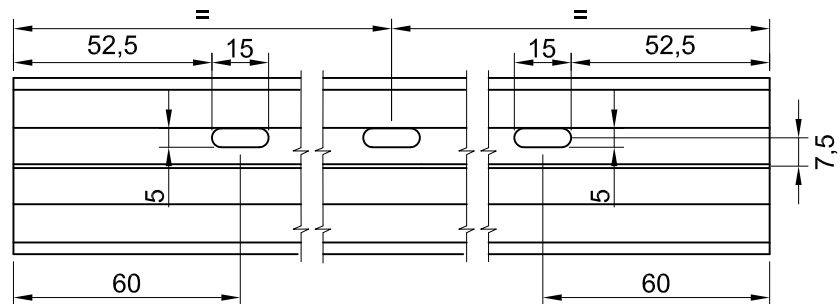

SCARICO ACQUA E VENTILAZIONE
Water drainage and glass ventilation

*
④

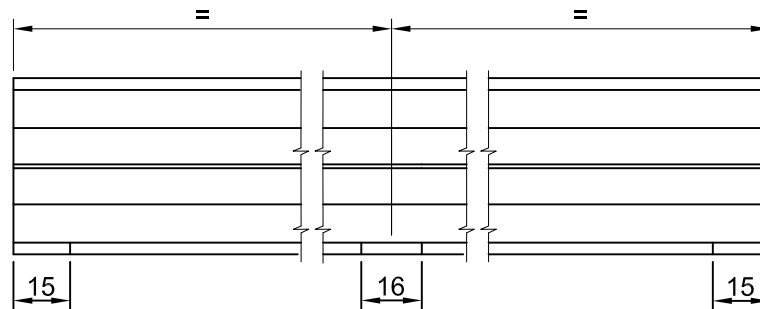
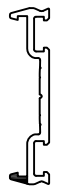

Lavorazioni verticali
Vertical processing

SERRAGGIO AL MONTANTE
Locking on mullion

*
③

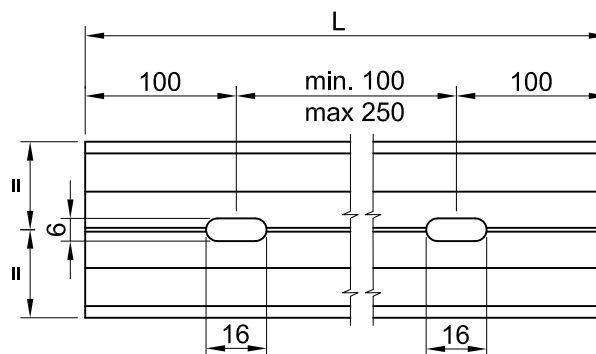

* LAVORAZIONI ESEGUIBILI CON LA PUNZONATRICE SM0001S5
Processing executable with punching-machine SM0001S5

LAVORAZIONI COPERTINE
Processing covers

Lavorazioni orizzontali
Horizontal processing

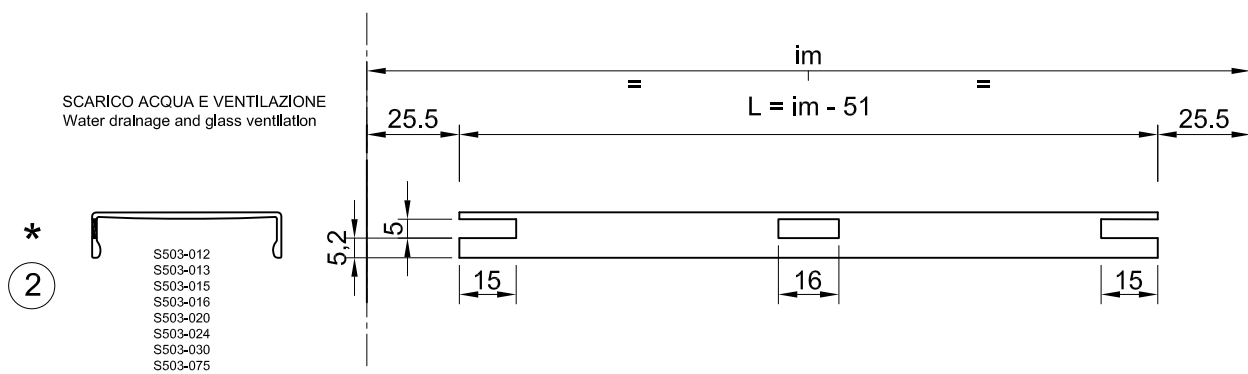

Lavorazioni verticali
Vertical processing

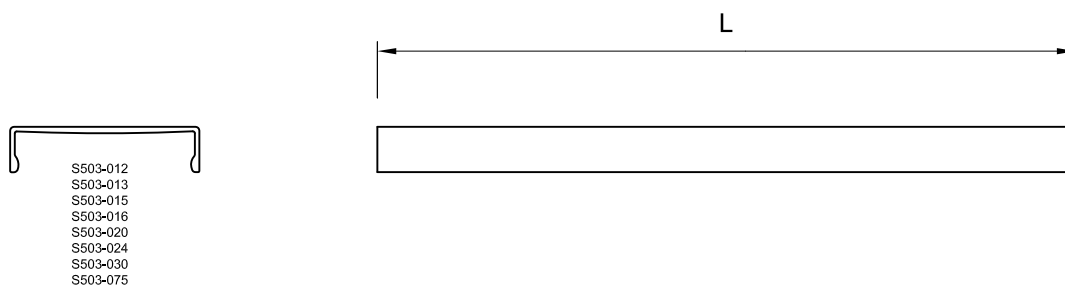

* LAVORAZIONI ESEGUIBILI CON LA PUNZONATRICE SM0001S5
Processing executable with punching-machine SM0001S5

LAVORAZIONI TELAI SPORGERE (32 mm)
Processing projecting frames (32 mm)

SERRAGGIO ANGOLI :
CON CHIAVE SQUADRETTA A PULSANTE

Fixing corners :
 with spring loaded buttons corner key

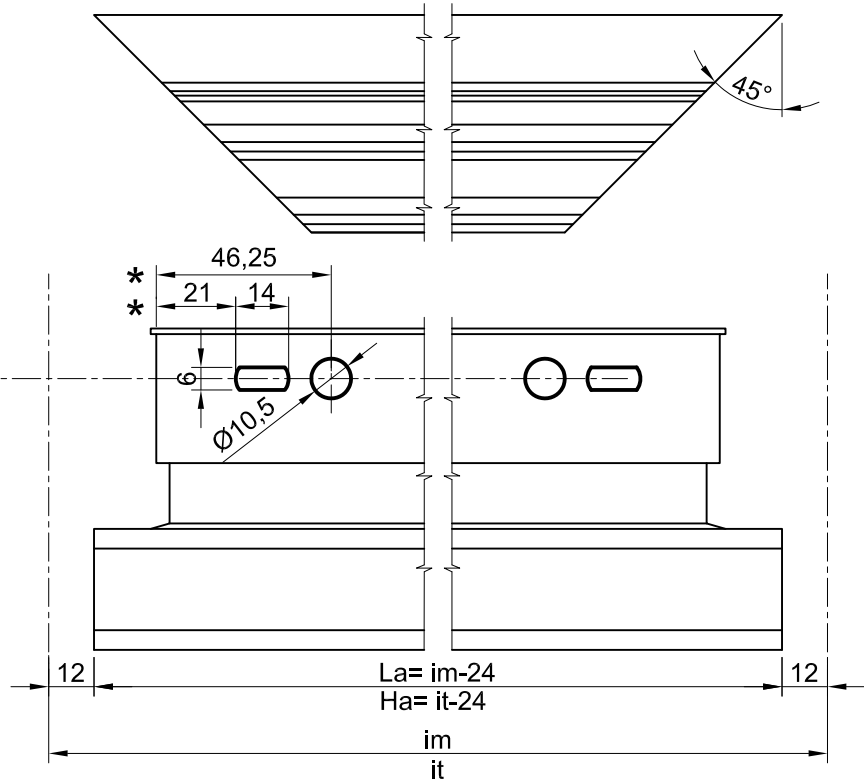
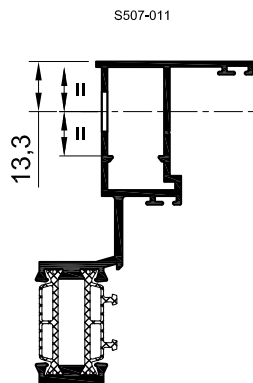

* Lavorazioni eseguibili con la punzonatrice MCT PL 319 06 01 o MCT PL JOLLY
 Processing executable with punching-machine MCT PL 319 06 01 o MCT PL JOLLY

SERRAGGIO ANGOLI :
CON SPINA O VITE SQUADRETTA MULTIFUNZIONE

Fixing corners :
 with pin or screw multifunctional corner key

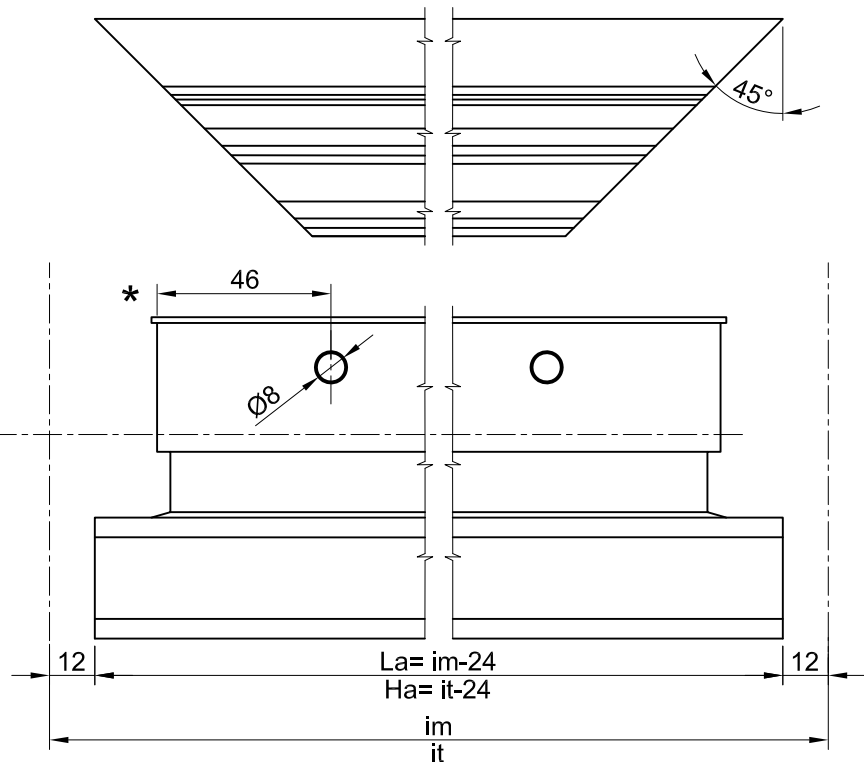
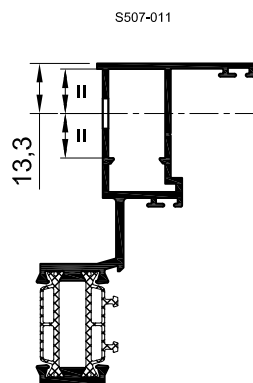

* Lavorazioni eseguibili con la punzonatrice MCT PL 319 06 01 o MCT PL JOLLY
 Processing executable with punching-machine MCT PL 319 06 01 o MCT PL JOLLY

LAVORAZIONI TELAI SPORGERE
Processing projecting frames

SERRAGGIO ANGOLI :
CON CHIAVE SQUADRETTA A PULSANTE

Fixing corners :
with spring loaded buttons corner key

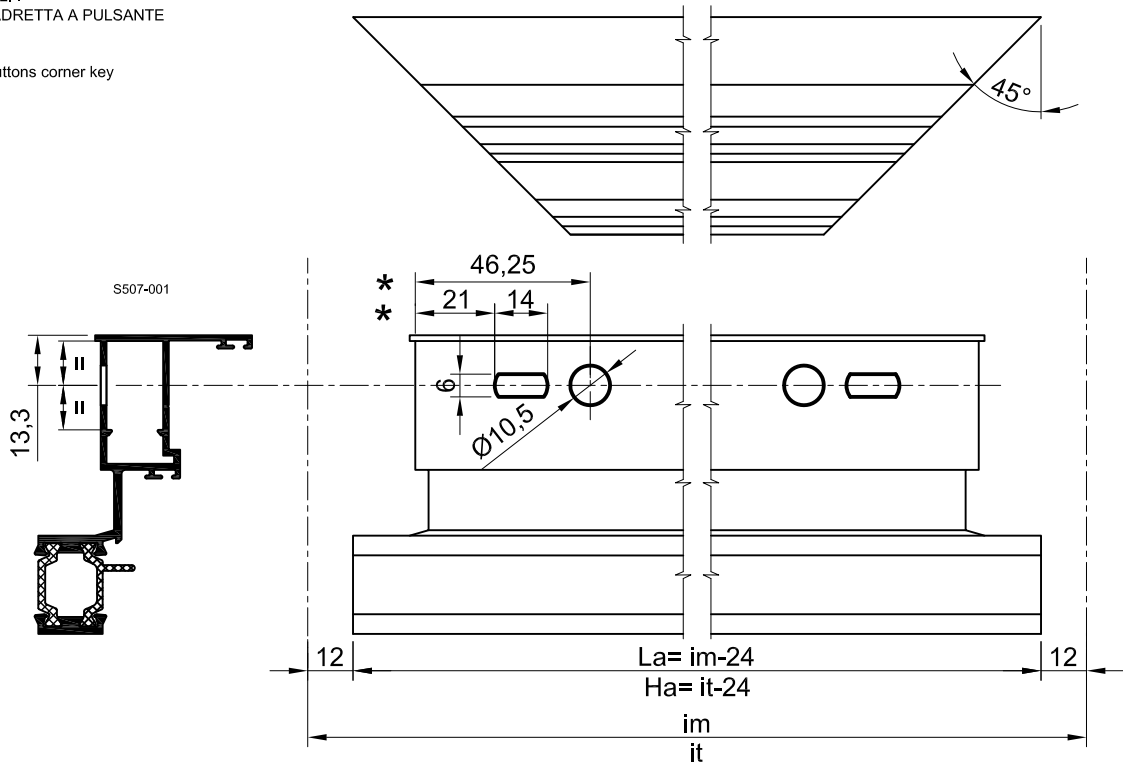

* Lavorazioni eseguibili con la punzonatrice MCT PL 319 06 01 o MCT PL JOLLY
Processing executable with punching-machine MCT PL 319 06 01 o MCT PL JOLLY

SERRAGGIO ANGOLI :
CON SPINA O VITE SQUADRETTA MULTIFUNZIONE

Fixing corners :
with pin or screw multifunctional corner key

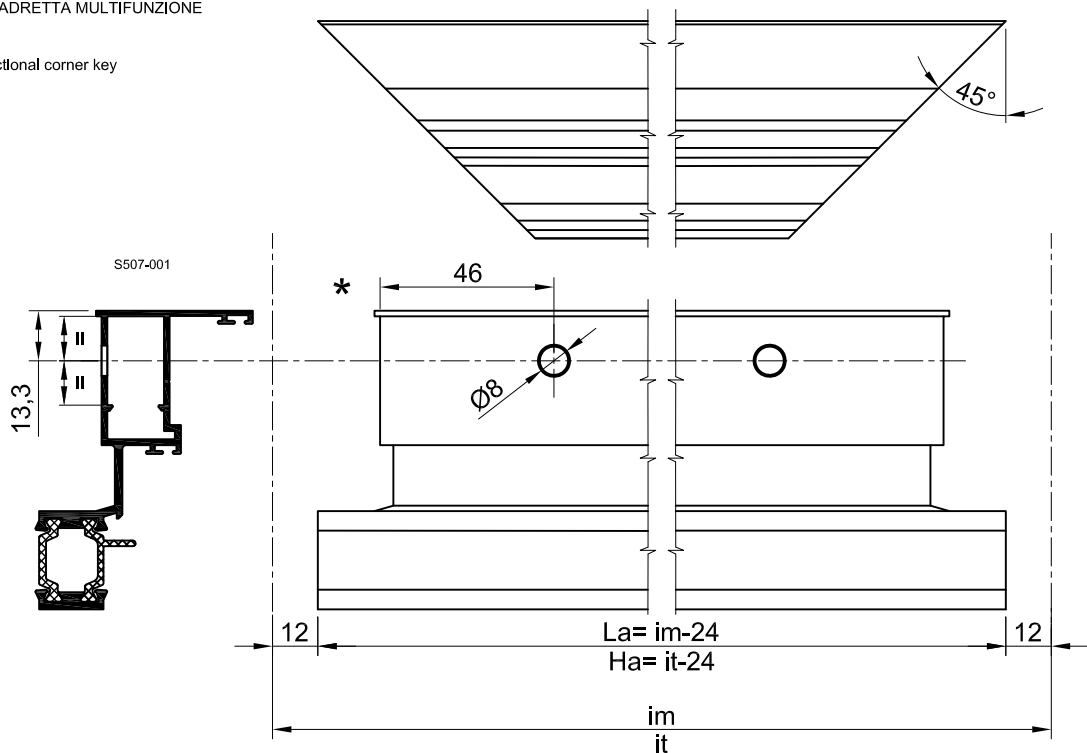

* Lavorazioni eseguibili con la punzonatrice MCT PL 319 06 01 o MCT PL JOLLY
Processing executable with punching-machine MCT PL 319 06 01 o MCT PL JOLLY

LAVORAZIONI TELAI SPORGERE
Processing projecting frames

SCARICO ACQUA

Water drainage

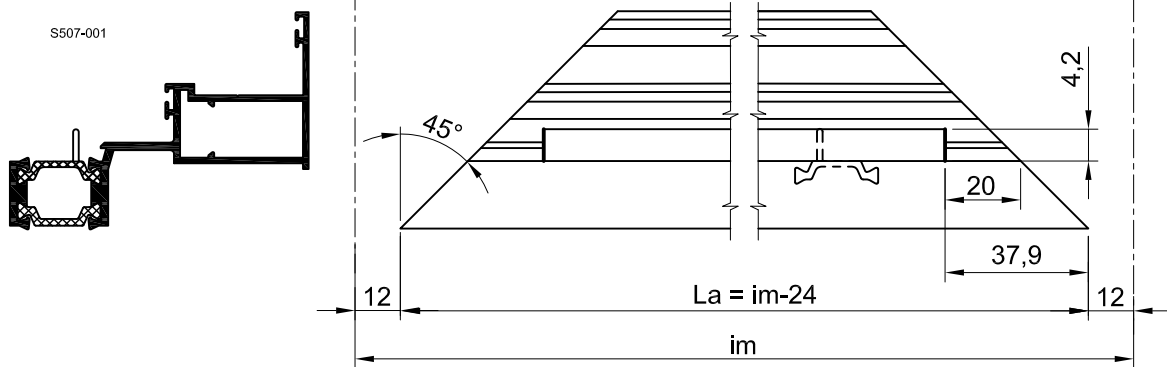
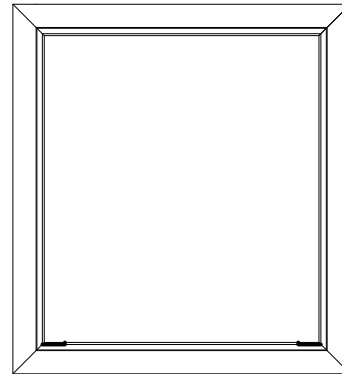

ROSTRO
Strengthening

SOLUZIONI:
Solutions :

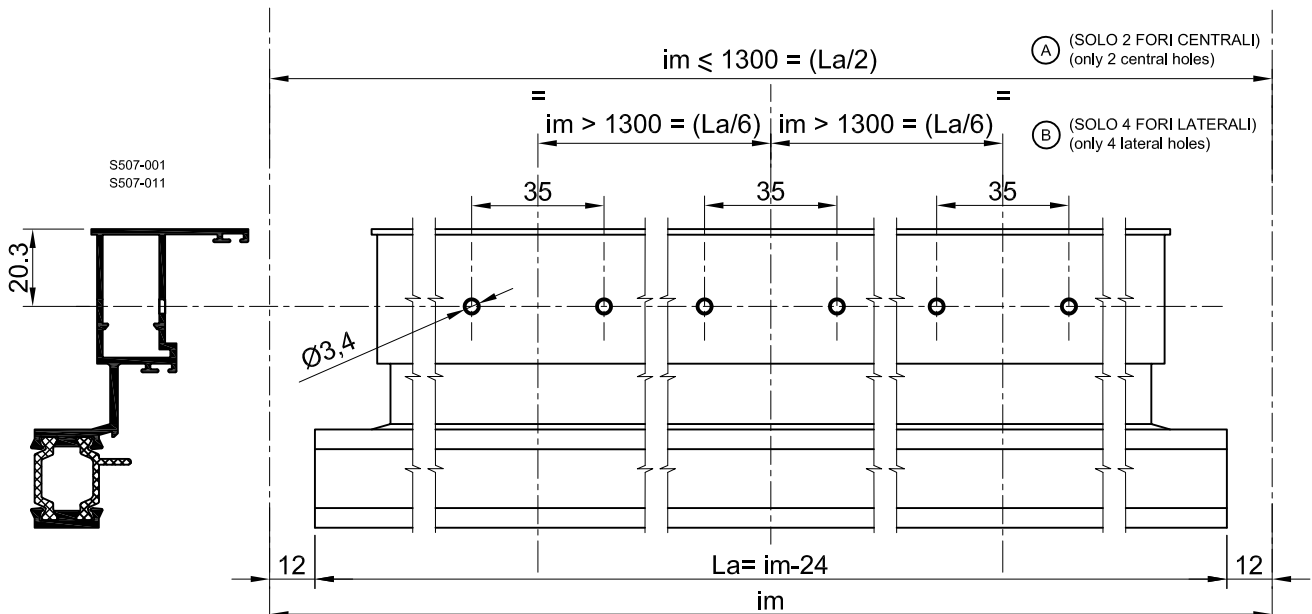
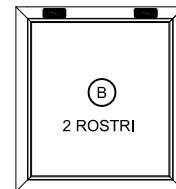
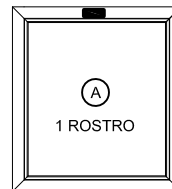

LAVORAZIONI TELAI SPORGERE
Processing projecting frames

BRACCI A SPORGERE REGOLABILI
Friction hinges for top hung adjustable

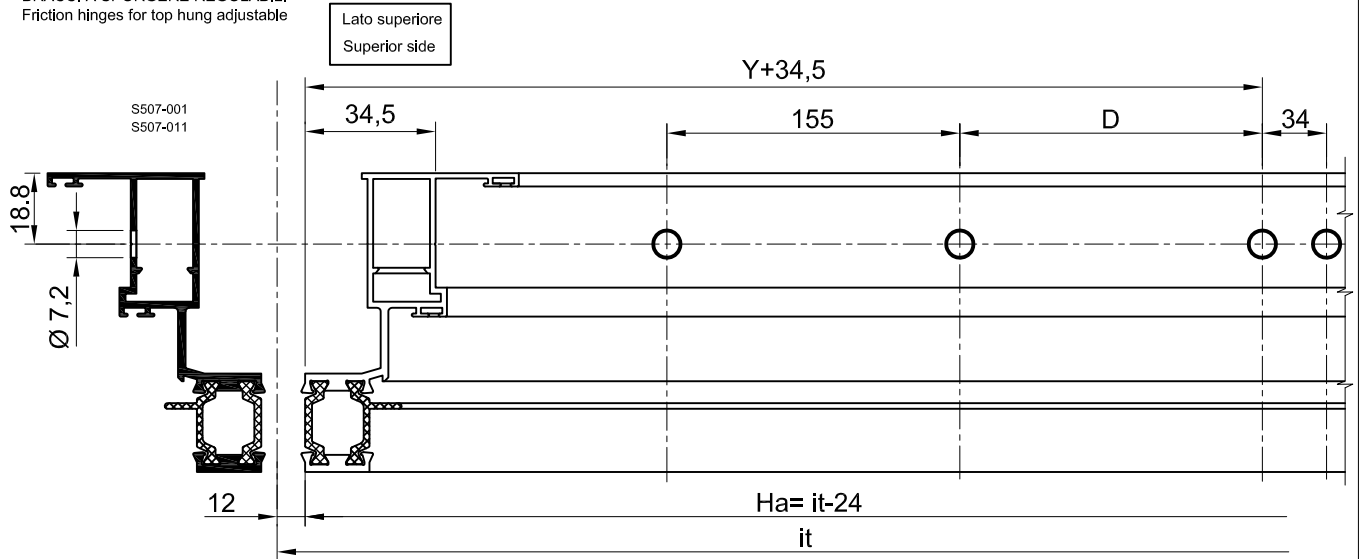

Codice Code	Y (mm)	D (mm)
SA5300IA	368	160
SA5301IA	499	291
SA5302IA	629	421

PUNTO DI CHIUSURA
Locking point

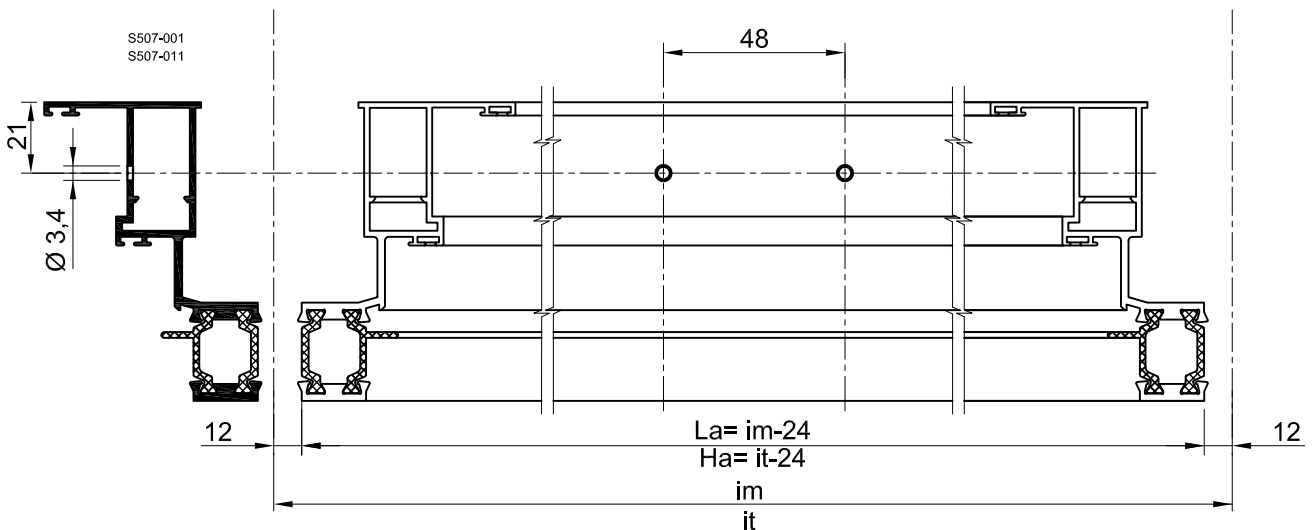

LAVORAZIONI ANTE SPORGERE
Processing projecting shutters

SERRAGGIO ANGOLI :
CON VITE

Fixing corners :
with screw

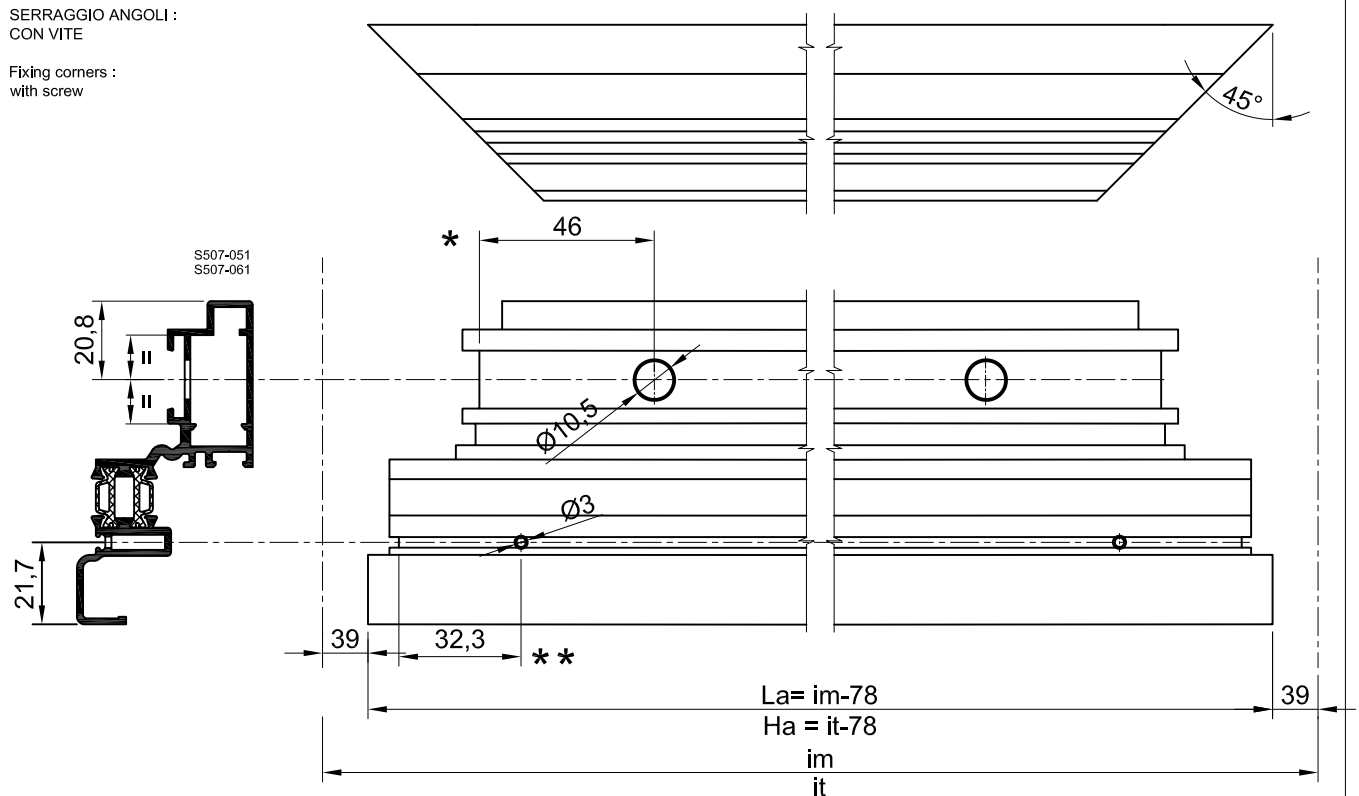

* Lavorazioni eseguibili con la punzonatrice MCT PL 319 06 01 o MCT PL JOLLY
Processing executable with punching-machine MCT PL 319 06 01 o MCT PL JOLLY

** Lavorazioni eseguibili con la punzonatrice MCT PL JOLLY
Processing executable with punching-machine MCT PL JOLLY

SERRAGGIO ANGOLI :
CON VITE

Fixing corners :
with screw

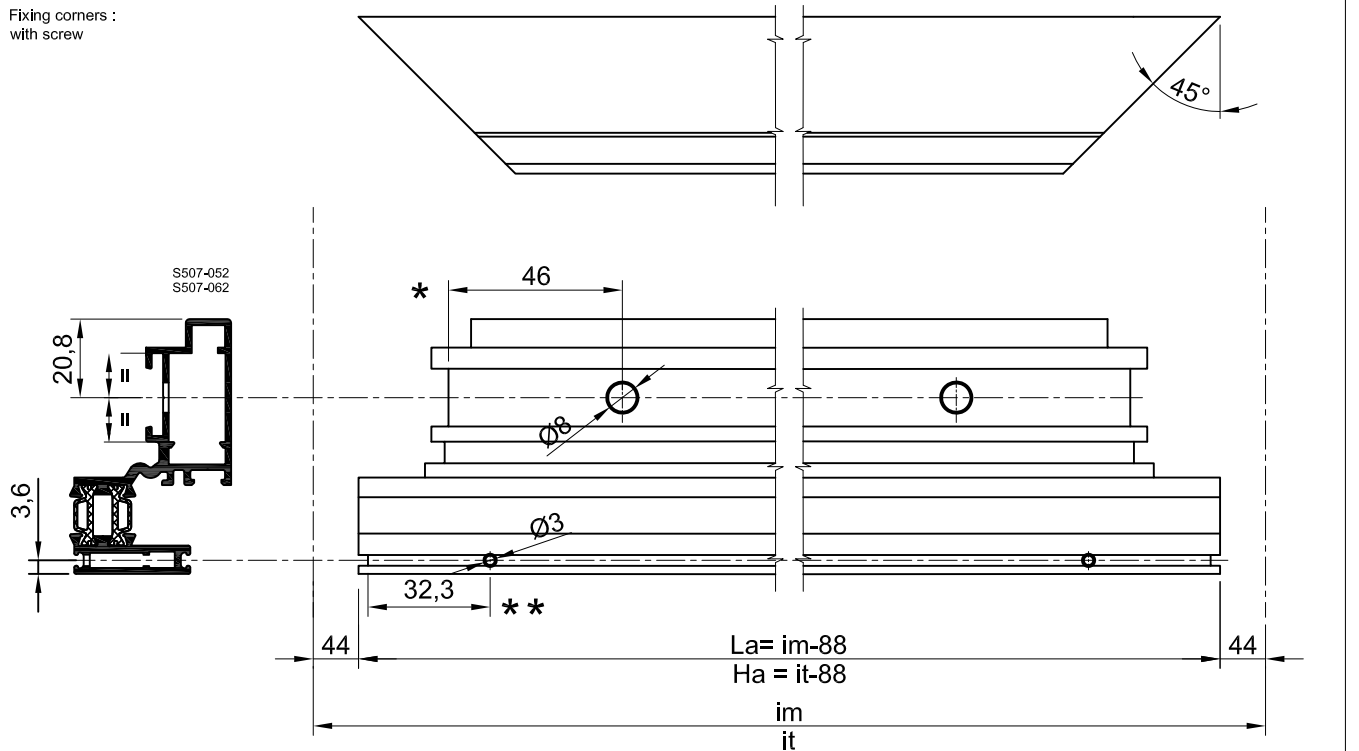

* Lavorazioni eseguibili con la punzonatrice MCT PL 319 06 01 o MCT PL JOLLY
Processing executable with punching-machine MCT PL 319 06 01 o MCT PL JOLLY

** Lavorazioni eseguibili con la punzonatrice MCT PL JOLLY
Processing executable with punching-machine MCT PL JOLLY

LAVORAZIONI ANTE SPORGERE
 Processing projecting shutters

SUPPORTO VETRO (SOLO SU TRAVERSO INFERIORE)
 Glass support (only of inferior transom)

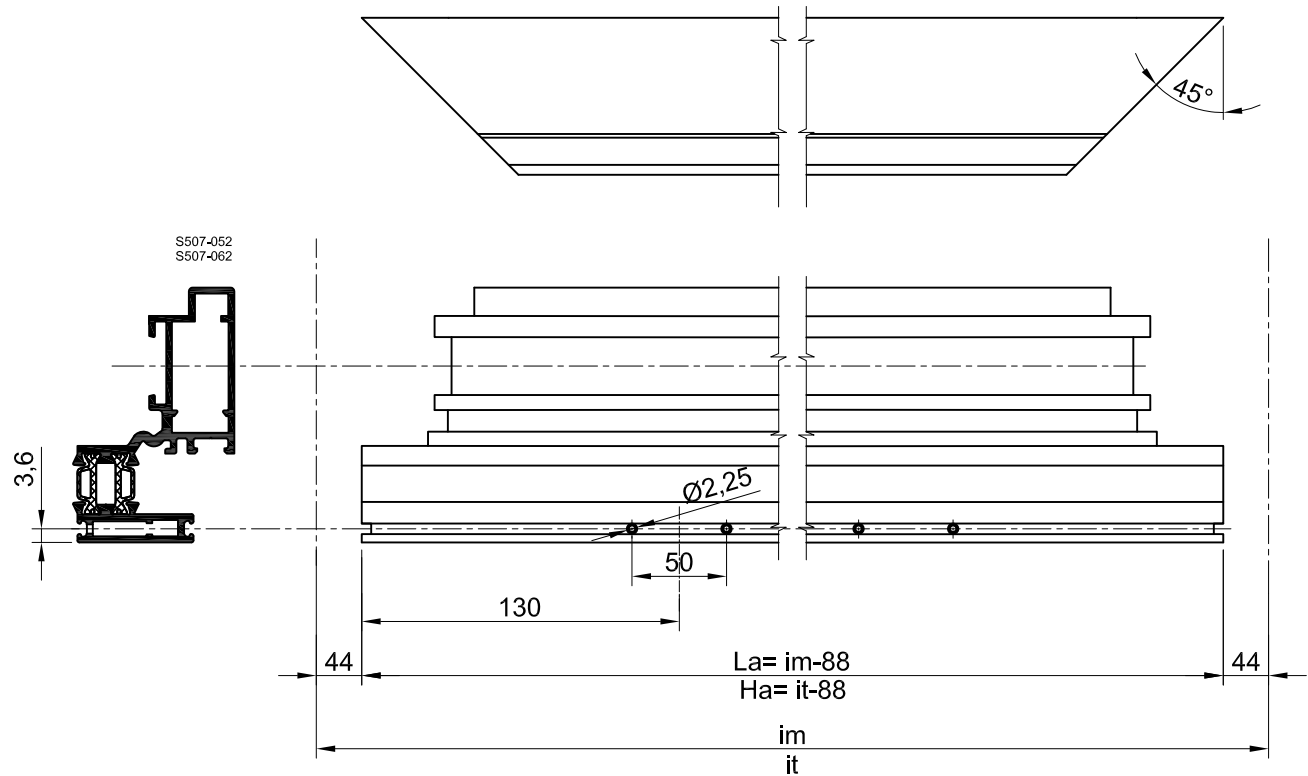

LAVORAZIONI ANTE SPORGERE
Processing projecting shutters

ASPORTAZIONE DENTINI PER INSERIMENTO ASTINA

Tooth removal for rod notch

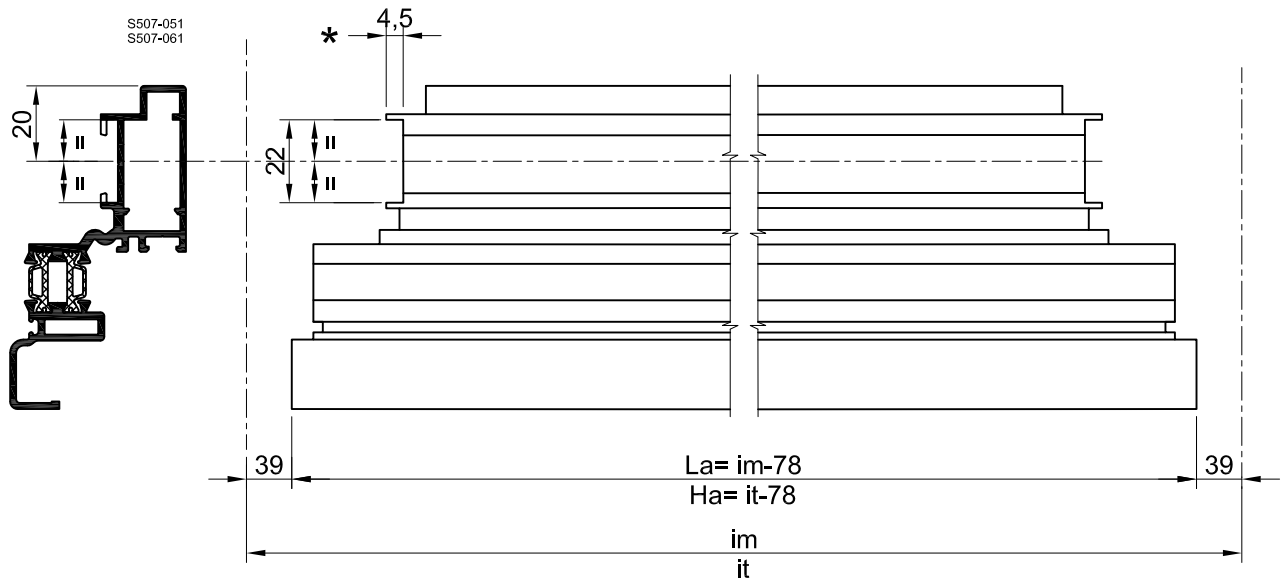

* Lavorazioni eseguibili con la punzonatrice MCT PL 319 06 01
Processing executable with punching-machine MCT PL 319 06 01

ASPORTAZIONE DENTINI PER INSERIMENTO ASTINA

Tooth removal for rod notch

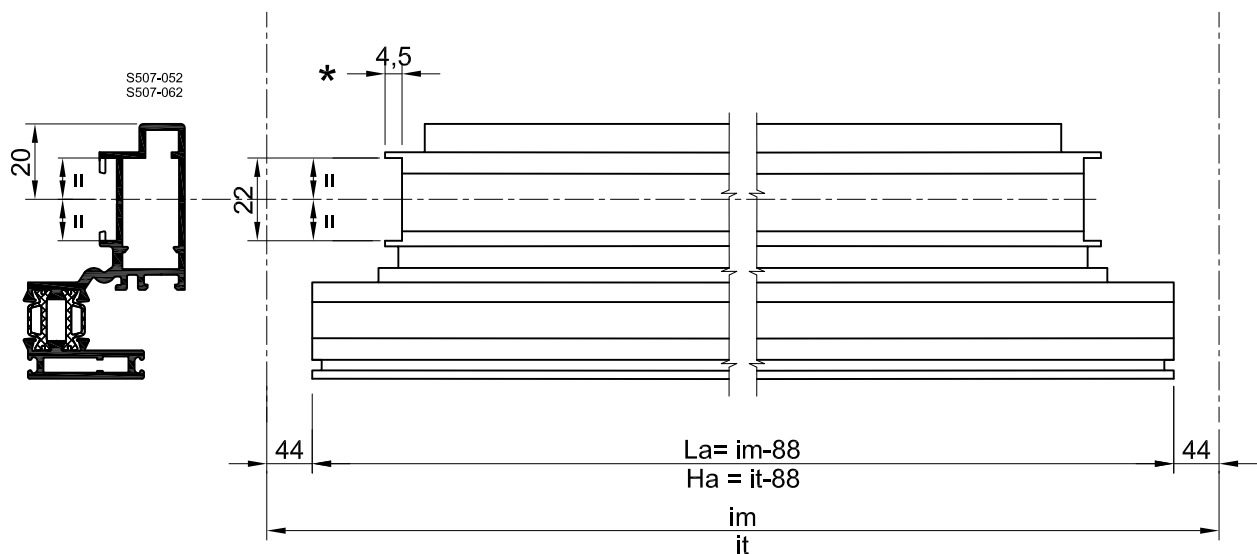

* Lavorazioni eseguibili con la punzonatrice MCT PL 319 06 01
Processing executable with punching-machine MCT PL 319 06 01

LAVORAZIONI ANTE SPORGERE
Processing projecting shutters

CREMONESE

Cremonese bolt

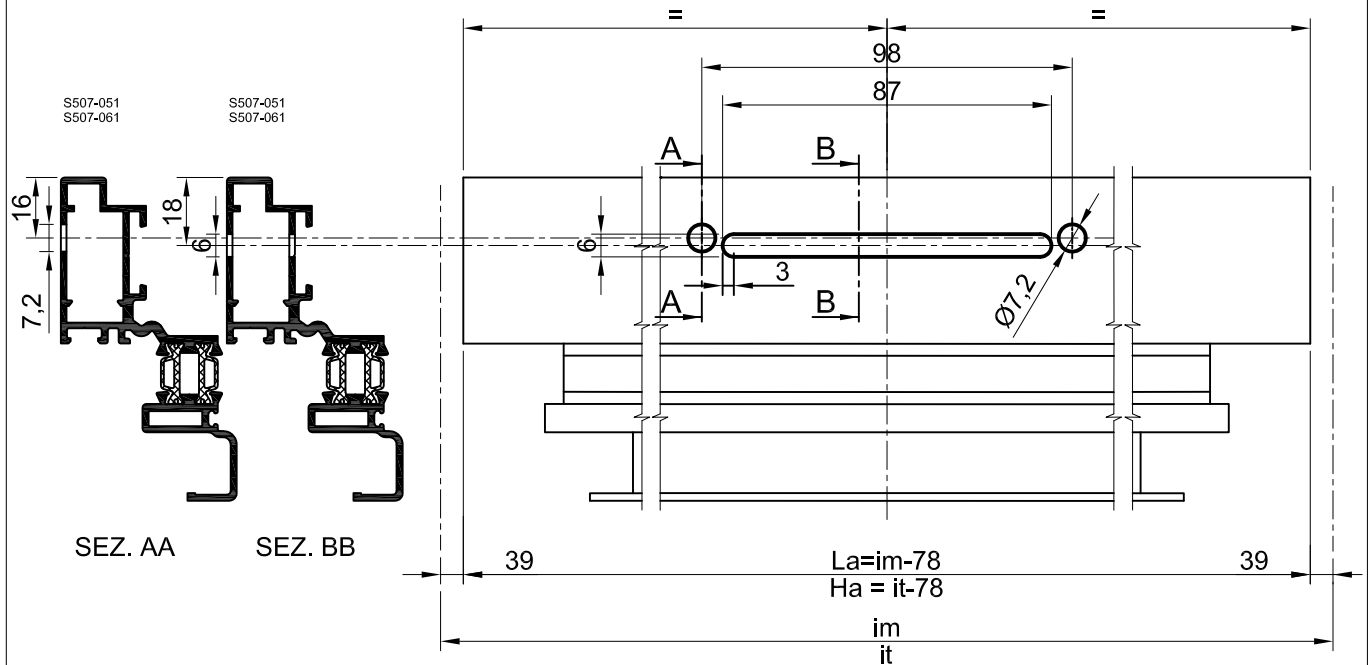

CREMONESE

Cremonese bolt

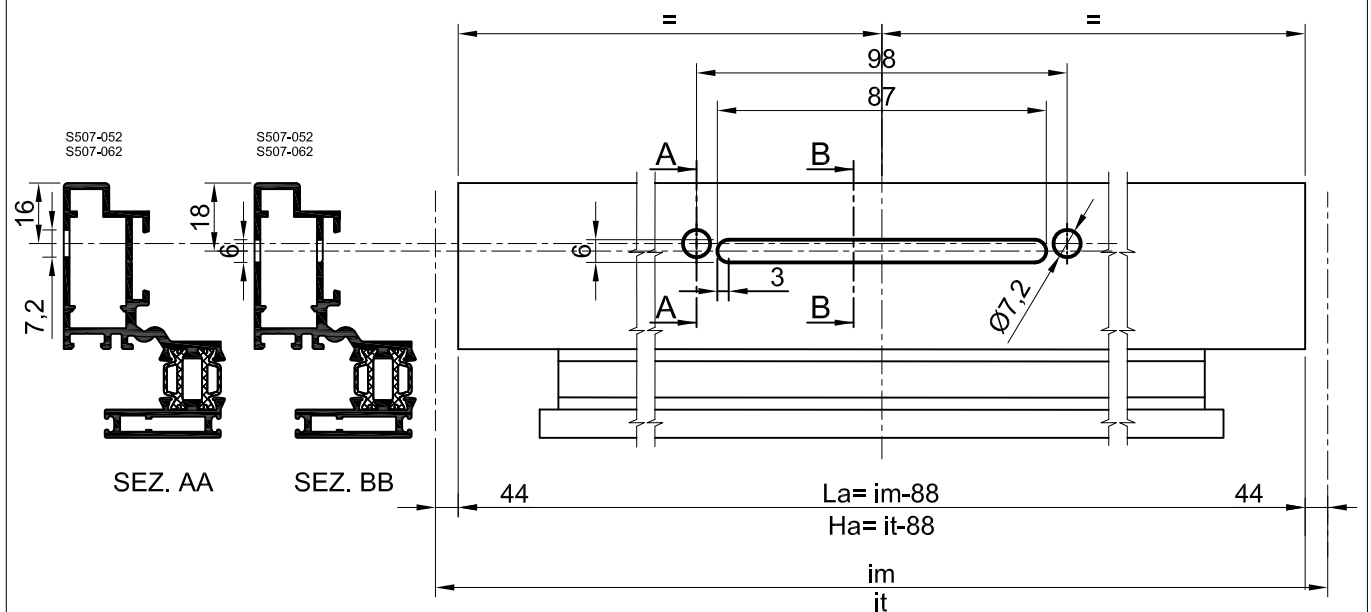

LAVORAZIONI ANTE SPORGERE
Processing projecting shutters

SCARICO ACQUA E VENTILAZIONE

Water drainage and glass ventilation

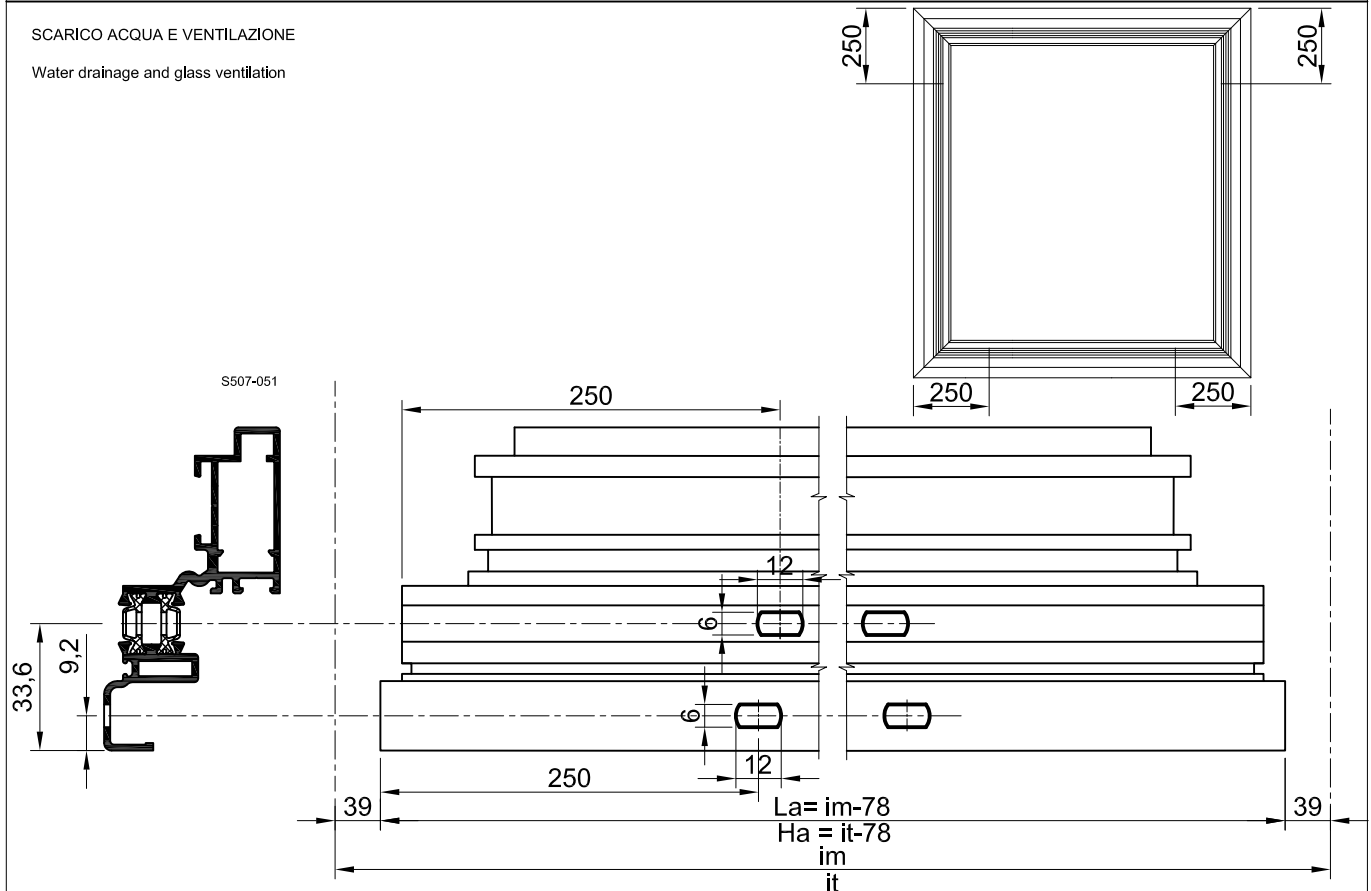

SCARICO ACQUA E VENTILAZIONE

Water drainage and glass ventilation

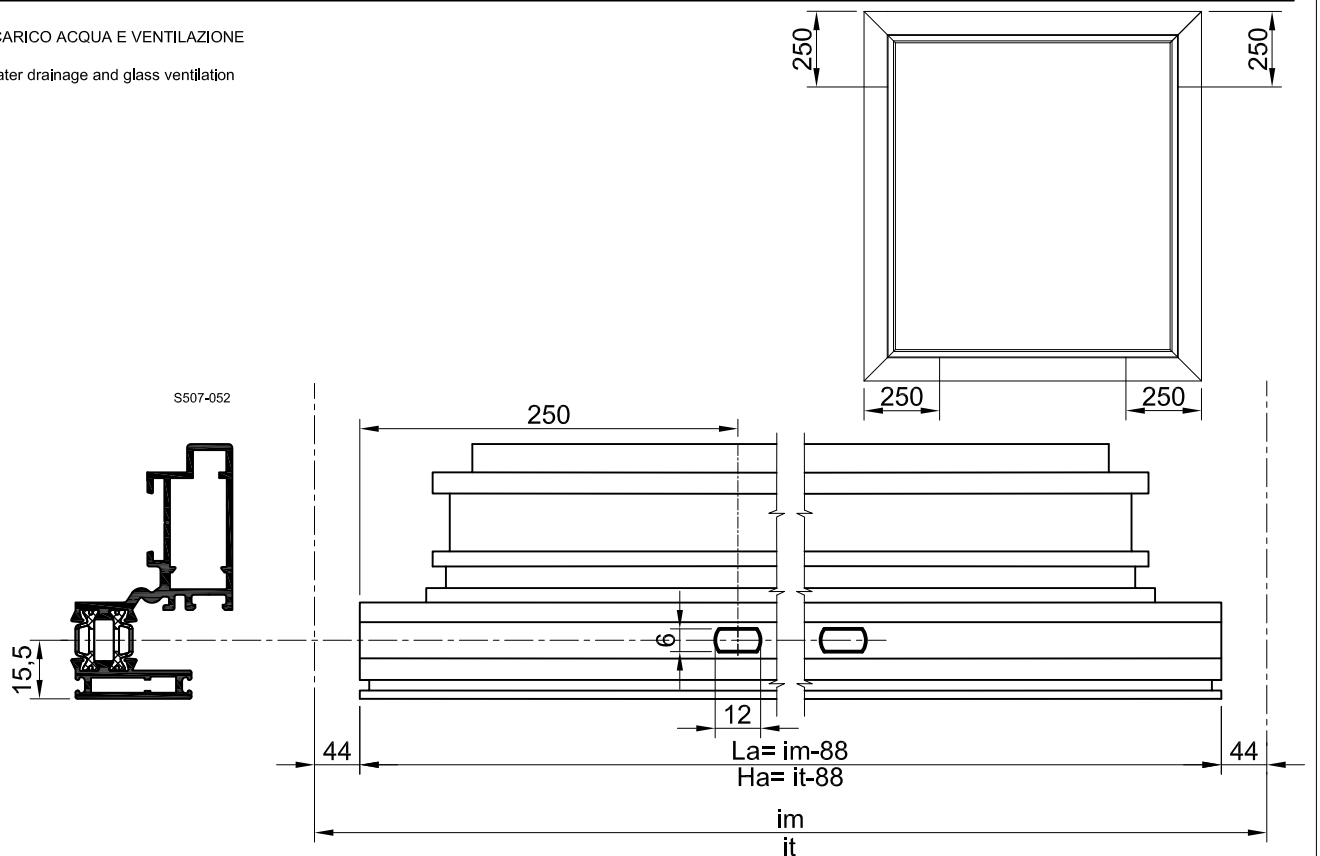

LAVORAZIONI ANTE SPORGERE
Processing projecting shutters

SCARICO ACQUA E VENTILAZIONE

Water drainage and glass ventilation

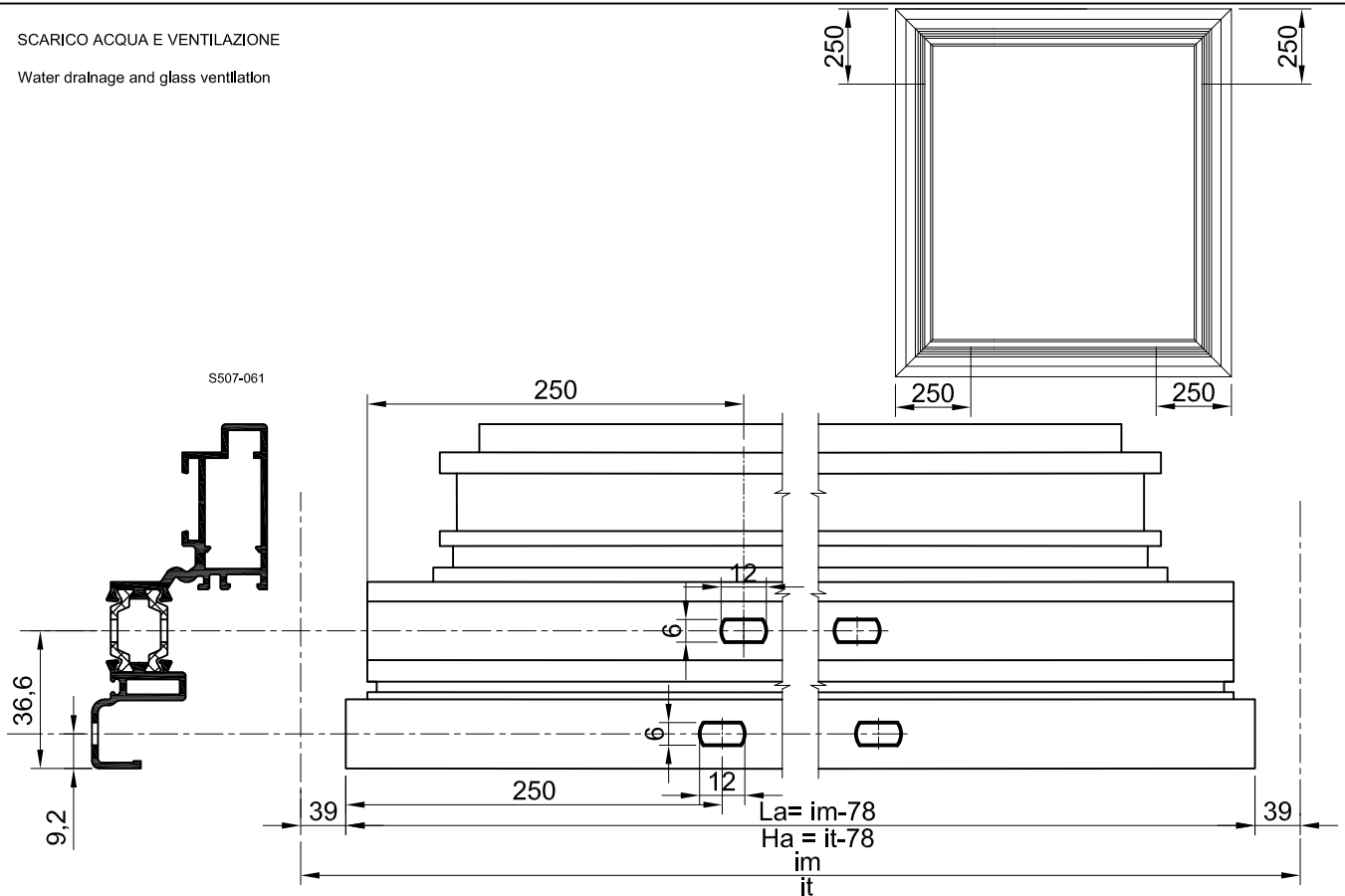

SCARICO ACQUA E VENTILAZIONE

Water drainage and glass ventilation

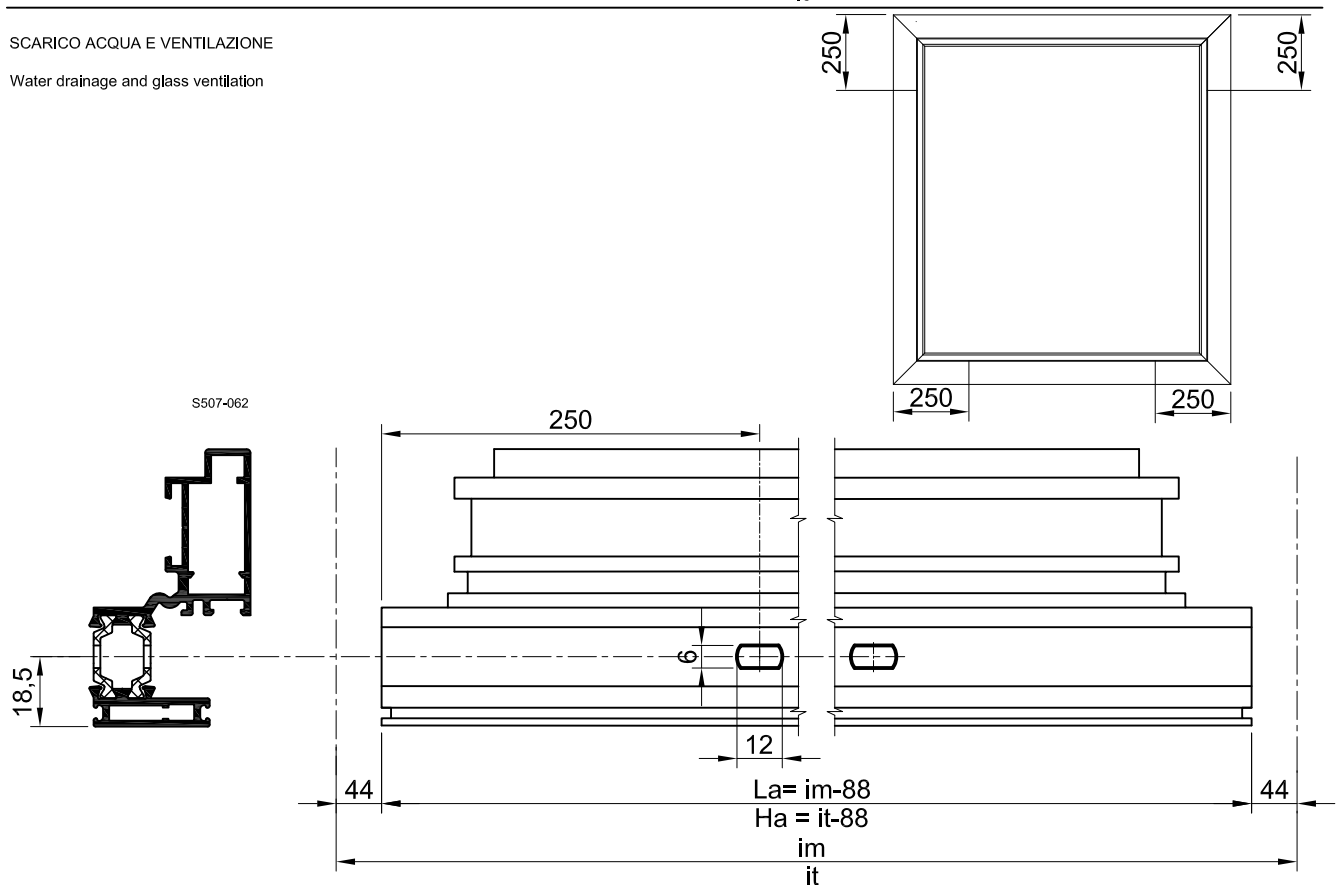

LAVORAZIONI ANTE SPORGERE
Processing projecting shutters

ROSTRO
Strengthening

SOLUZIONI :
Solution :

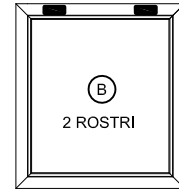
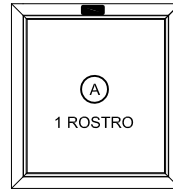

Ⓐ (SOLO 2 FORI CENTRALI)
(only 2 central holes)

Ⓑ (SOLO 4 FORI LATERALI)
(only 4 lateral holes)

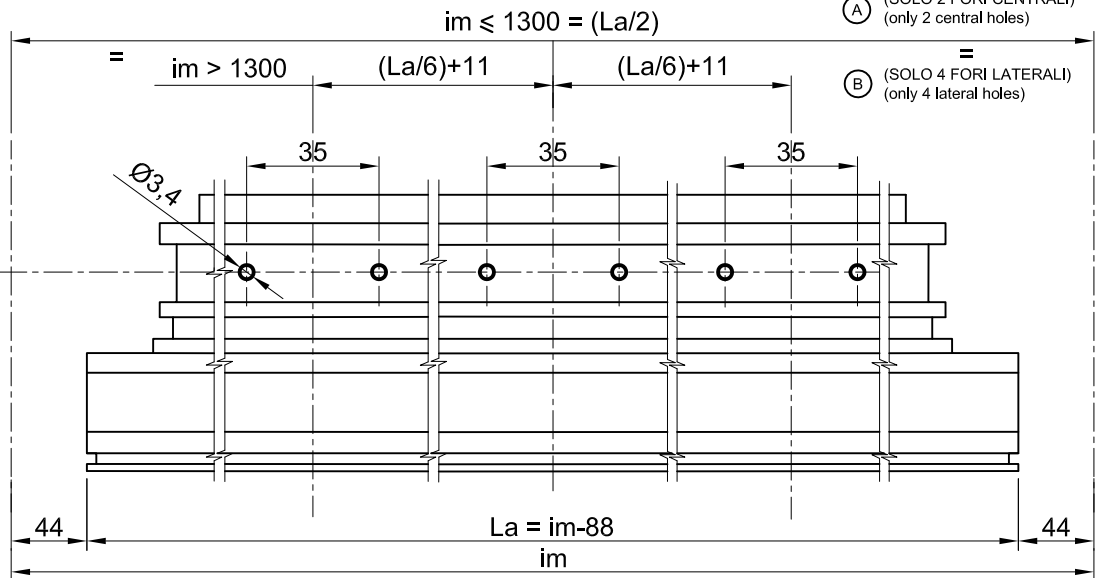
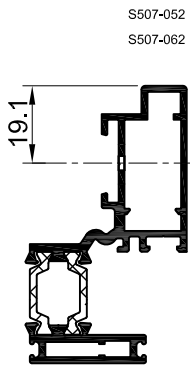

ROSTRO
Strengthening

SOLUZIONI :
Solution :

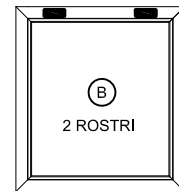
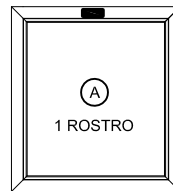

Ⓐ (SOLO 2 FORI CENTRALI)
(only 2 central holes)

Ⓑ (SOLO 4 FORI LATERALI)
(only 4 lateral holes)

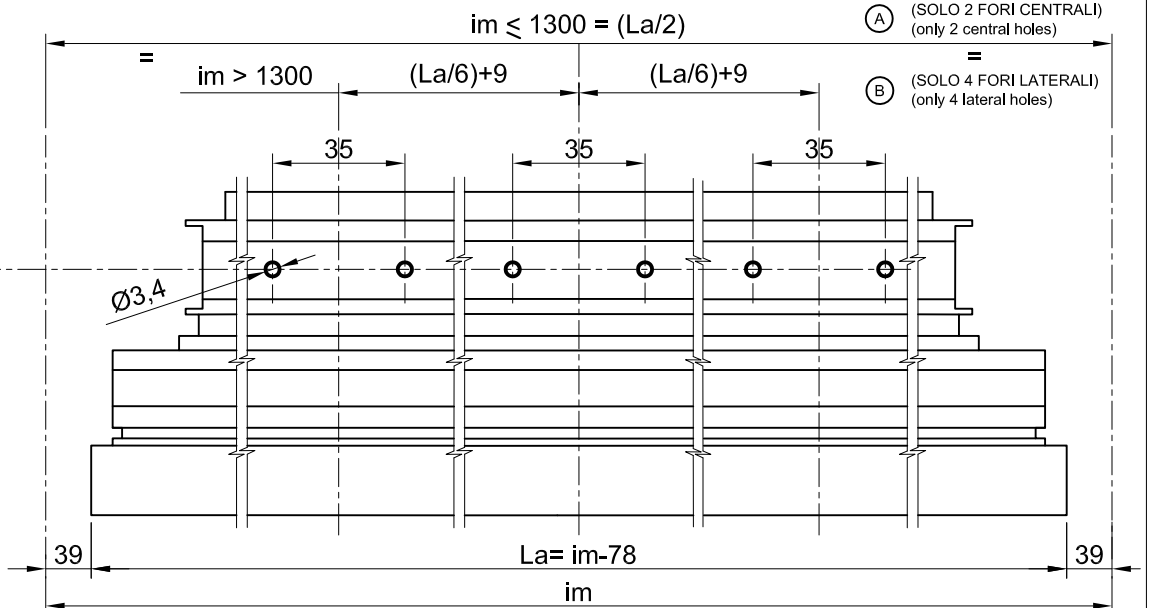
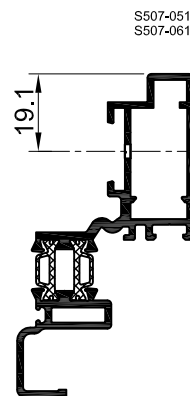

LAVORAZIONI ANTE SPORGERE
Processing projecting shutters

BRACCI A SPORGERE REGOLABILI
Friction hinges for top hung adjustable

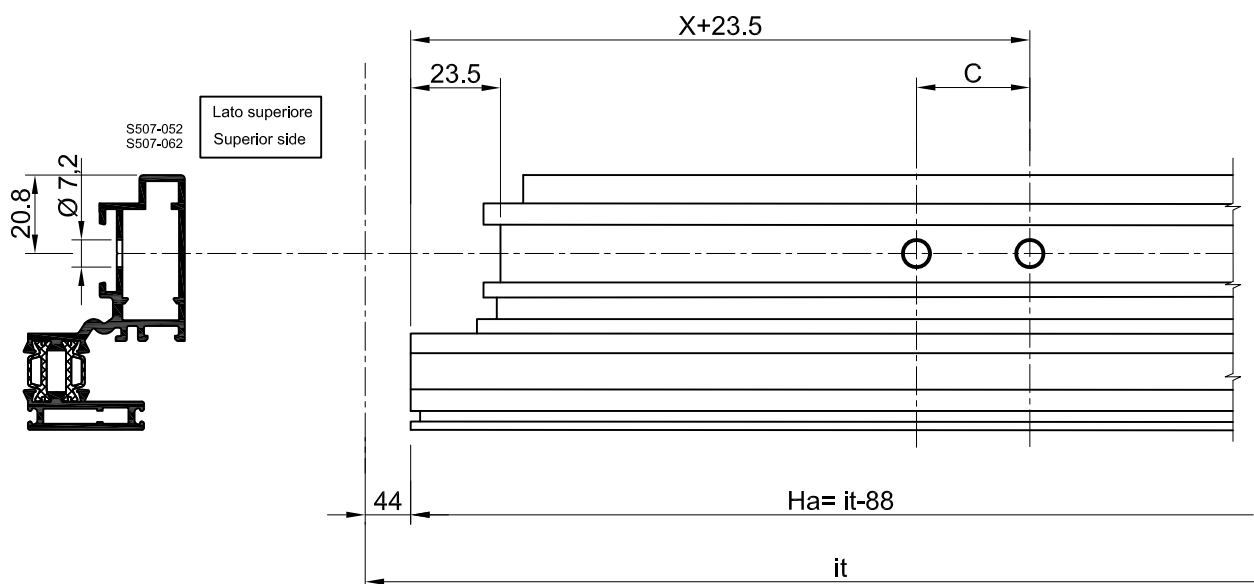
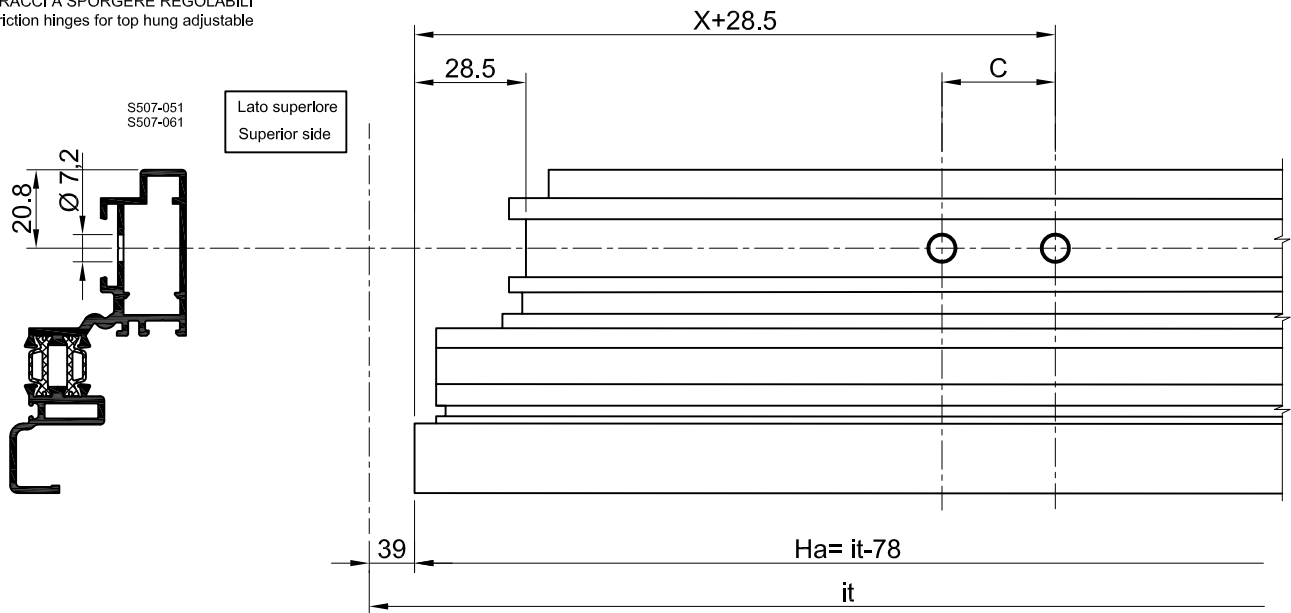

Codice Code	X (mm)	C (mm)
SA5300IA	240	100
SA5301IA	280	152.5
SA5302IA	380	202.5

LAVORAZIONI ANTE SPORGERE
Processing projecting shutters

ASTINE
Rods

PER PROFILI : S507-051
For profiles : S507-052
S507-061
S507-062

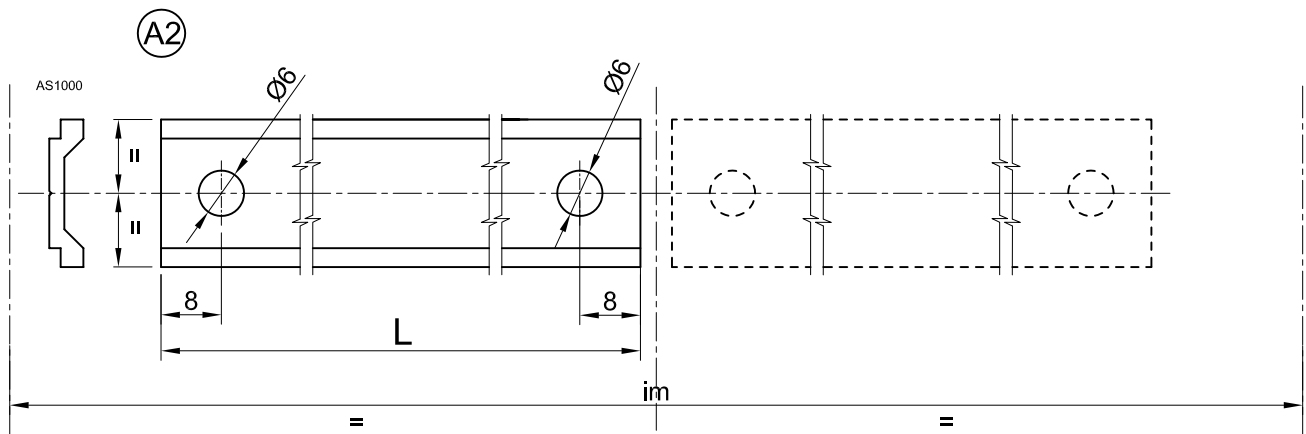
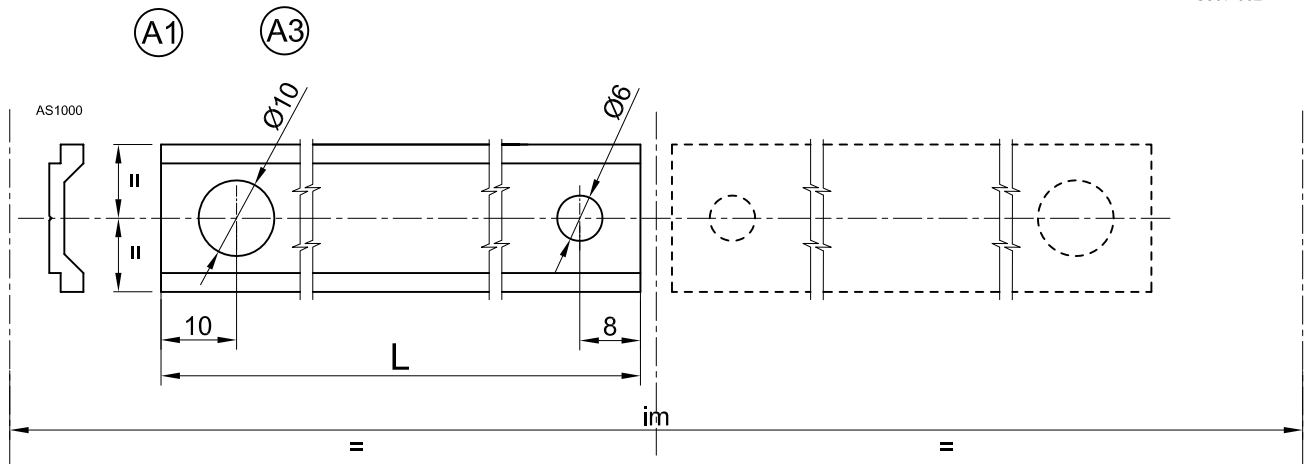

- * (A1) ASTINA ORIZZONTALE INFERIORE PER CHIUSURA 2 PUNTI
Inferior horizontal rod for 2 locking points

$$L = \left(\left(\frac{im}{2} - 67,5 \right) \right) - 103,5$$

- ** (A2) ASTINA ORIZZONTALE INFERIORE PER CHIUSURA 4 PUNTI
Inferior horizontal rod for 4 locking points

$$L = \left(\frac{im}{2} - 67,5 \right) - 201,5$$

- * (A3) ASTINA VERTICALE PER CHIUSURA 4 PUNTI
Vertical rod for 4 locking points

$$L = \left(\left(\frac{it}{2} - 67,5 \right) \right) - 120$$

- * VALORE NON VINCOLANTE
Not binding value
- ** VALORE VINCOLANTE
Binding value

N.B.: Consigliata la realizzazione di un campione per verifica dimensioni
N.B.: It's recommended the realizing of a sample for dimension test

Per verifica utilizzo vedi pag. 19-08-00 e 19-09-00
To check utilizing see pag. 19-08-00 e 19-09-00

LAVORAZIONI ANTE SPORGERE
Processing projecting shutters

SCARICO ACQUA SU TELAI VULCANIZZATI DELLA GUARNIZIONE SG0701EN
 Water draonage for vulcanized frames of SG0701EN gasket

SEZ. BB :

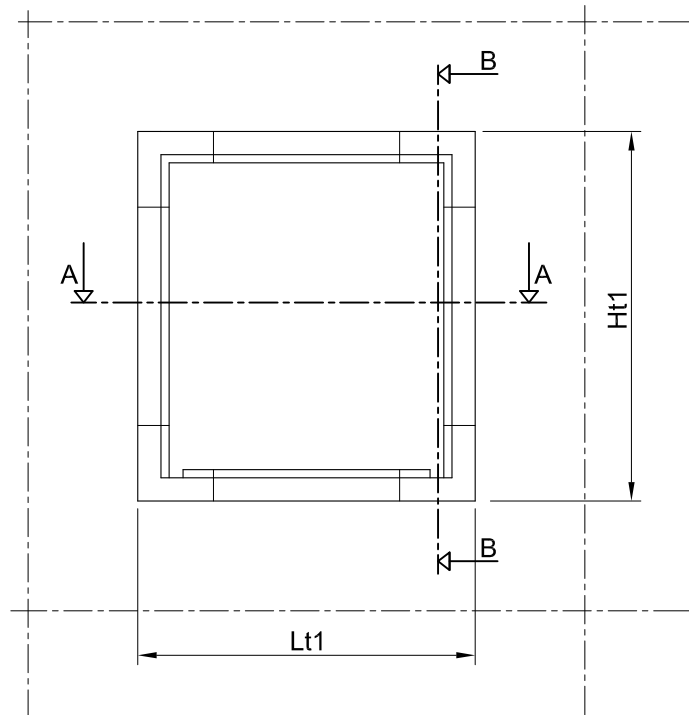
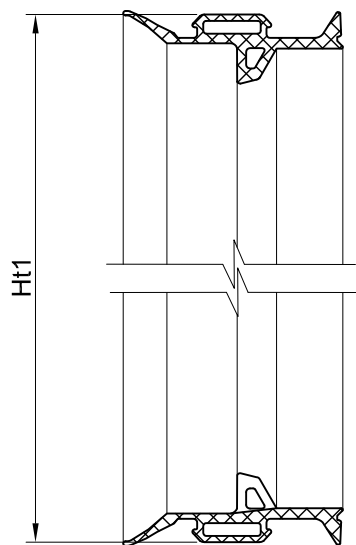

SEZ. AA :

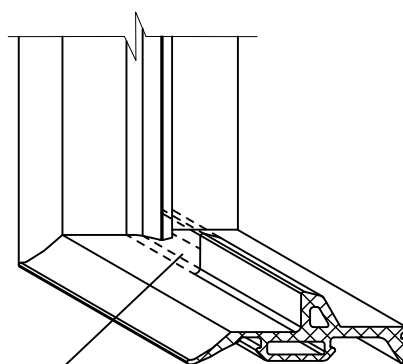

ASPORTARE
 Removable

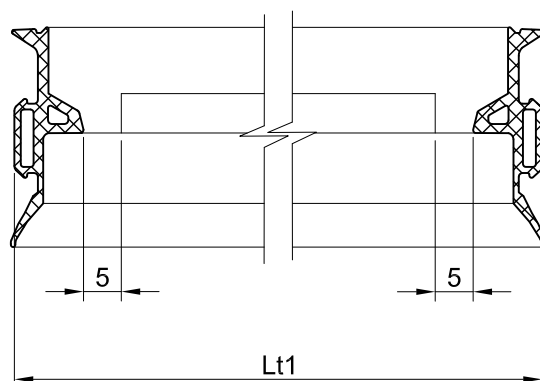

LAVORAZIONI COMPENSATORI E RIPORTI

Processing expansions

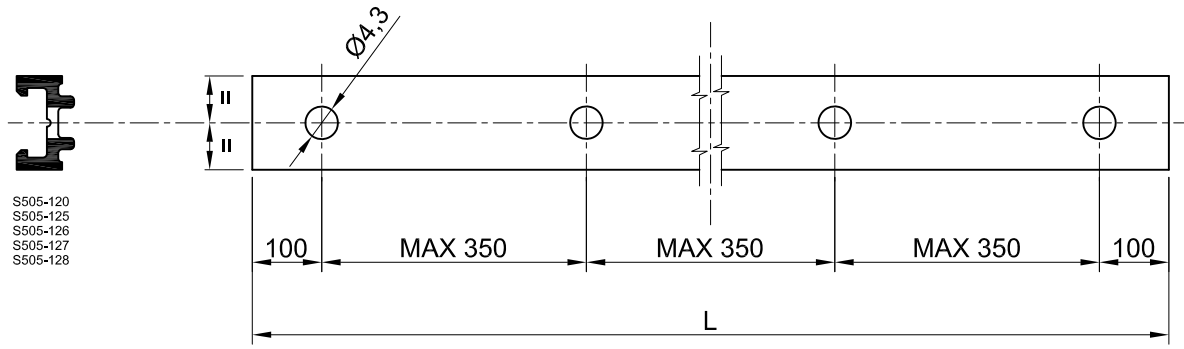

S505-120
S505-125
S505-126
S505-127
S505-128

MONTAGGI
Assembly

 SOLUZIONI GIUNZIONI MONTANTE-TRAVERSO
 Junctions solutions mullion-transom

SINTESI SOLUZIONI GIUNZIONI MONTANTE / TRAVERSO Synthesis of junctions solutions mullion-transom						
SOLUZ Solut.	SISTEMA DI MONTAGGIO Assembling system	ACCESSORI DI GIUNZIONE Junction accessories	ACCESSORI DI SOSTEGNO Support accessories	ACCESSORI DI FINITURA Finishing accessories	SCASSO TRAVERSO(mm) Removal on transom (mm)	PORTATA Capacity (Kg)
A	FRONTALE CON PERNO	SA8501AA (SA8502AA) SA9600IA SA2810IA	-	* SA2103TN	NO CON PROF. S501-018	230
B			-	* SA2106TN	14	230
C			-	SA2105TN ; * SA2106TN	16	230
D			SA3261AA	* SA2106TN	14	***580
E			SA3261AA	SA2105TN ; * SA2106TN	16	***580
F	FRONTALE CON VITI	SA9113IA SA2101SN ****	-	-	14	74
G			-	SA2105TN	16	74
H			SA2810IA	-	14	160
I			SA2810IA	SA2105TN	16	160
J			SA3261AA	-	14	***450
K			SA3261AA	SA2105TN	16	***450
L			n°.2 SA3261AA	-	14	***580
M			n°.2 SA3261AA	SA2105TN	16	***580
N			** SA3270AA	** SA2102EN	18	
O			** SA3270AA	** SA2102EN	18	
P	SEQUENZIALE		SA3250AA		14	***450
Q			SA3250AA	SA2104TN	16	***450
R			n°.2 SA3250AA		14	***580
S			n°.2 SA3250AA	SA2104TN	16	***580

 * OBBLIGATORIO
 Obligatory

 ** IN FASE DI STUDIO
 Under study

 *** PORTATA > 250 Kg UTILIZZARE ACCESSORIO SA2941AA
 Capacity > 250 Kg use accessory SA2941AA

 **** VEDI MONTAGGIO PAG. 19-11-00
 See assembly at pg. 19-11-00

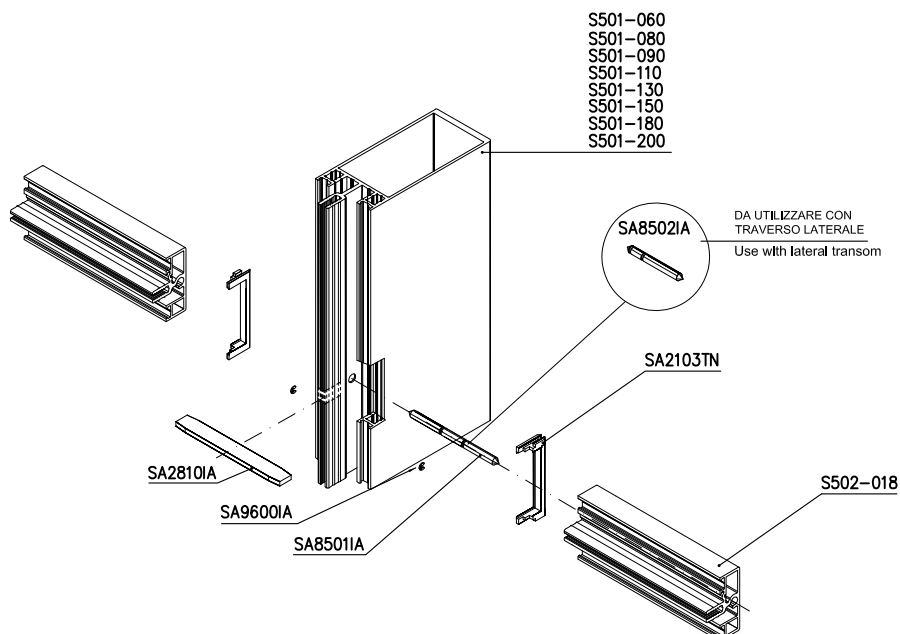
 SOLUZIONE
 Solution **A**

MONTAGGI

Assembly

SOLUZIONI GIUNZIONI MONTANTE-TRAVERSO
Junctions solutions mullion-transom

SOLUZIONE **B**
Solution

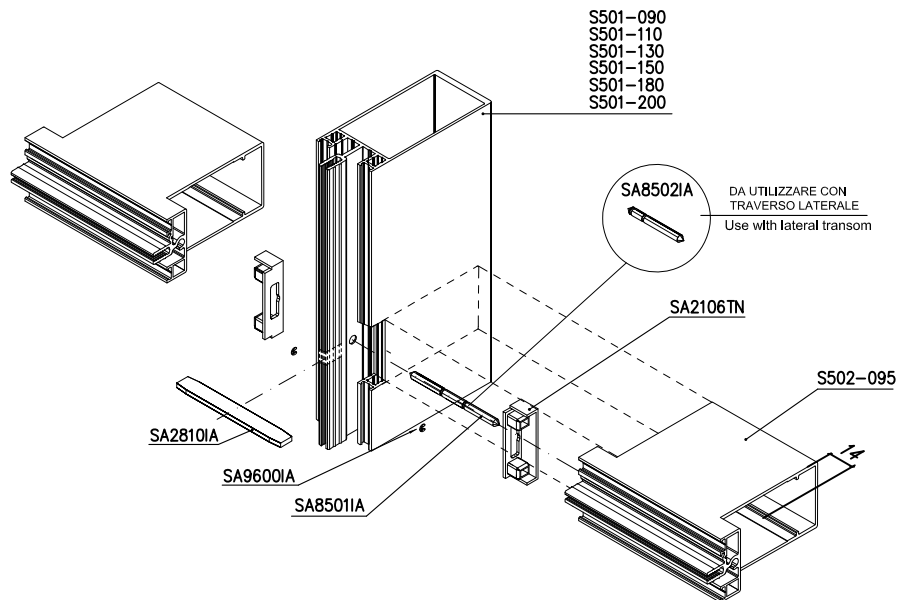

SOLUZIONE **C**
Solution

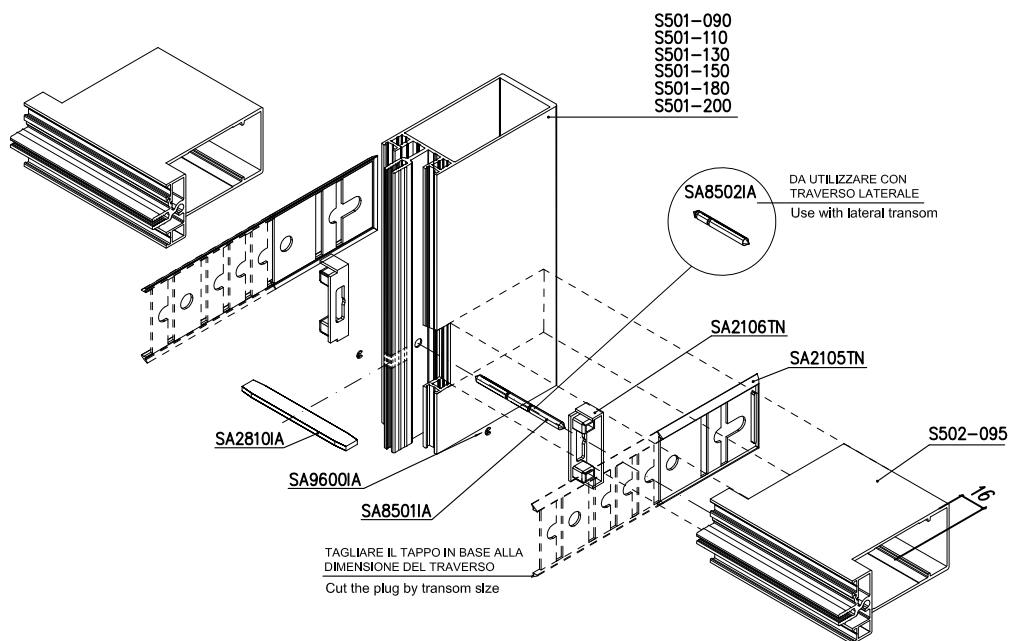

MONTAGGI

Assembly

SOLUZIONI GIUNZIONI MONTANTE-TRAVERSO
Junctions solutions mullion-transom

SOLUZIONE
Solution

D

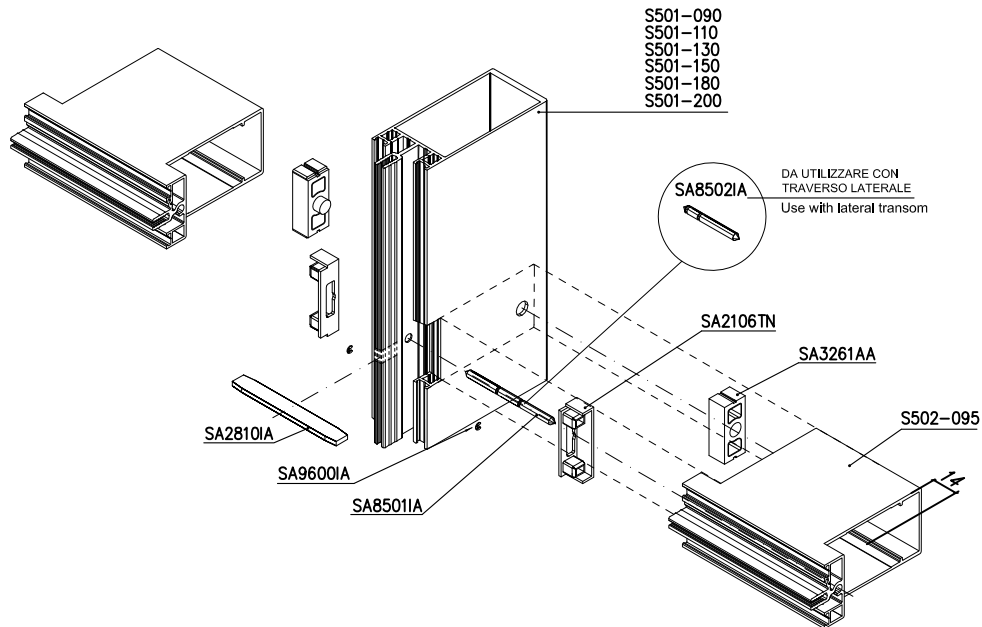

SOLUZIONE
Solution

E

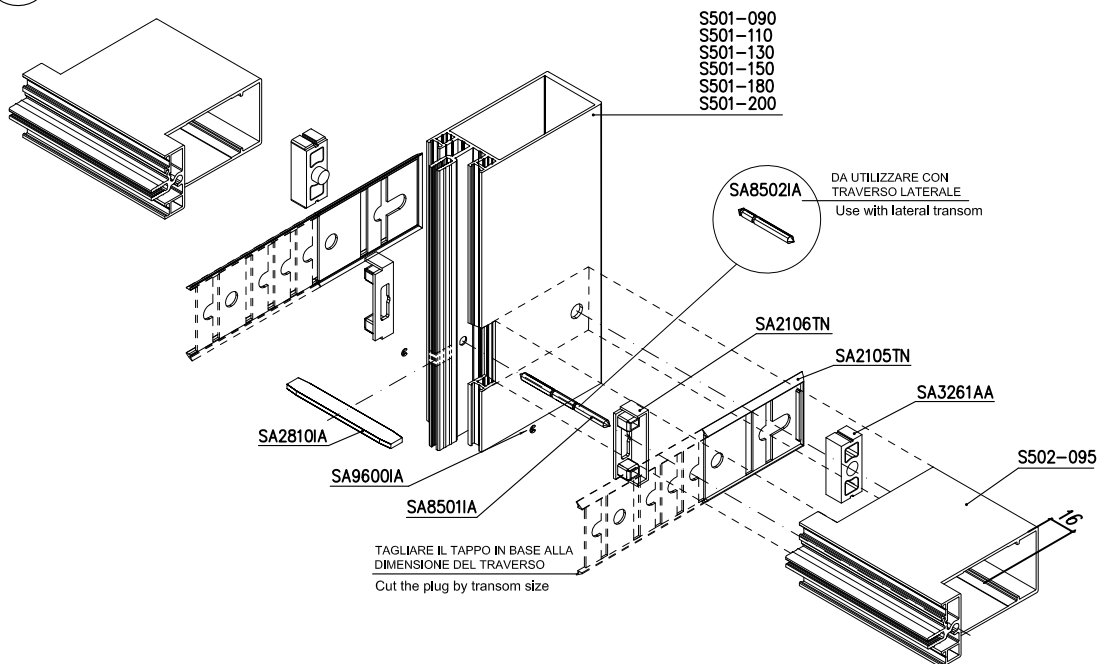

MONTAGGI

Assembly

SOLUZIONI GIUNZIONI MONTANTE-TRAVERSO
 Junctions solutions mullion-transom

SOLUZIONE
 Solution

F

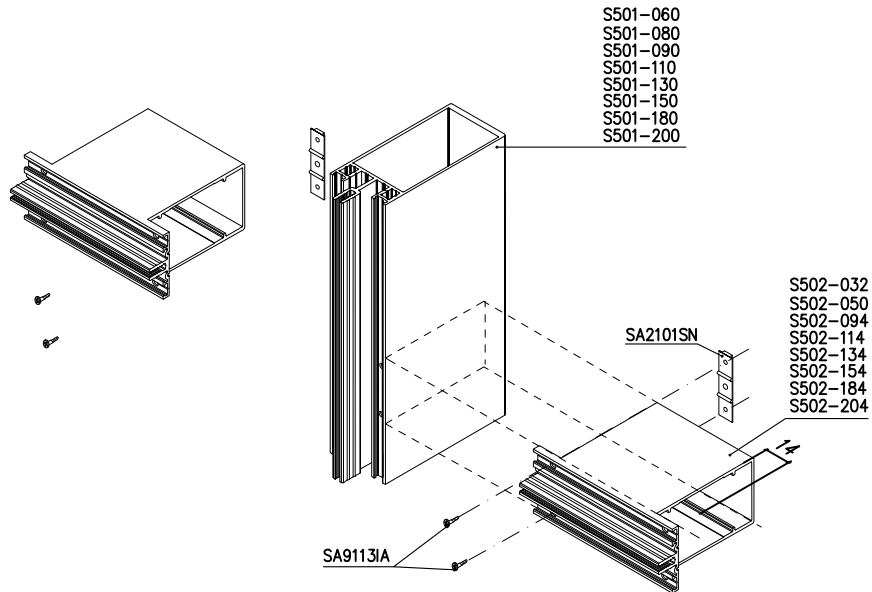

SOLUZIONE
 Solution

G

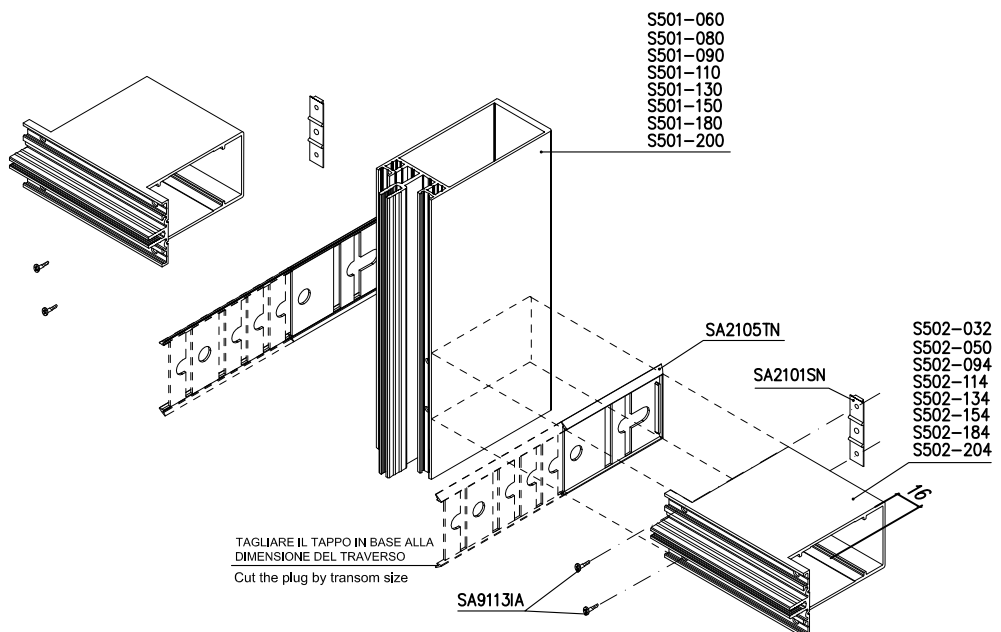

MONTAGGI

Assembly

SOLUZIONI GIUNZIONI MONTANTE-TRAVERSO
 Junctions solutions mullion-transom

SOLUZIONE
 Solution

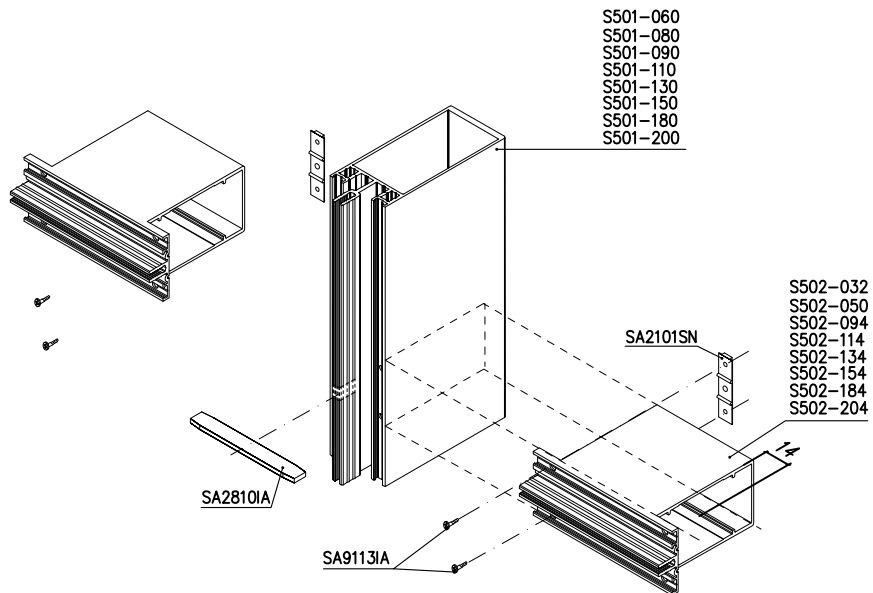

SOLUZIONE
 Solution

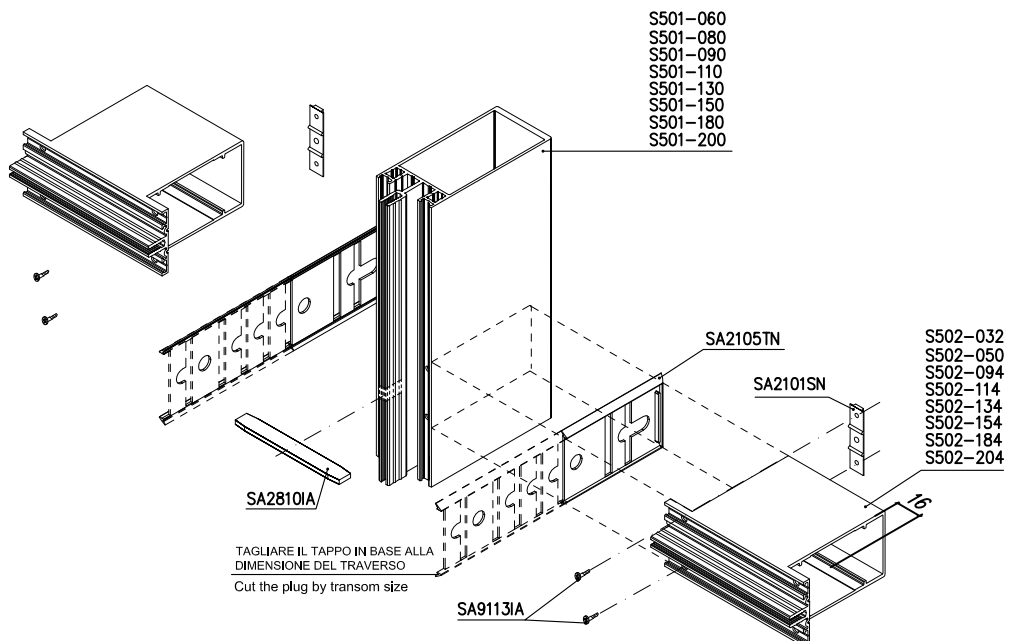

MONTAGGI

Assembly

SOLUZIONI GIUNZIONI MONTANTE-TRAVERSO
Junctions solutions mullion-transom

SOLUZIONE
Solution

J

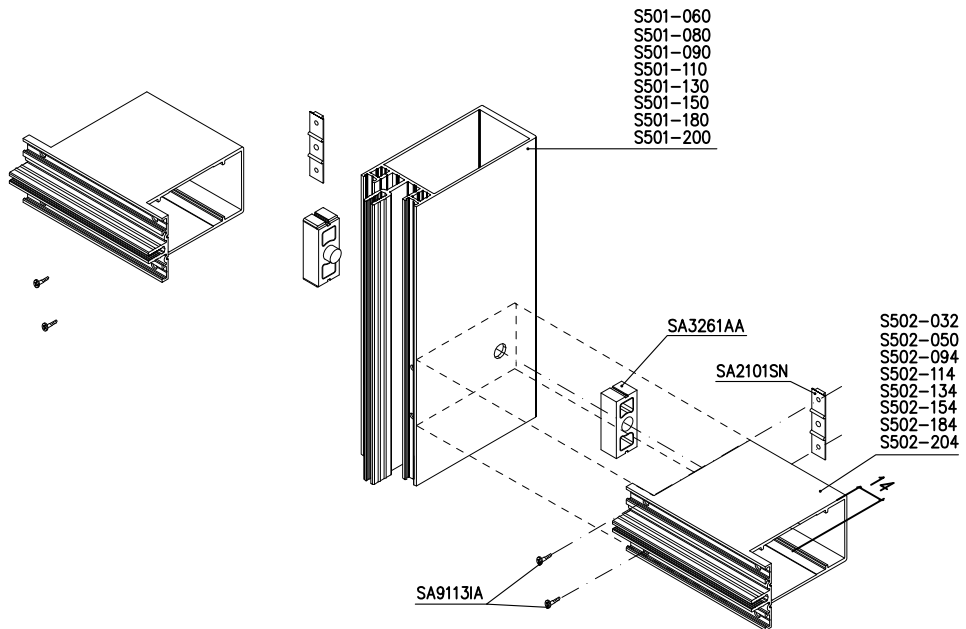

SOLUZIONE
Solution

K

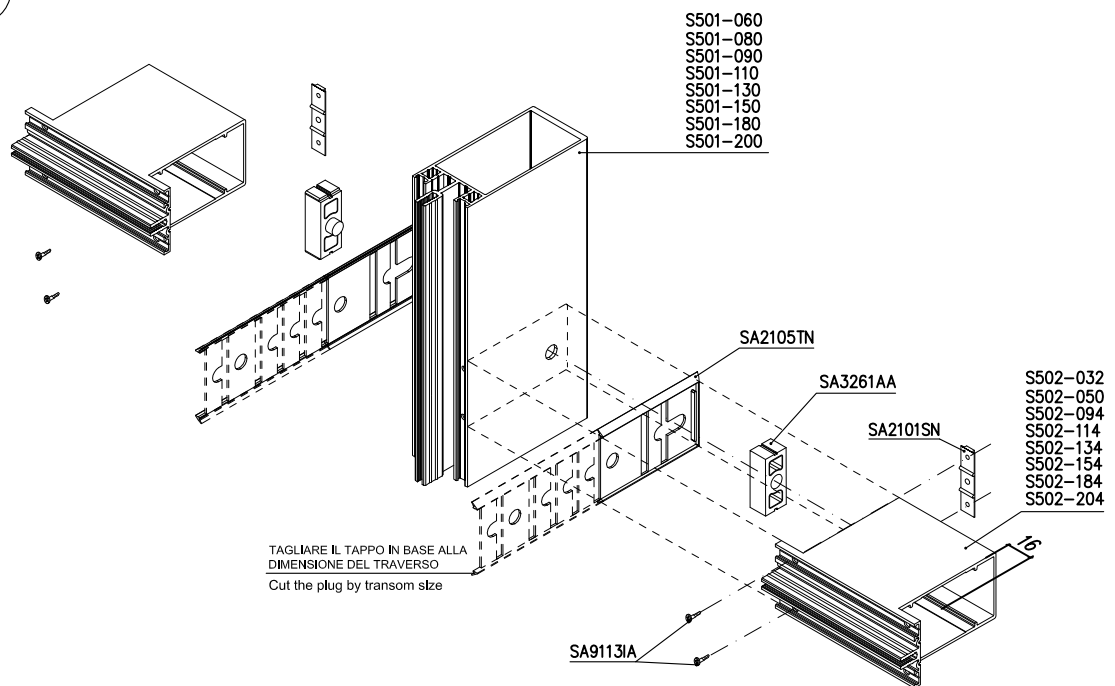

MONTAGGI

Assembly

SOLUZIONI GIUNZIONI MONTANTE-TRAVERSO
 Junctions solutions mullion-transom

SOLUZIONE
 Solution

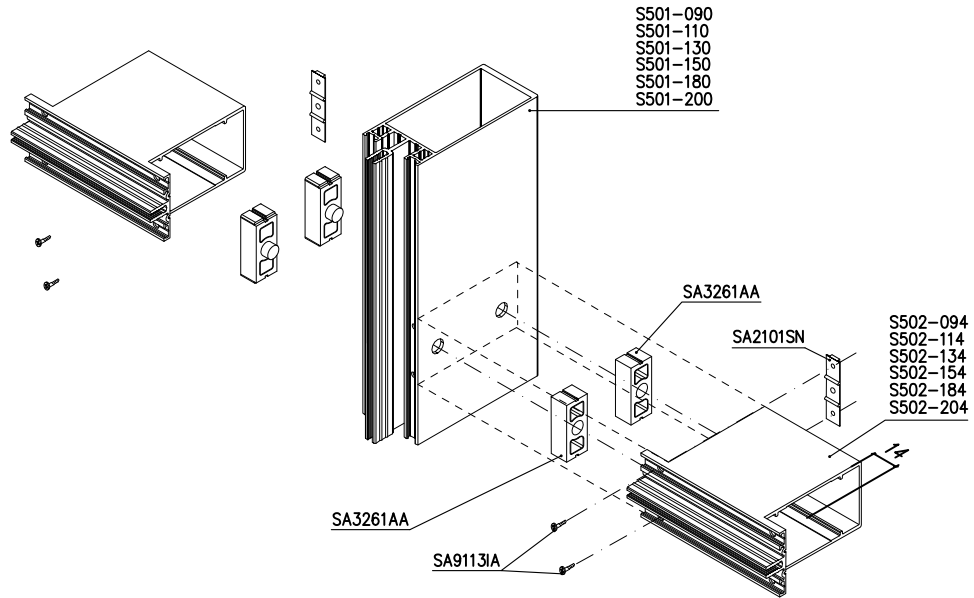

SOLUZIONE
 Solution

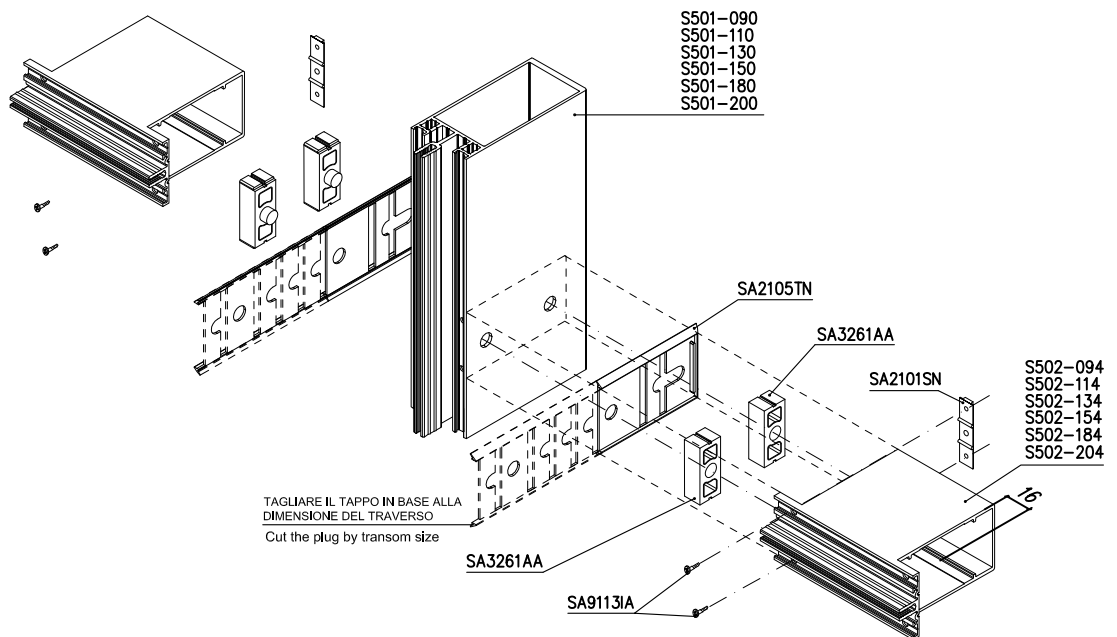

MONTAGGI

Assembly

SOLUZIONI GIUNZIONI MONTANTE-TRAVERSO
Junctions solutions mullion-transom

SOLUZIONE
Solution



SOLUZIONE
Solution



MONTAGGI

Assembly

SOLUZIONI GIUNZIONI MONTANTE-TRAVERSO
Junctions solutions mullion-transom

SOLUZIONE
Solution

P

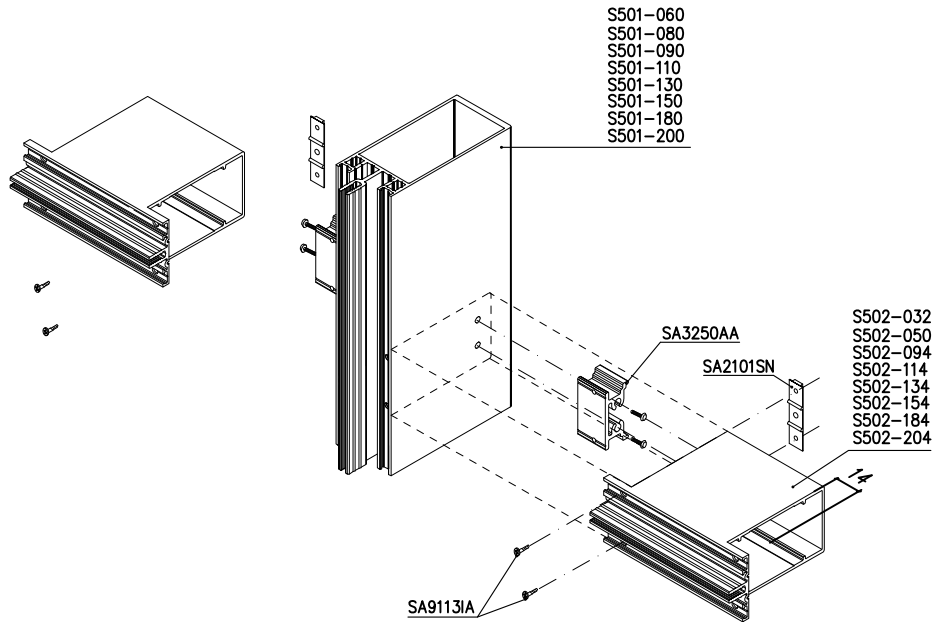

SOLUZIONE
Solution

Q

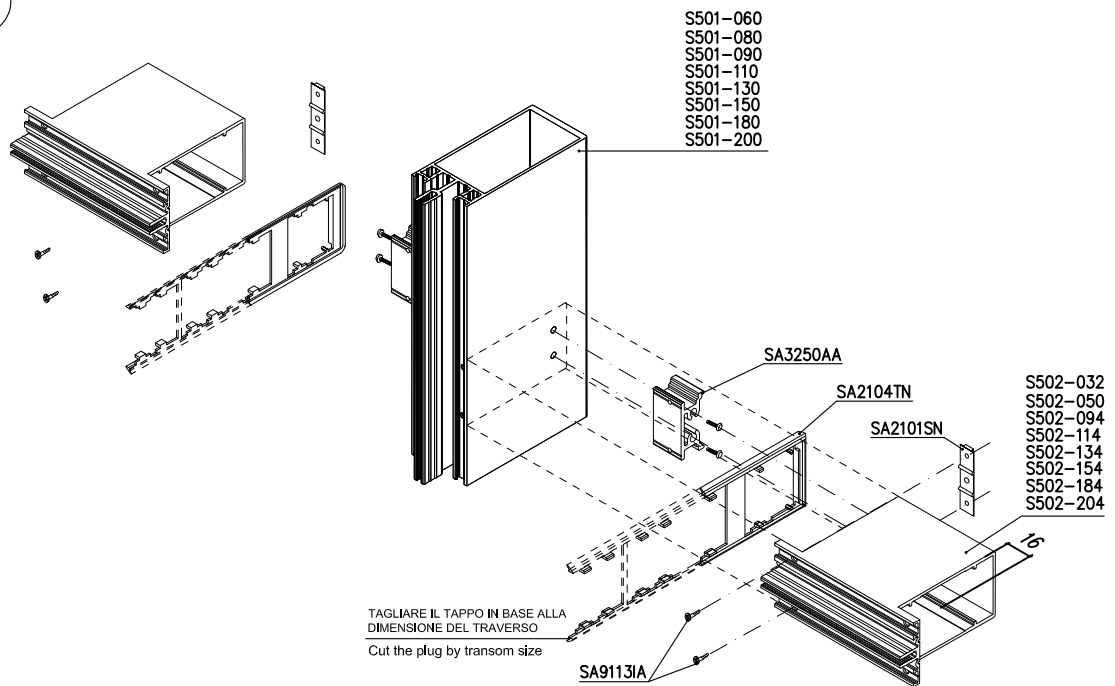

MONTAGGI

Assembly

SOLUZIONI GIUNZIONI MONTANTE-TRAVERSO
Junctions solutions mullion-transom

SOLUZIONE
Solution

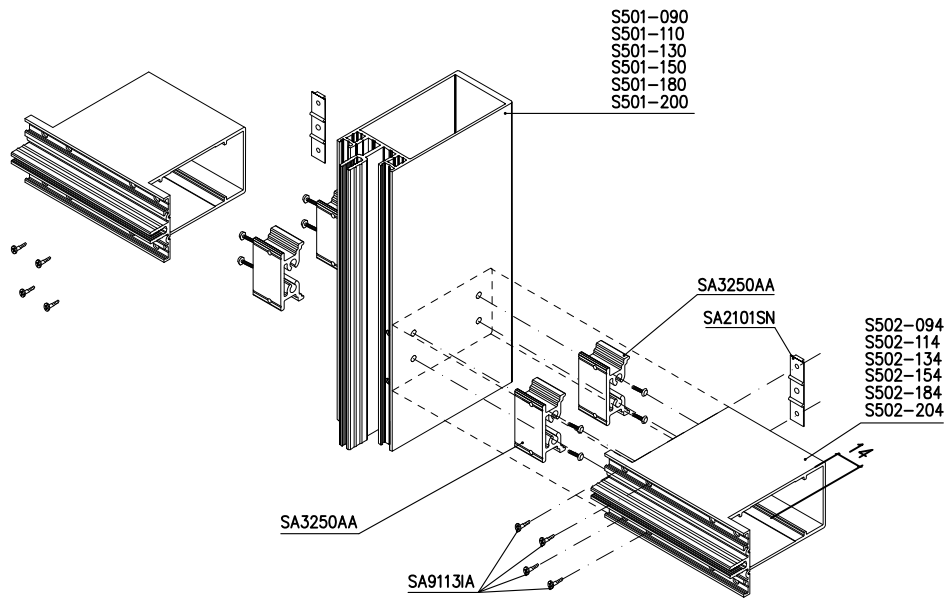

SOLUZIONE
Solution

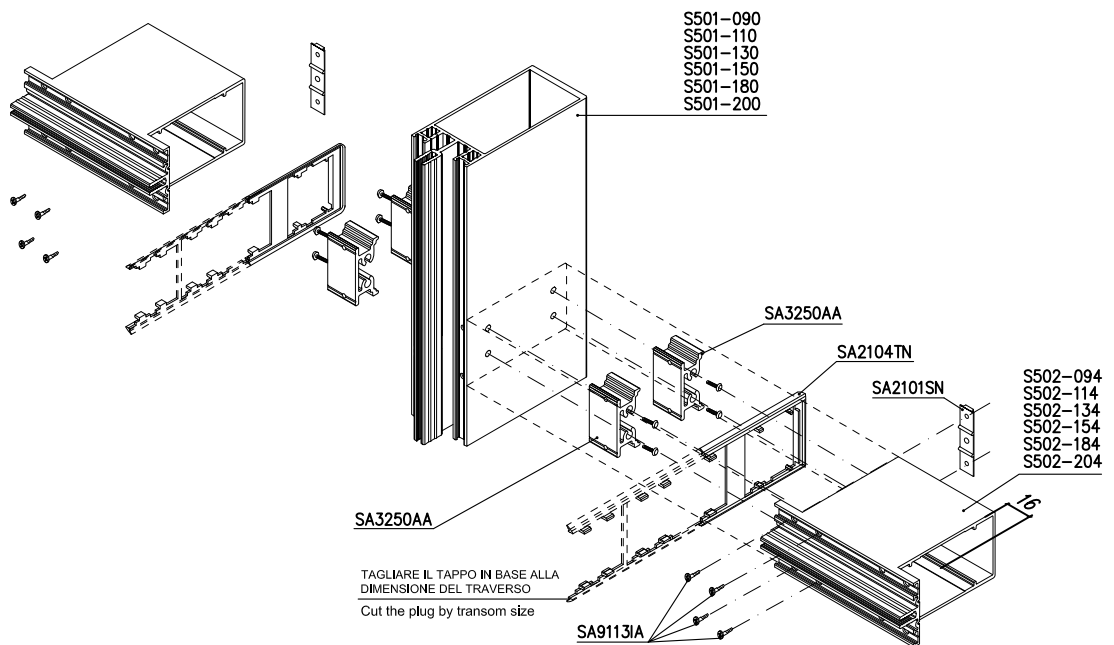

MONTAGGI

Assembly

PASSAGGIO VITE DI BLOCCAGGIO CAVALLOTTO SA3250AA
 Passage of the locking screw for shear block SA3250AA

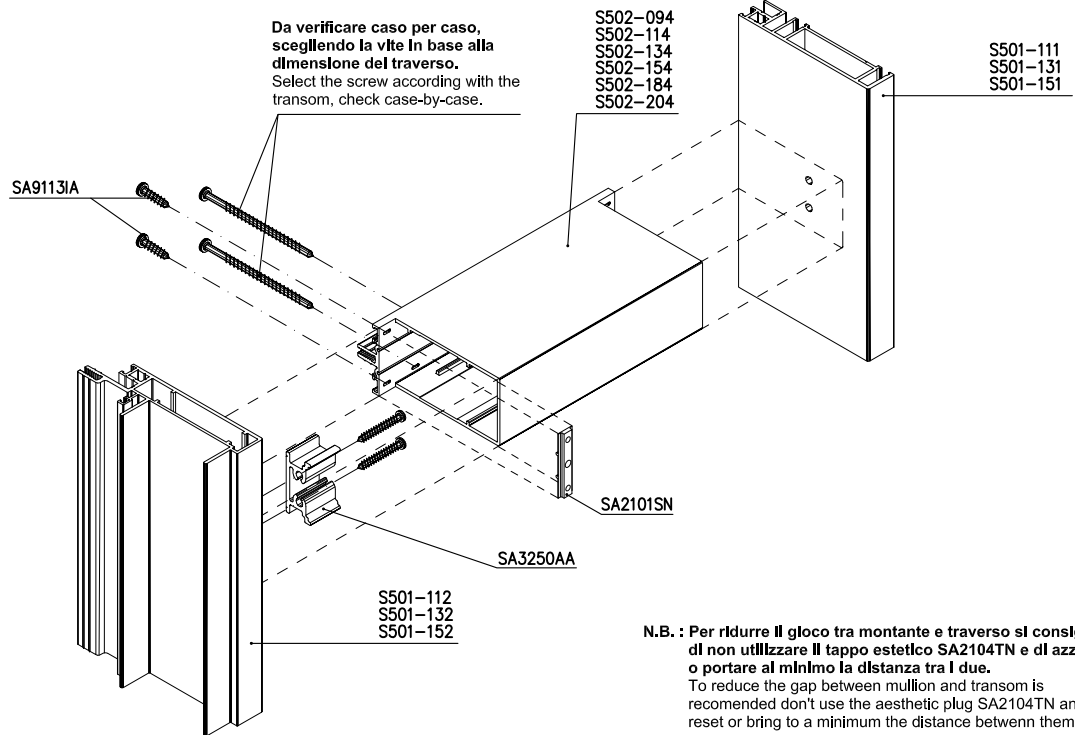

MONTAGGI

Assembly

MONTAGGIO MOLLETTA SA99011A PER FISSAGGIO LAMIERA
 Assembly of clip SA99011A for fixing metal sheet

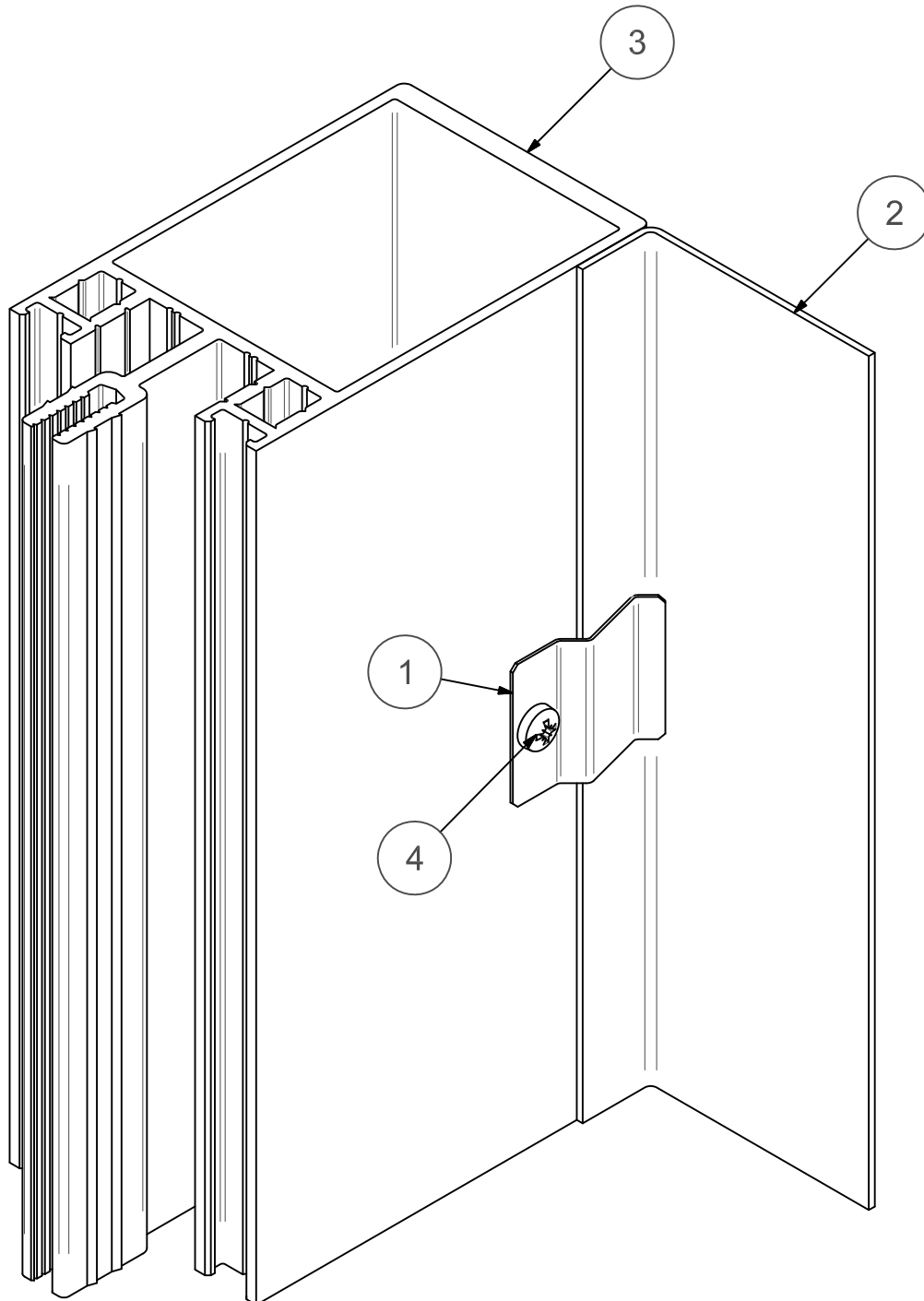

- 1 MOLLETTA PER FISSAGGIO LAMIERA / Clip for fixing metal sheet
- 2 LAMIERA DI TAMPONAMENTO / Metal sheet
- 3 PROFILATO IN ALLUMINIO / Aluminium profile
- 4 VITE ATF 3,5x10 T.C. /Screw AFT 3.5x10 C.H.

MONTAGGI
Assembly
FISSAGGIO DEL PRESSORE
Fixing of the presser

- Si consiglia il montaggio della guarnizione taglio termico (SG1016OG ed SG1022OG) dopo aver posizionato i vetri.

We suggest to assembling the thermal gasket after positioned the glasses

- Si consiglia di avvitare prima le viti all'estremità del pressore (la prima e l'ultima). Questo è importante per allineare il pressore al montante e/o traverso e agevolare l'avvitaggio di tutte le altre viti intermedie.

We suggest to screw on first the screws at the ends of the presser. This is important for the alignment of the presser with mullion / transom, and facilitate the screwing of all other screws at the intermediate positions.

- 1) Utilizzare un avvitatore con un limite regolabile per il momento torcente.
Use a screwdriver with an adjustable limit for the turning moment.
- 2) Regolare il momento torcente a circa 4,5 Nm.
Regulate the turning moment to about 4,5 Nm.
- 3) Dopo il seraggio controllare visivamente la guarnizione esterna ed il pressore, verificandone le quote.
Le guarnizioni non devono essere deformate dalla pressione della vite.
After the tightening, control visually the external gasket and the presser, checking the measures. The gaskets must not be deformed by the pressure of the screw.
- 4) Se necessario ridurre il momento torcente sull' avvitatore.
If necessary, reduce the turning moment of the screwdriver.
- 5) La pressione è corretta quando la guarnizione esterna aderisce bene su tutti i punti e quando la differenza della quota tra i punti (A) e (B) non è maggiore di 0,5 mm.
The pressure is correct when the external gasket adhere perfectly in every point and when the difference (of the measure) between the point (A) and (B) is not larger than 0,5 mm.

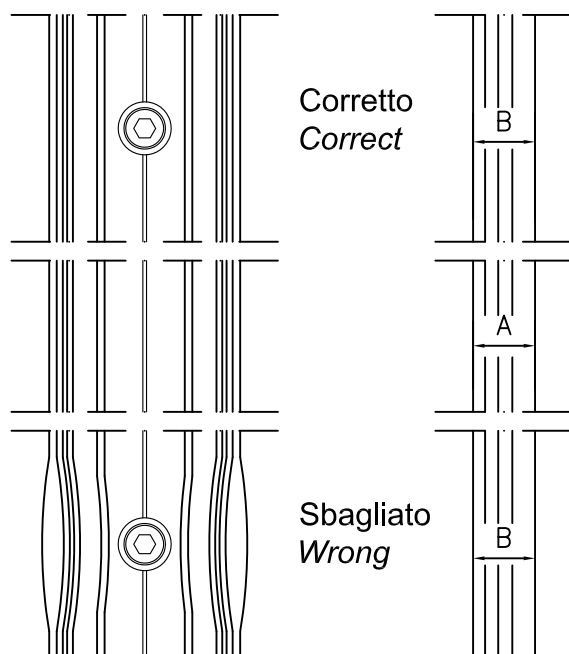

Nella zona dell'avvitaggio la guarnizione esterna non deve essere deformata.
Il pressore non deve presentare alcun avvallamento.

In the screwing area the external gasket must not be deformed. The presser should not present any subsidence.

Nella zona dell'avvitaggio la pressione è troppo elevata, la guarnizione è deformata ed il pressore presenta un avvallamento. Il pressore si alza tra i punti di avvitaggio.

In the screwing area the pressure is too high, the gasket is deformed and the presser present a subsidence. The presser moves away between the screwing points.

MONTAGGI
Assembly

SPORGERE : CAMPO DIMENSIONALE ED ANGOLAZIONI BRACCI
Projecting-window : dimensional field and arms angles

Cod.	Kg	Limiti dimensionali anta Dimensional limits of shutter				Limiti di apertura anta Limits of shutter opening		
		L mm.		H mm.		non regolabile / not adjustable	regolabile / adjustable	
		Min.	Max.	Min.	Max.	SA5312IA	SA5313IA	SA5300IA
SA5300IA	80	500	2000	500	1200	NO	NO	da 0° a 25°
SA5301IA	105	500	1750	1100	1600	11.5°	14.2°	da 0° a 19°
SA5302IA	130	500	1350	1500	2000	9°	11.5°	da 0° a 15°
		500	1650	1500	1850			
		500	1750	1500	1750			

Braccio regolabile SA5300IA
Friction hinges adjustable SA5300IA

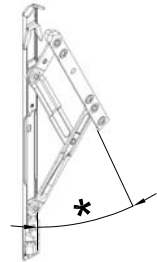

Braccio regolabile SA5301IA
Friction hinges adjustable SA5301IA

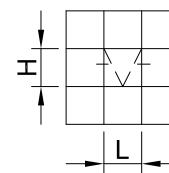

Braccio regolabile SA5302IA
Friction hinges adjustable SA5302IA



* vedi tabella
see table



DIAGRAMMA APERTURA INFERIORE
Bottom opening diagram



IL DIAGRAMMA DI APERTURA INFERIORE
E' PURAMENTE INDICATIVO.
The bottom opening diagram is indicative.

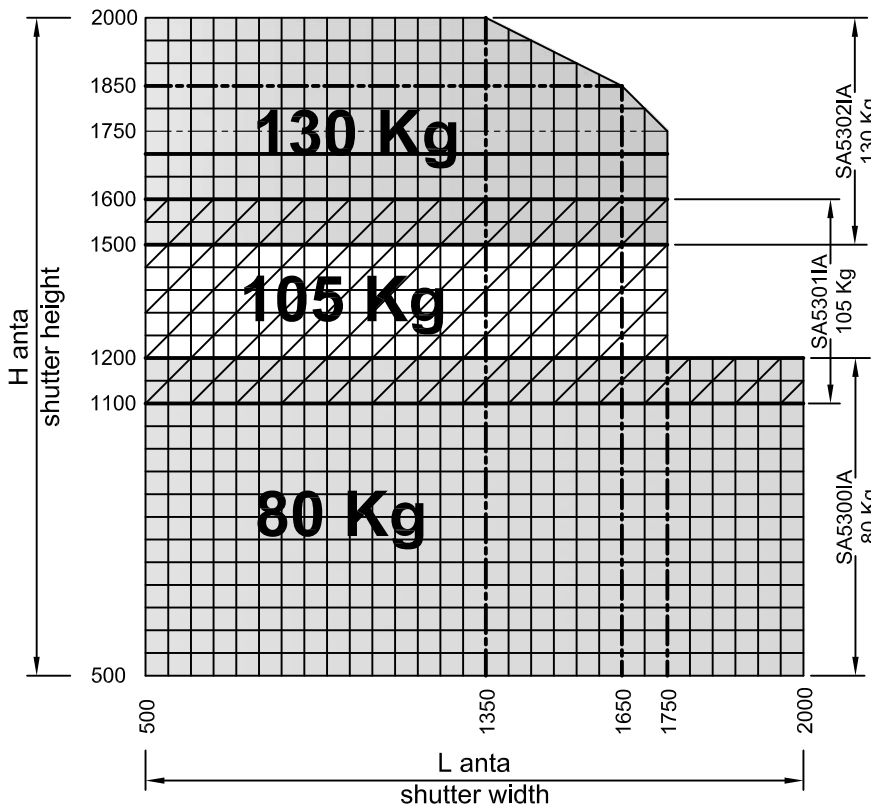
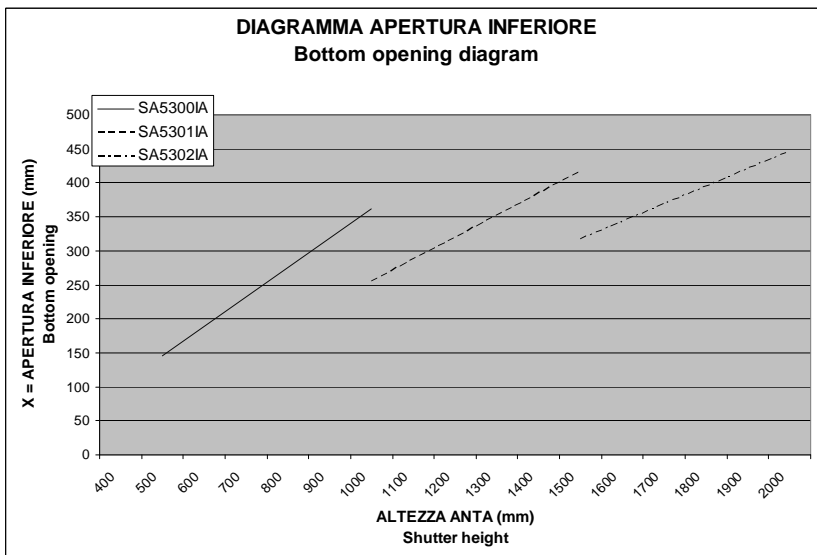
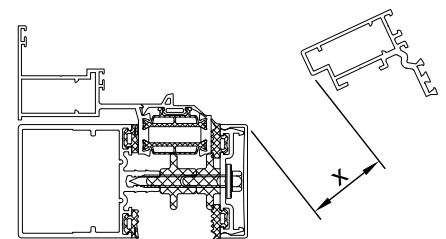

MONTAGGI
Assembly

 SPORGERE : RISCONTRI E RINVII D'ANGOLO
 Projecting-window : keeper and corner gear

Limiti dimensionali utilizzo punti di chiusura, rostri, maniglie aggiuntive e rinvii d'angolo				
Dimensional limits for use of locking point, strengthening part, additional cremone bolt and corner gear				
LARGHEZZA / width	SA5707AA	SA5708ZA	SA5709ZA	SA5402BX *
fino a 1200	-	1	-	-
da 1201 a 1600	1	1	1	-
da 1201 a 2000	2	1	2	1

* La cremonese aggiuntiva ha lo scopo sia di rendere più comoda la movimentazione dell'anta, sia di distribuire meglio lo sforzo di apertura della maniglia.
 The purpose of the additional cremone bolt is to make it easier to handle the door, as well as to better distribute the handle's opening effort.

ALTEZZA / height	SA5708ZA	SA5709ZA	SA5710ZA
fino a 1400	1	-	-
da 1401 a 1700	-	-	1
da 1701 a 2000	-	1	1

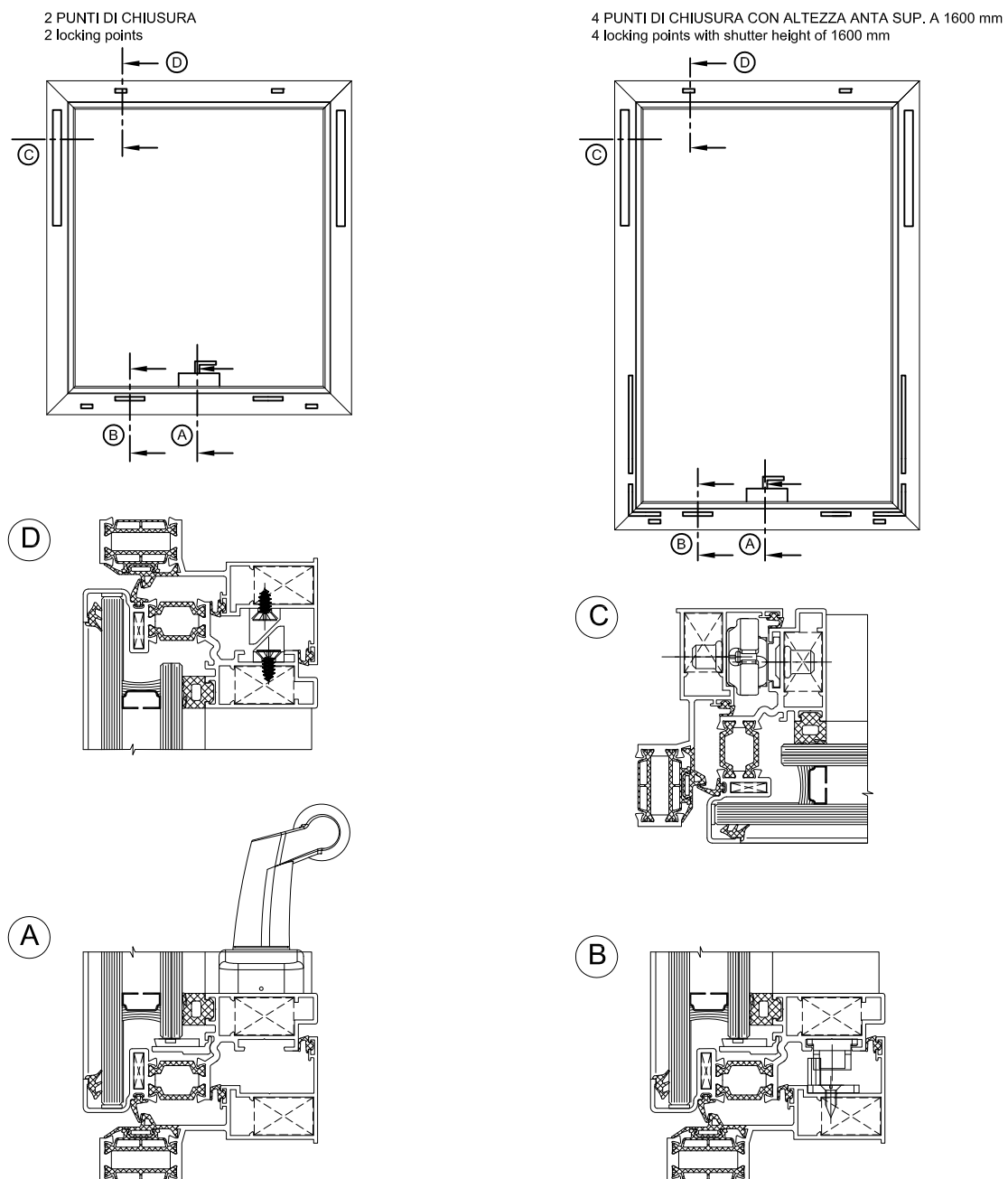

MONTAGGI
Assembly

SPORGERE : ACCESSORI DI MOVIMENTO CON 2 PUNTI DI CHIUSURA
Projecting-window : Movement accessories with 2 locking points

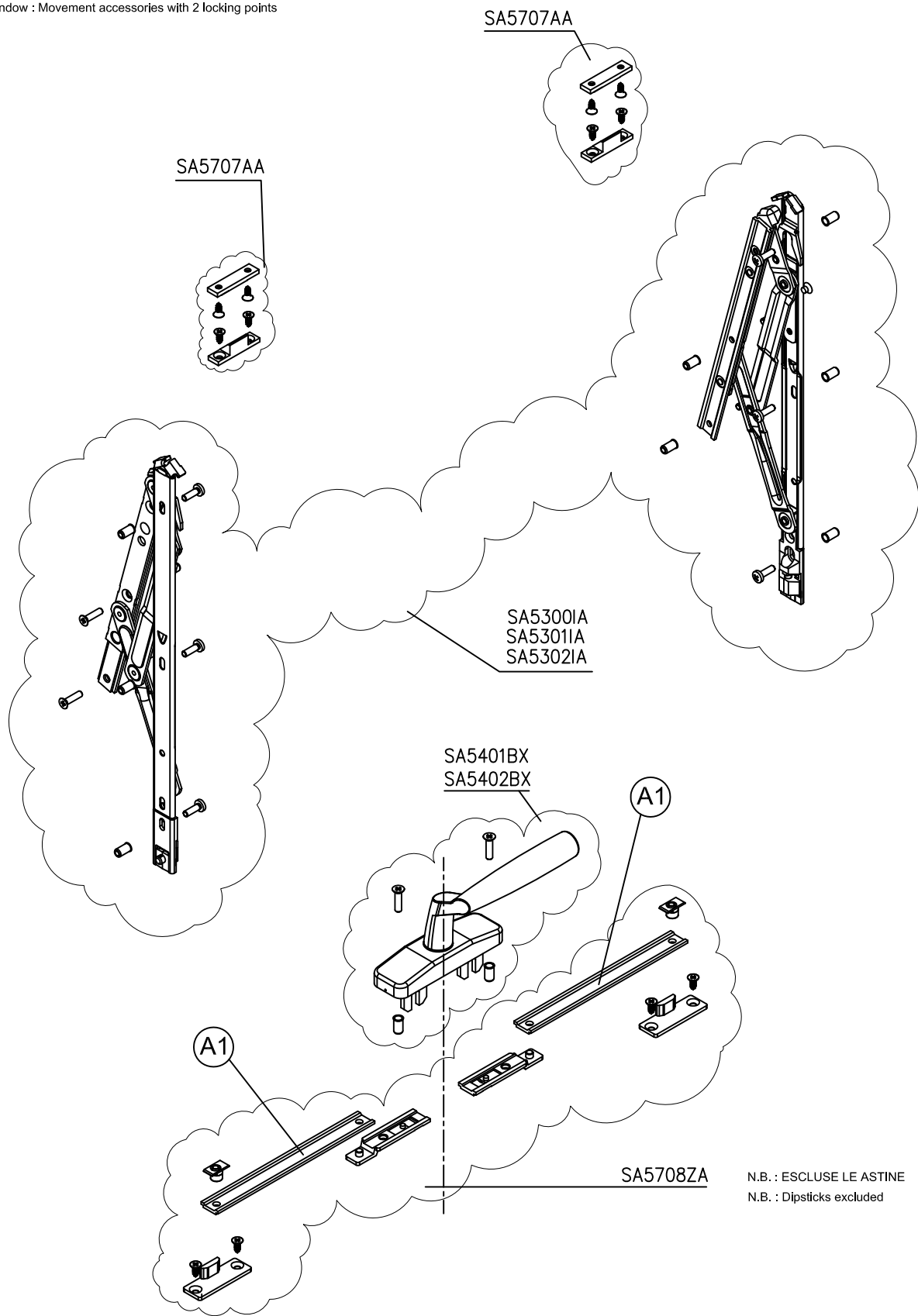

N.B. : ESCLUSE LE ASTINE
N.B. : Dipsticks excluded

MONTAGGI
Assembly

SPORGERE : ACCESSORI DI MOVIMENTO CON 4 PUNTI DI CHIUSURA
Projecting-window : Movement accessories with 4 locking points

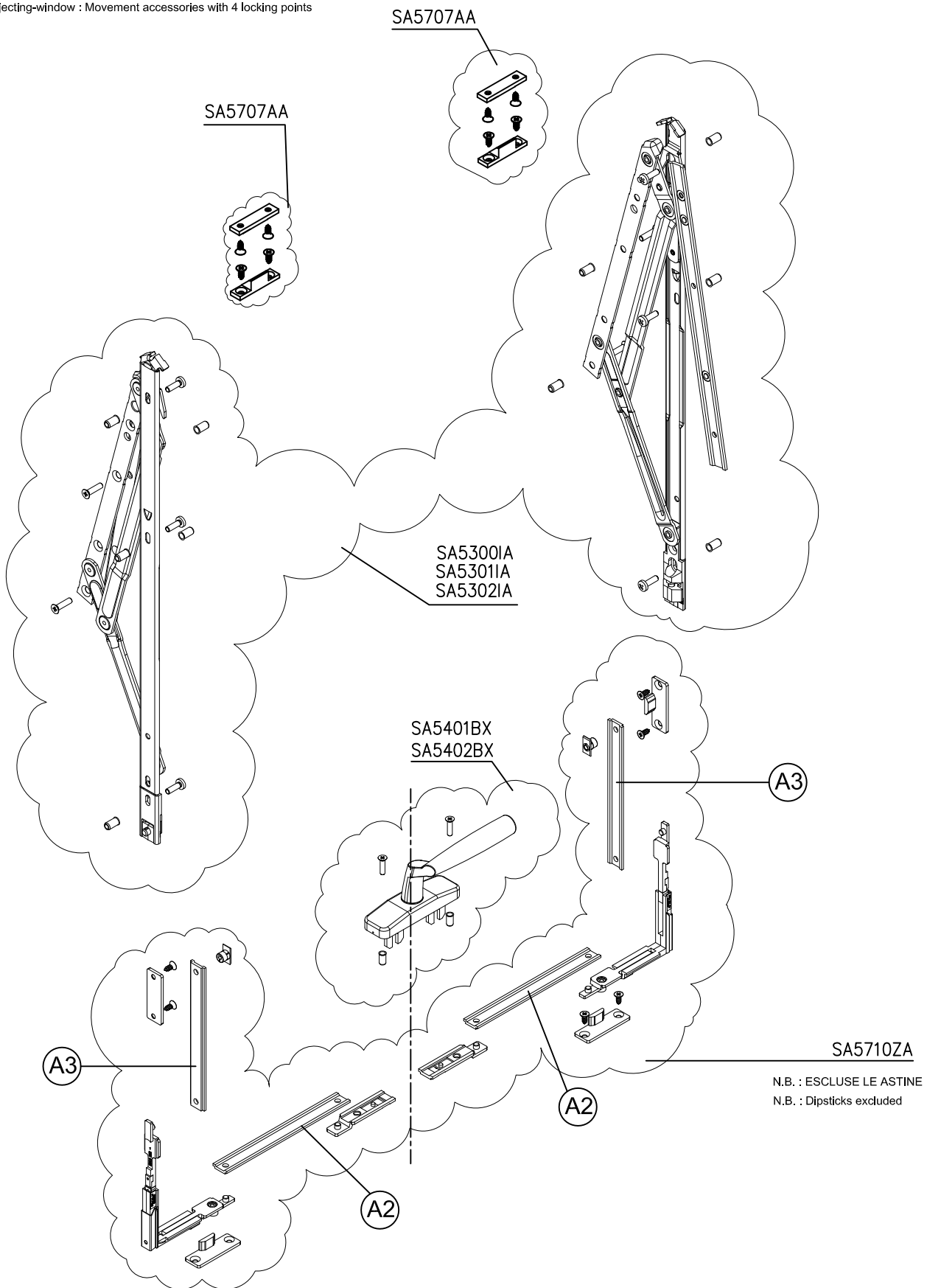

MONTAGGI
Assembly

SPORGERE : INSTALLAZIONE E REGOLAZIONE
 Projecting-window : Installation and adjustment

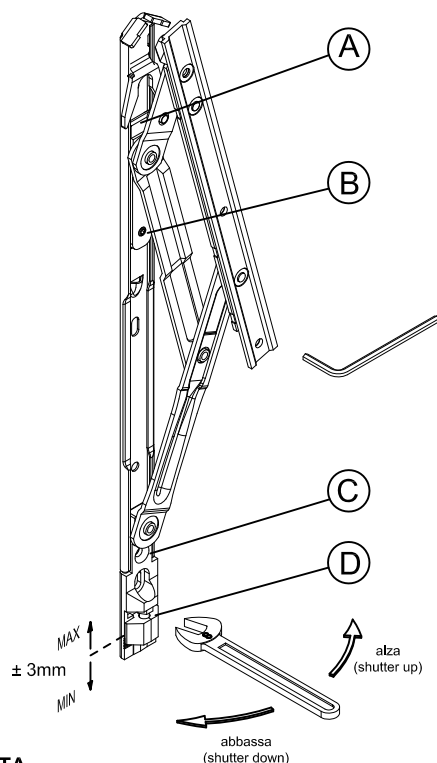
SULL'ANTA

Montare il braccio con viti M5 a testa svasata di acciaio inox. Le viti sono già provviste di sostanze frena filetti.

SUL TELAIO
Braccio regolabile SA5300IA/SA5301IA/SA5302IA

Montare il braccio, con viti M5 a testa cilindrica di acciaio inox, non completamente serrate.

POSIZIONAMENTO DELL'ANTA

Con anta chiusa : verificare la dimensione C1 sul traverso superiore.

Con anta aperta : alzare o abbassare l'anta per ottenere la dimensione C1, utilizzando la vite part.(D) con una chiave esagonale da 8mm.

ANTA / TELAIO CENTRATURA

Con anta chiusa : verificare la dimensione C1 sul traverso superiore e C2 su quello inferiore.

- Alzare o abbassare l'anta per ottenere C1=5mm utilizzando la vite part.(D) con una chiave esagonale da 8mm.
- Quando la regolazione è stata effettuata, è possibile fissare definitivamente l'anta utilizzando 2 viti in acciaio inox autofilettanti 4.8x13mm nei fori part.(C) (forando il telaio con una punta da Ø4.2mm).

MESSA IN OPERA

Dopo la pulizia della finestra sul cantiere, lubrificare i bracci nella zona A nonché tutte le articolazione dei compassi. Regolare i freni part. (B) su ogni compasso fino all'equilibrio dell'anta con una chiave esagonale da 2,5mm.

MANUTENZIONE

Ogni 6 mesi,regolare i freni e lubrificare i bracci nonché gli assi di articolazione. Usare un olio ISO46 o equivalente. Ogni anno, verificare il buon serraggio dei compassi sui profilati e stringere di nuovo se necessario.

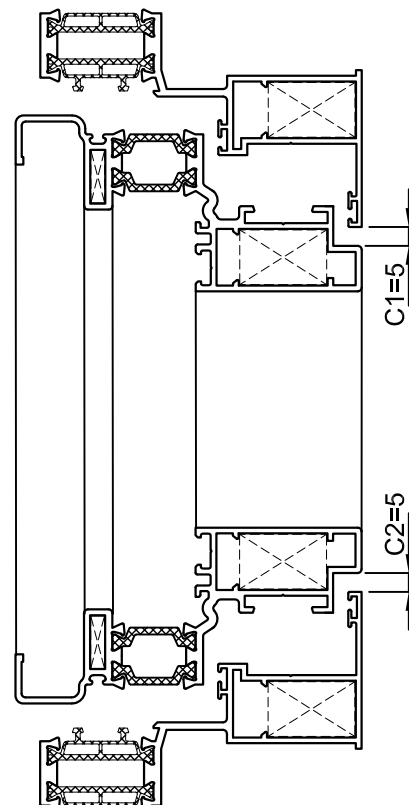
ON THE SHUTTER

Fix the friction hinge with M5 stainless steel countersunk, screws are already delivered pre glued.

ON THE FRAME
Adjustable friction hinge SA5300IA/SA5301IA/SA5302IA

Fix the friction hinge with stainless steel M5 cylinder head screws not fully tightened.

SHUTTER POSITIONING

With closed shutter : check C1 dimension on each side top area.

With opened shutter : lift or lower the shutter to obtain the C1 dimension by using the screw (index D) with a 8mm open-end spanner.

SHUTTER / FRAME CENTERING

With closed shutter : check C1 in top area and C2 at the bottom.

- Lift or lower the shutter to get C1=5mm by using the screw index D with a 8mm open-end spanner.
- When adjustments are achieved, it is possible to fix definitely the shutter by using 2 sheet stainless steel tapping screws 4.8x13mm in the holes (index C) (drilling the frame with a Ø4.2mm drill).

IMPLEMENTATION

- After cleaning the window on site,lubricate the sliding-rails (index A) and axis of the friction hinge with 2 or 3 drops of oil.
- Adjust the brake (index B) on each friction hinge with a 2.5 hexagonal wrench and stop when the shutter is properly self-balanced.

MAINTENANCE

Every year,check the tightening of the friction hinge and tighten again if necessary.Adjust brakes and lubricate sliding rails and axis. Use an oil type ISO46 or equivalent.

MONTAGGI
Assembly

INSERIMENTO TAPPO SCARICO ACQUA NEL MONTANTE INFERIORE
Insertion in inferior mullion of plug for water drainage

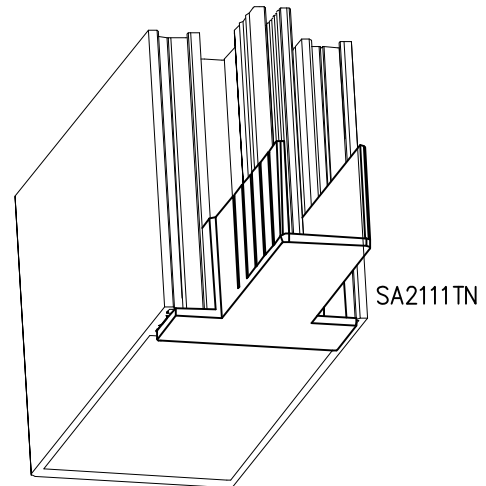
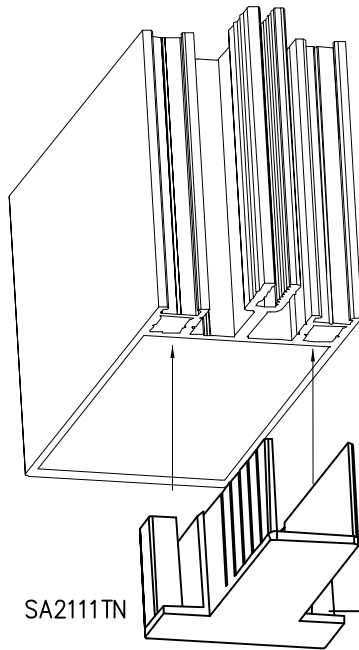
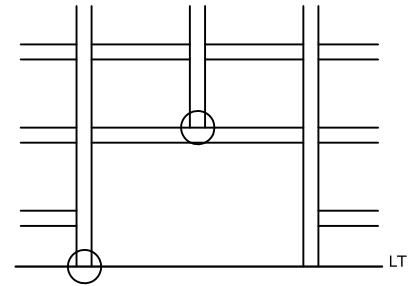

PRIMA DI INSERIRE IL TAPPO SIGILLARE A TENUTA D'ACQUA.
Before insert plug seal to waterproof.

SA2101SN - TAPPO DI TENUTA MONTANTI / TRAVERSI "PIATTO"
SA2101SN - "Plane" plug for mullions / transoms

- 1) Montare il tappo SA2101SN inserendolo nelle apposite cave poste sul traverso .
Assembly the plug SA2101SN in the apposite holes on the transom .
- 2) Appoggiare il traverso al montante e bloccarlo tramite le viti SA9313IA.
Position the transom on the mullion and block it using the screws SA9313IA

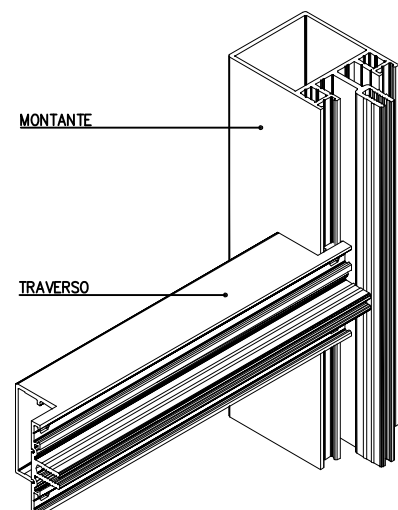
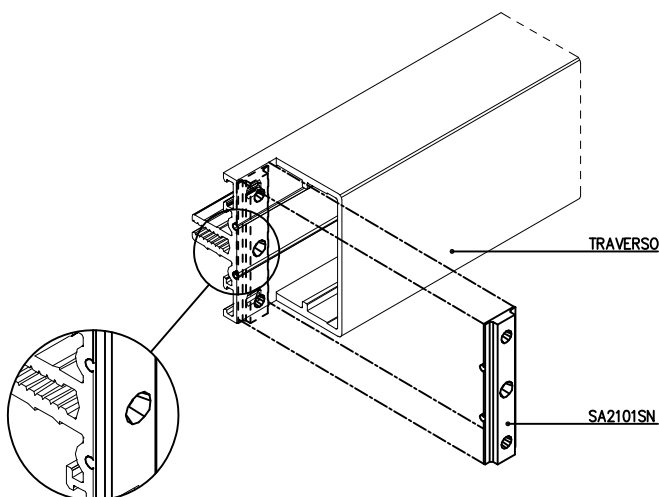

MONTAGGI
Assembly

SEQUENZA MONTAGGIO FRONTALE
Assembly sequence frontal

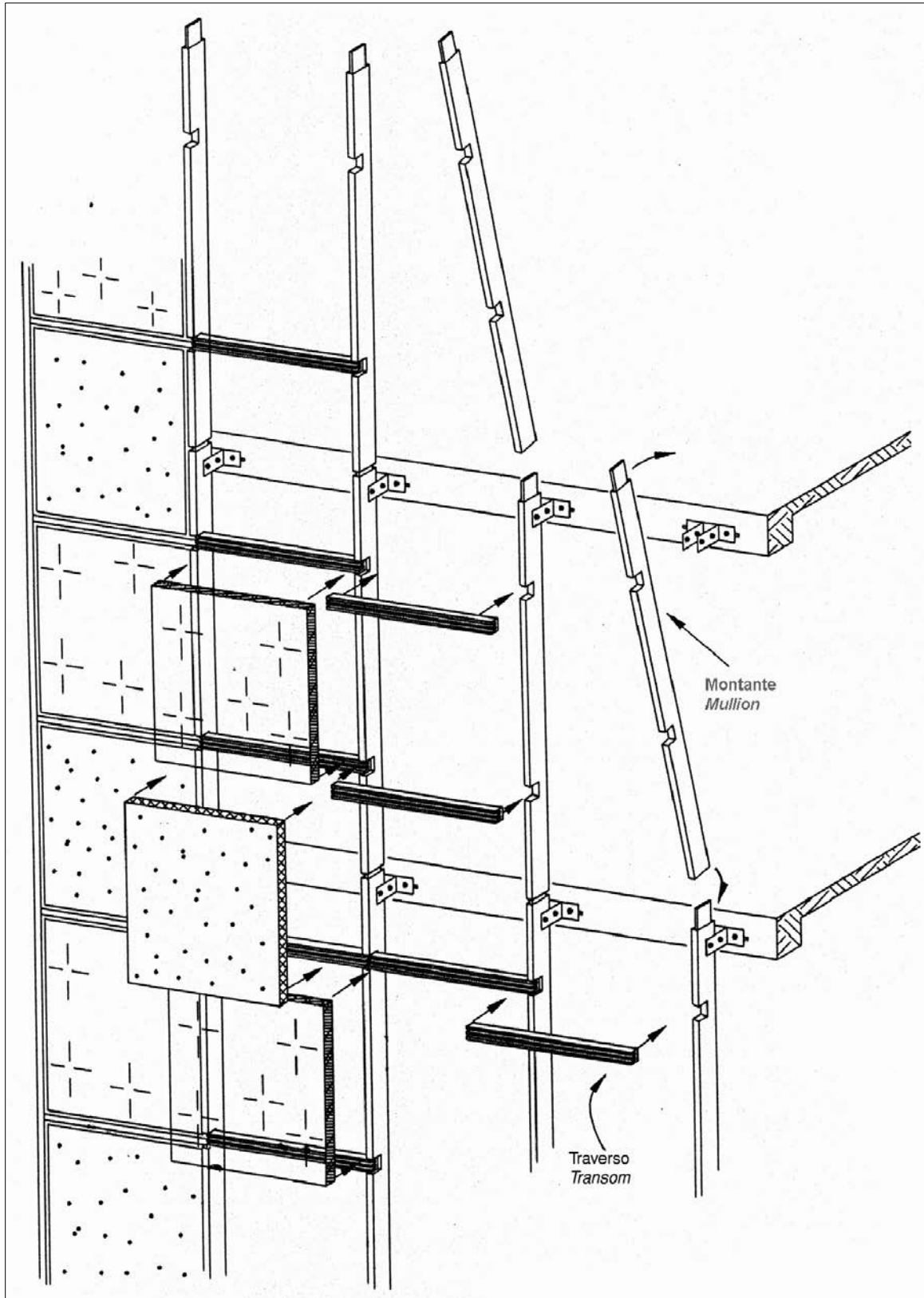

MONTAGGI
Assembly

ATTACCO A SOLETTA
 Point of slab

SOLUZ. SU GIUNTO DI DILATAZIONE
 CON PUNTO FISSO / MOBILE
 Solution for expansion joint
 with fix / movable point

ISTRUZIONI
INSTRUCTIONS

1. **Posizionare la staffa SA3300AA alla soletta.**
 Position bracket SA3300AA to slab.
2. **Inserire le guarnizioni SG0601EN nel canotto (per es. SA3409AA).**
 Insert weatherstrips SG0601EN into coupling (for ex. SA3409AA).
3. **Inserire il canotto nel montante inferiore (per es. S501-090) e bloccare con le viti la staffa, il montante ed il canotto.**
 Insert coupling into lower mullion (for ex. S501-090) and block bracket, mullion and coupling with screws.
4. **Inserire il tappo SA2110TN nel montante superiore (per es. S501-090) sigillando a tenuta d'acqua tra il tappo e il montante.**
 Insert plug SA2110TN in upper mullion (for ex. S501-090) water sealing plus to mullion.
5. **Inserire il montante superiore più il tappo nel montante inferiore lasciando tra i due montanti uno spazio di 10mm.**
 Insert upper mullion plus plug into lower mullion leaving 10mm between the two mullions.

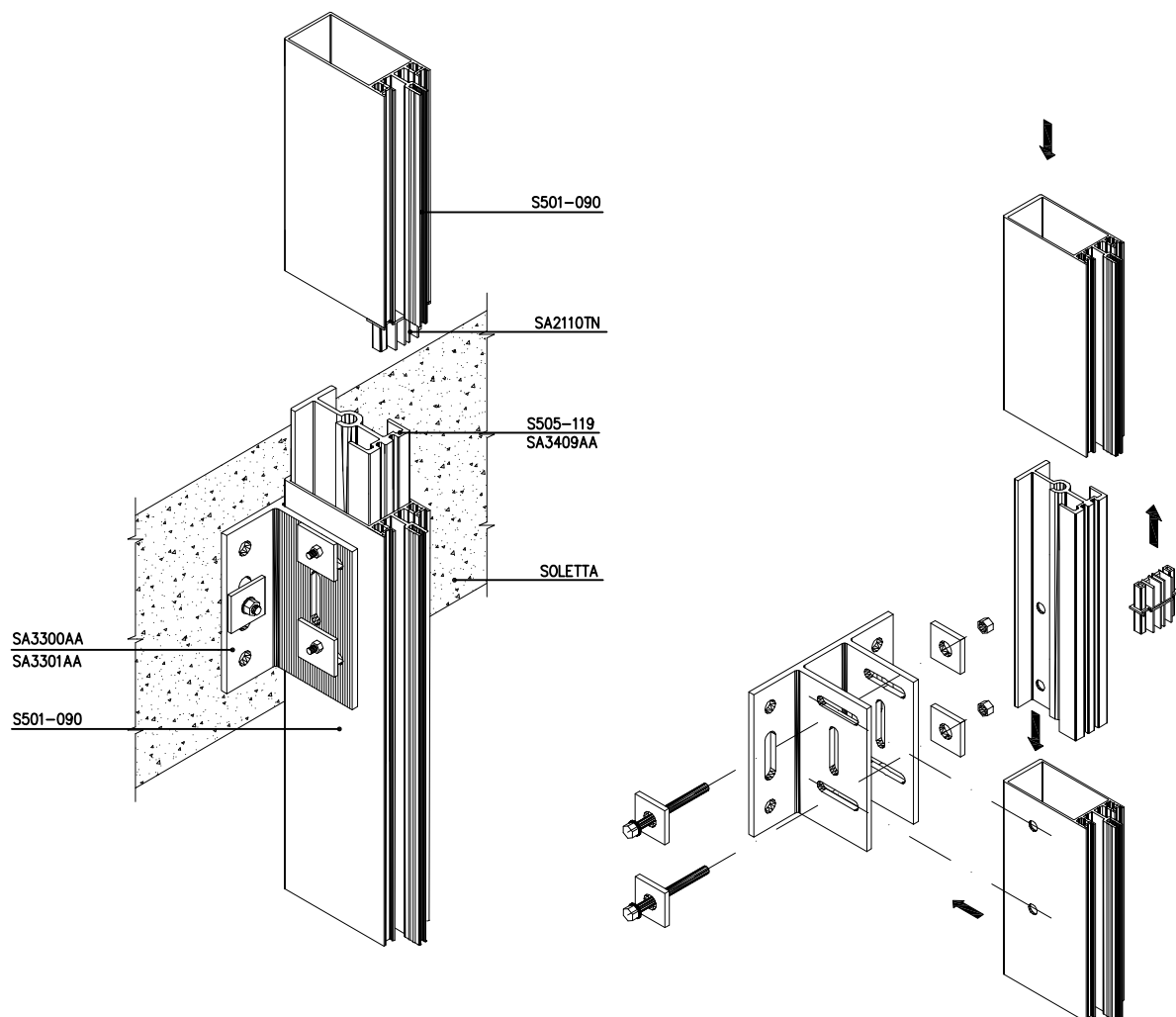

MONTAGGI
Assembly

ATTACCO A SOLETTA
Point of slab

SOLUZ. INTERMEDIA CON PUNTO MOBILE
Interim solution with movable point

ISTRUZIONI
INSTRUCTIONS

1. **Posizionare la staffa SA3300AA alla soletta.**
Position bracket SA3300AA to slab.
2. **Inserire il montante inferiore (per es. S501-090) e bloccare con la vite la staffa ed il montante.**
Insert mullion (for ex. S501-090) and block bracket and mullion with screw.

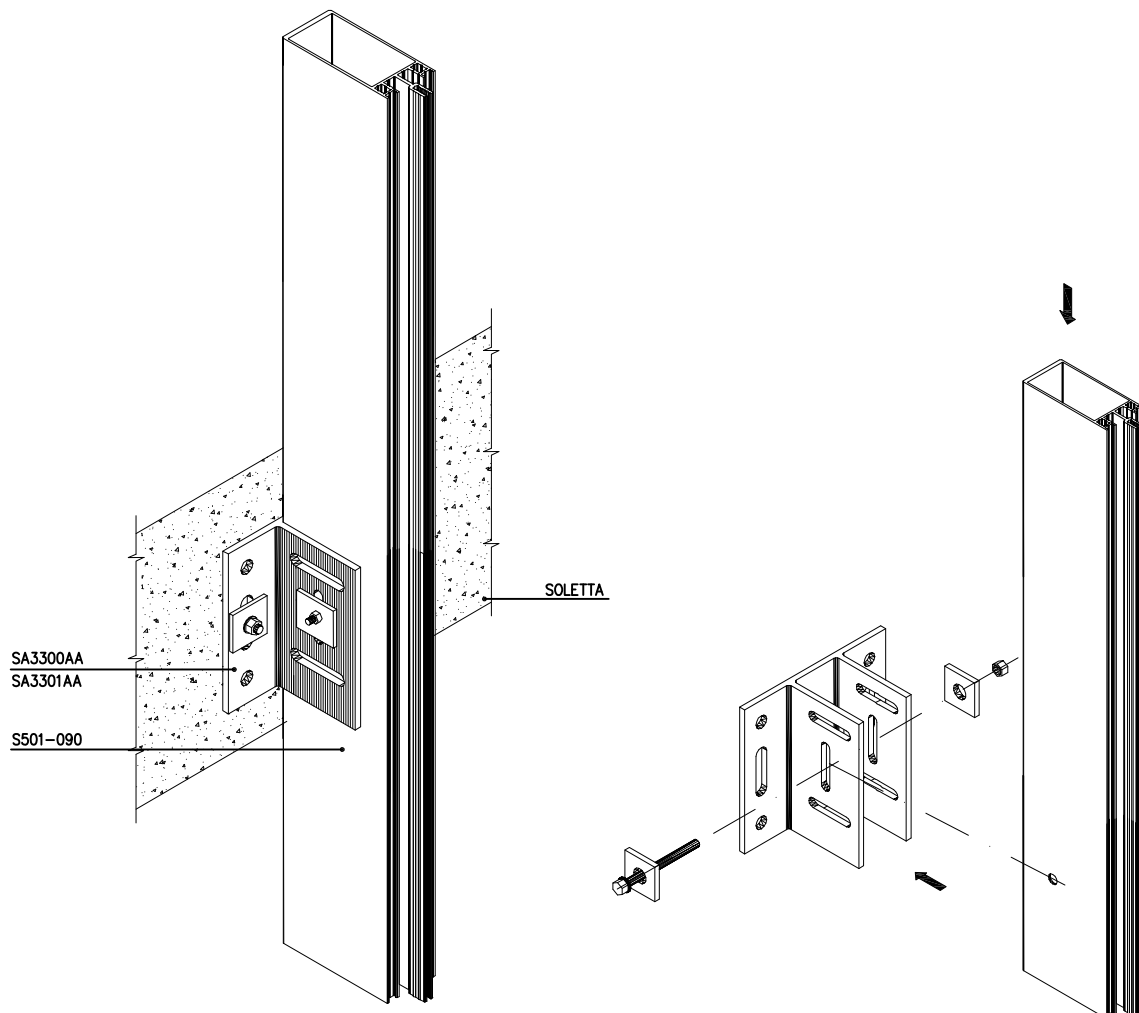

MONTAGGI Assembly

ATTACCO AL PAVIMENTO E/O AL SOFFITTO
Fixing at floor and/or at the ceiling

CANNOTTO TERMINALE CENTRALE E LATERALE PER MONTANTE
Central and lateral end spigot for mullion

SOLUZIONE CON MONTANTI "IN APPOGGIO" (VEDI PAG.06-01-02).
PER LA SOLUZIONE CON MONTANTI "APPESI" INVERTIRE LE
RAPPRESENTAZIONI GRAFICHE SOTTO RIPORTATE.
Solution with "lean" mullion (see pag.06-01-02).
For the solution with "hang" mullion reverse the graphic representations draw
beneath.

ATTACCO SOFFITTO

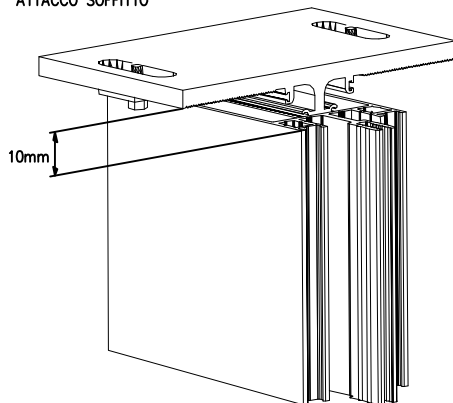

ATTACCO PAVIMENTO

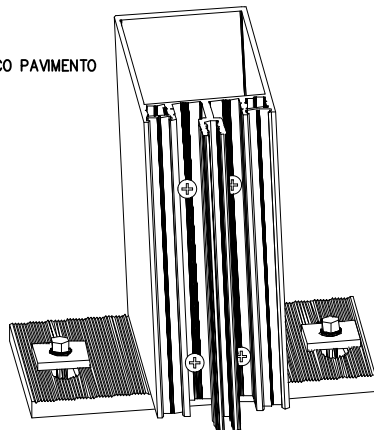

SA3809AA

CANNOTTO TERMINALE
LATERALE

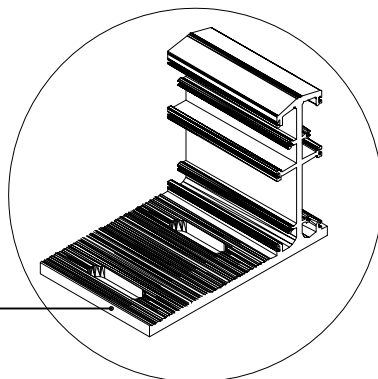

ISTRUZIONI INSTRUCTIONS

- 1. Posizionare il cannotto (per es. SA3709AA o SA3809AA) al pavimento e/o soffitto.**
Position the spigot (per es. SA3709AA or SA3809AA) on the floor and/or at the ceiling.
- 2. Bloccare il cannotto, con tasselli e viti M10... al pavimento e/o al soffitto, utilizzando (optional) la piastra zigrinata SA4040AA.**
Block the spigot on the floor and/or at the ceiling with setting block and screws M10... using (optional) milled plate SA4040AA.
- 3. Inserire la guarnizione AGP4015 nelle canaline, secondo necessità, per compensare il gioco tra il cannotto e il montante.**
Insert AGP4015 gasket in the , as needed, to compensate the space between the spigot and the mullion.
- 4. Inserire il montante (per es. S501-090) nel cannotto.**
Insert the mullion (for ex. S501-090) into the spigot.
- 5. Bloccare il montante al cannotto, attraverso i fori precedentemente realizzati (lavorazione posiz. 9, solo se il montante è in appoggio al cannotto) tramite viti autofilettanti 3.9 x ... (possibilità di utilizzare SA9113IA).**
Block mullion to the spigot with self tapping screws 3.9 x ... (possibility to use SA9113IA) through the holes previously made (processing position 9, only if the mullion is leaning at the spigot).

S501-090

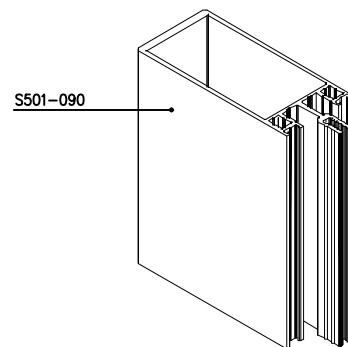

SA4040AA

VITE M10... ②

④

③

⑤

①

SA3709AA
CANNOTTO TERMINALE
CENTRALE

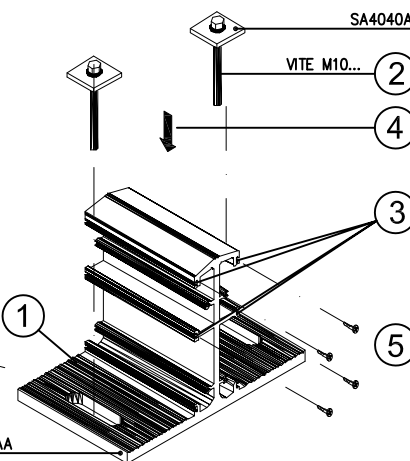

MONTAGGI
Assembly

MONTAGGIO COMPENSATORI E RIPORTI
Expansions assembly

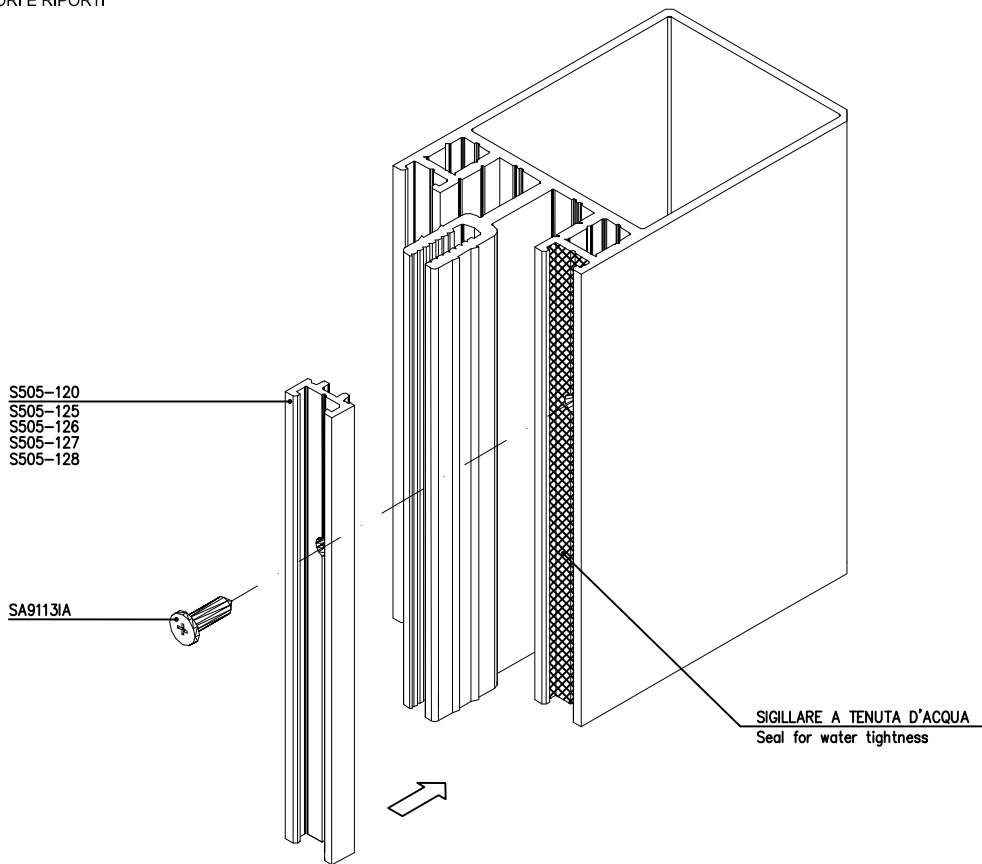

MONTAGGIO SA2941AA
Assembly of SA2941AA

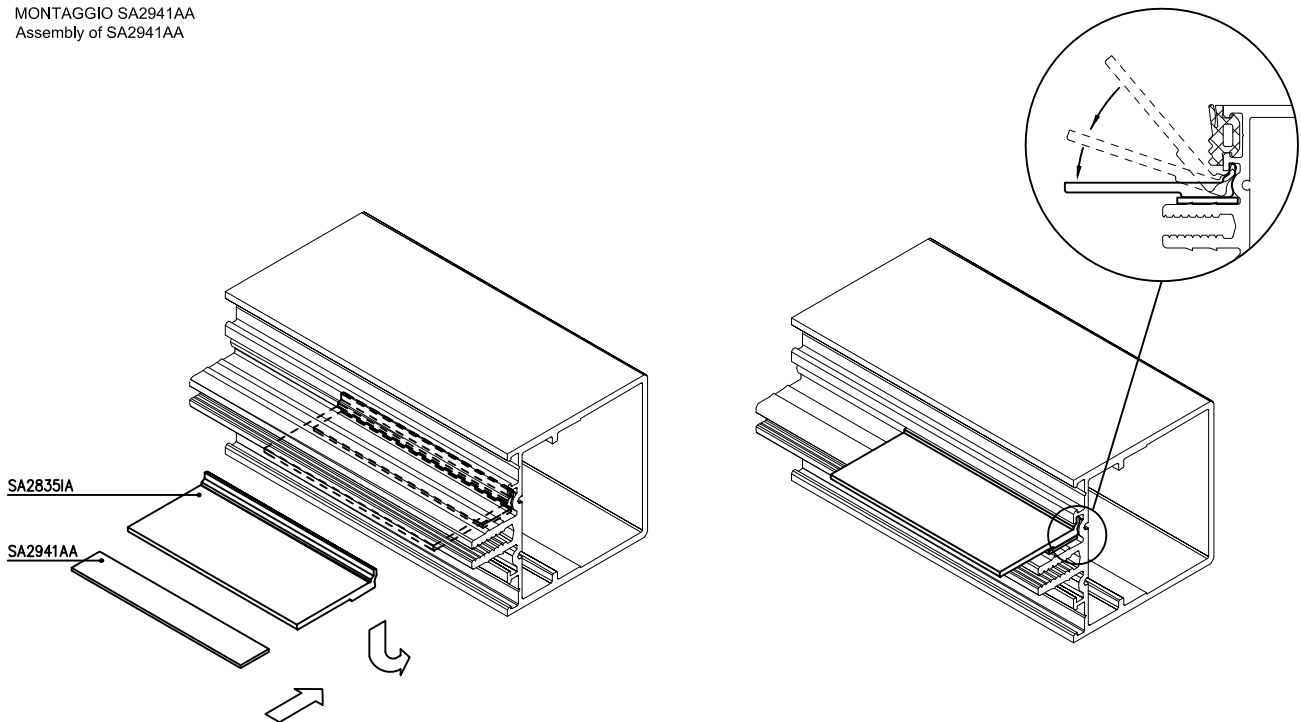

MONTAGGI
Assembly

MONTAGGIO COMPENSATORI E RIPORTI
Expansions assembly

MONTANTI CONVESSI $20^\circ \pm 10^\circ$
Convex mullions

VITE AUTOFORANTE T.S. 3.9x18
(non fornita da ALSistem)
Self drilling screw T.S. 3.9x18
(not supplied by ALSistem)

SIGILLARE A TENUTA D'ACQUA
Seal for water tightness

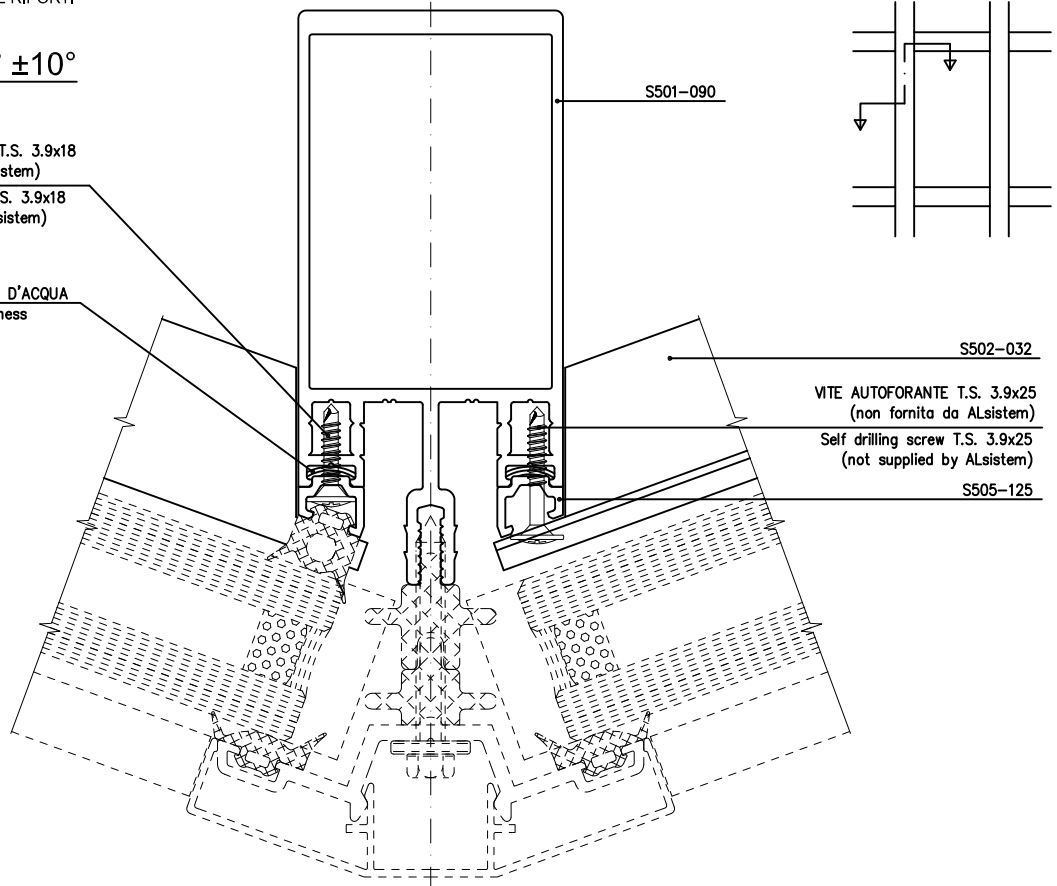

MONTANTI CONVESSI $40^\circ \pm 10^\circ$
Convex mullions

VITE AUTOFORANTE T.S. 3.9x18
(non fornita da ALSistem)
Self drilling screw T.S. 3.9x18
(not supplied by ALSistem)

SIGILLARE A TENUTA D'ACQUA
Seal for water tightness

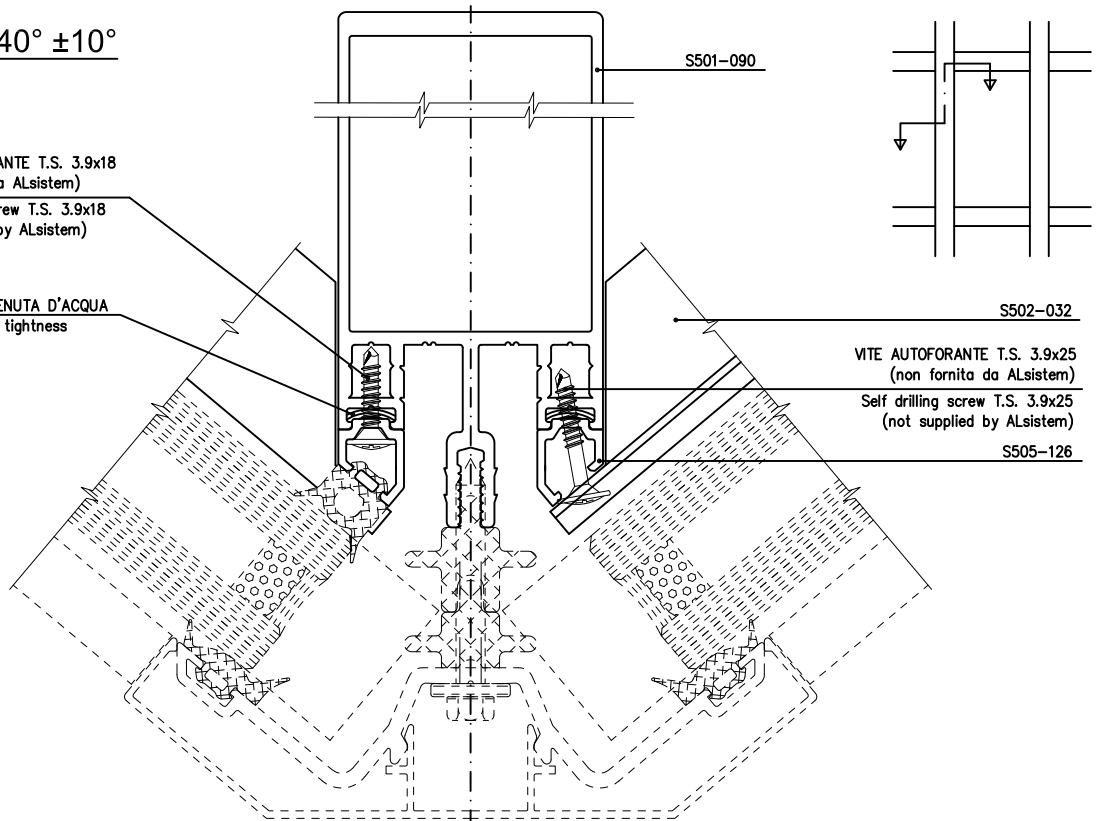

MONTAGGI
Assembly

MONTAGGIO COMPENSATORI E RIPORTI
Expansions assembly

MONTANTI CONCAVI $20^\circ \pm 10^\circ$
Concave mullions

VITE AUTOFORANTE T.S. 3.9x18
(non fornita da ALSistem)
Self drilling screw T.S. 3.9x18
(not supplied by ALSistem)

SIGILLARE A TENUTA D'ACQUA
Seal for water tightness

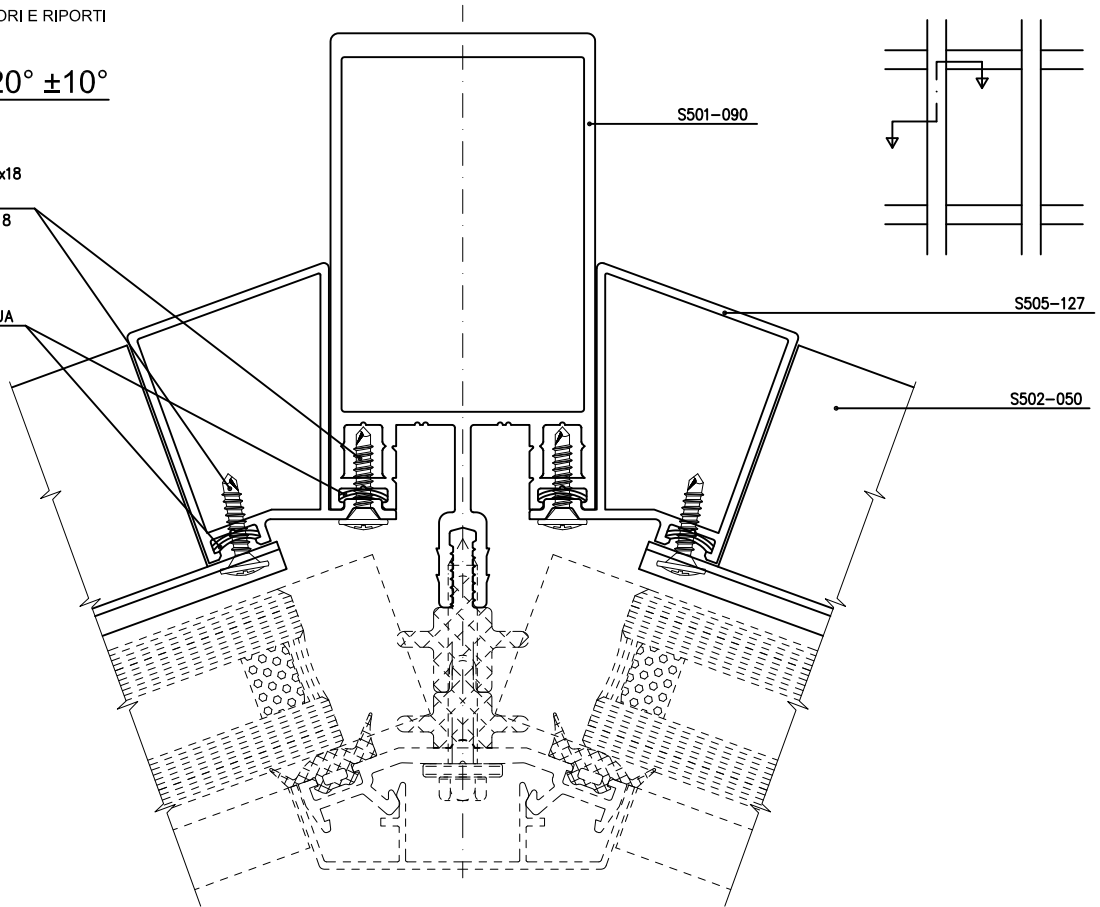

MONTANTI CONCAVI $40^\circ \pm 10^\circ$
Concave mullions

VITE AUTOFORANTE T.S. 3.9x18
(non fornita da ALSistem)
Self drilling screw T.S. 3.9x18
(not supplied by ALSistem)

SIGILLARE A TENUTA D'ACQUA
Seal for water tightness

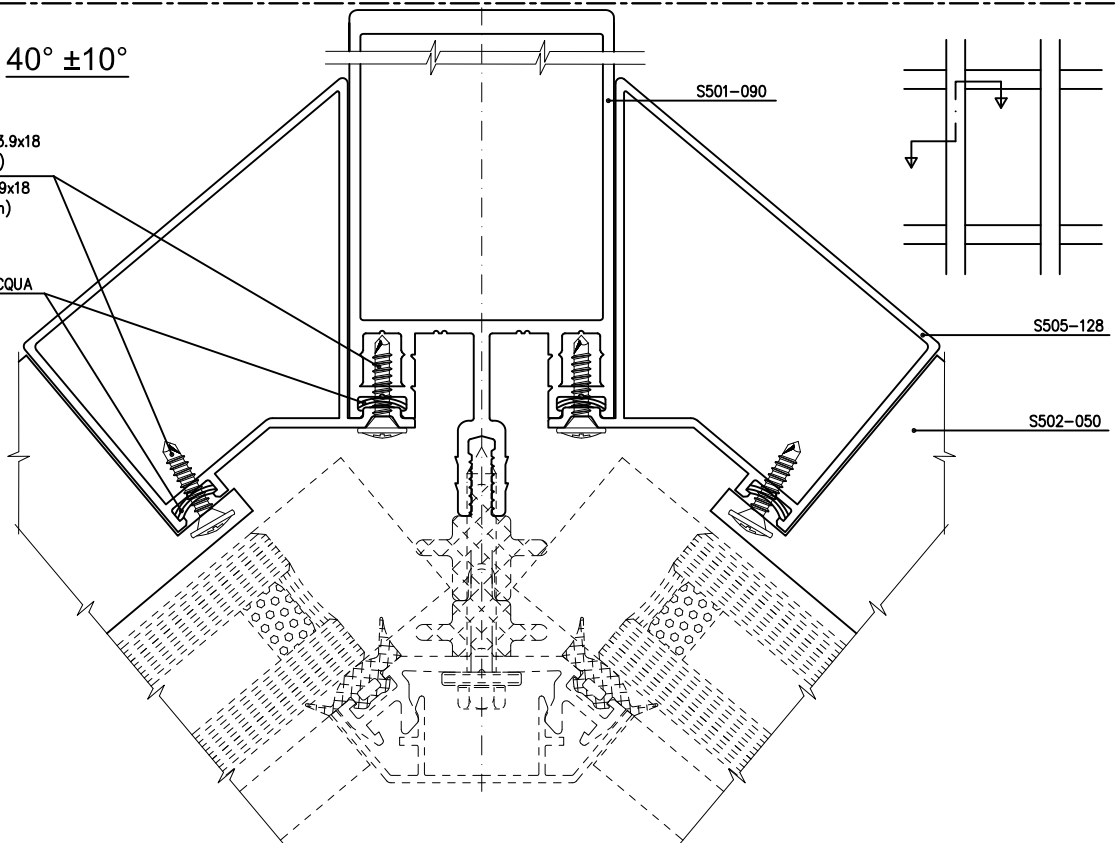

MONTAGGI

Assembly

MONTAGGIO PRESSORI E CARTELLINE SU SUPERFICI INCLINATE DA 0° A 29°
 Assembly of presser and cover on inclined surface from 0° to 29°

Sulle superfici inclinate, fra i 30° e i 90° rispetto al piano orizzontale, l'acqua defluisce automaticamente scavalcando la cartellina orizzontale S503-013 opportunamente sagomata.

Se invece l'inclinazione è tra gli 0° e i 29° l'acqua, trattenuta dalla cartellina, rischia la stagnazione con pericolo di infiltrazioni e di deposito di polvere lungo tutto il tratto orizzontale.

Per consentire, anche con inclinazioni minime, il deflusso dell'acqua, si consiglia di creare alle estremità del pressore e della cartellina uno spazio, di circa 10mm, rasente il piano del vetro.

Utilizzare il tappo SA2102TN per evitare infiltrazioni all'interno della copertura.

Vedi pagina seguente.

On inclined surfaces, between 30°-90 ° respect horizontal plane, the water flows automatically bypassing the horizontal cover S503-013.

If the inclination is between 0°-29° the water is retained by the folder, increasing the risk of stagnation and infiltration along the entire horizontal portion.

To resolve this possible problem it is recommended to create at the ends of the pressure/cover a space about 10mm, flush with glass plane to drain the water.

Use the cap SA2102TN to prevent infiltration inside the cover.

See next page.

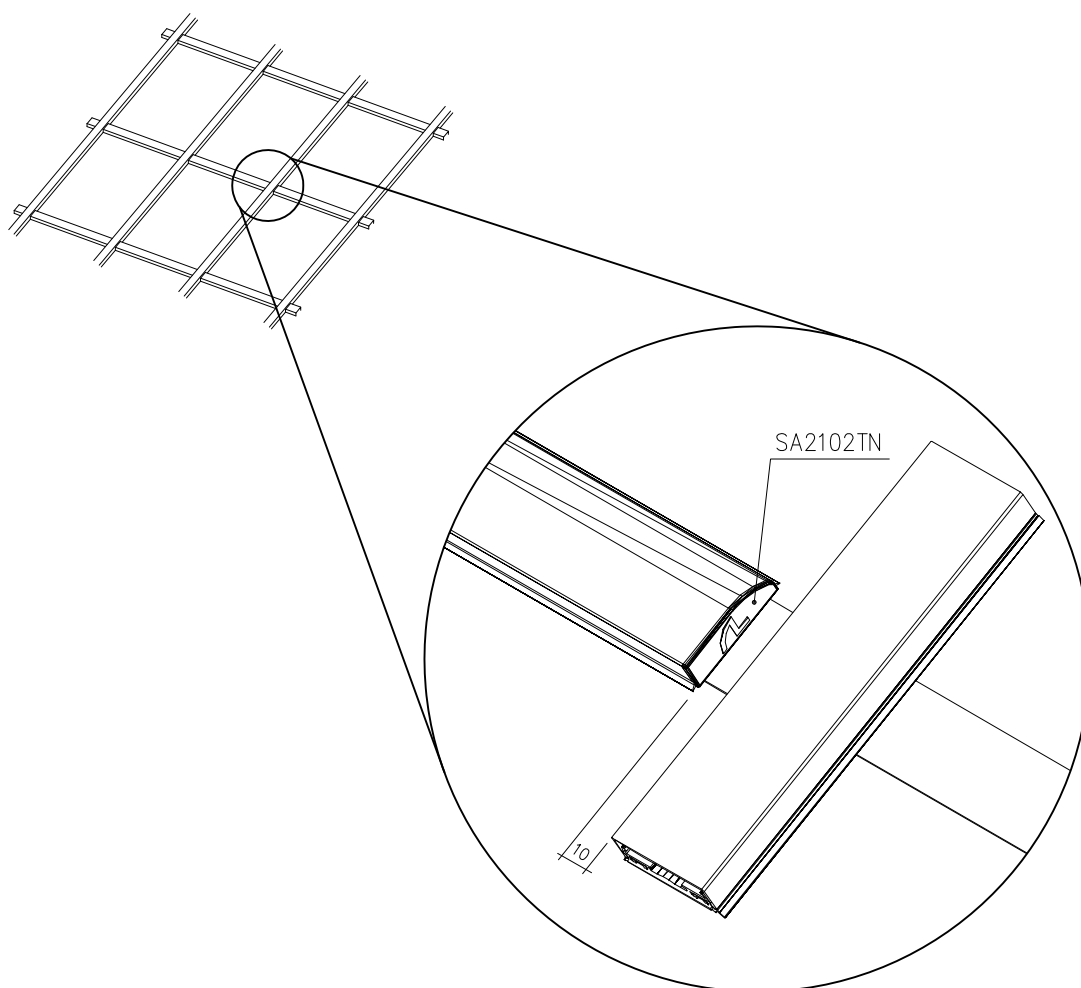

MONTAGGI
Assembly

MONTAGGIO PRESSORI E CARTELLINE SU SUPERFICI INCLINATE DA 0° A 29°
 Assembly of presser and cover on inclined surface from 0° to 29°

ISTRUZIONI
INSTRUCTIONS

1. **Applicare il nastro bituminoso SG0645UN per impermeabilizzazione. Prima i verticali e poi, a sormonto per circa 10 mm, gli orizzontali.**
 Use bitumen band for waterproofing SG0645UN. Apply this band on vertical mullions and after on the horizontal transom. Horizontal band must overcome the vertical about 10mm.
2. **Posizionare il pressore S503-100 sui montanti, coprendo il nastro bituminoso ed avvitarlo come da procedura standard.**
 Position presser S503-100 on the mullions and cover the band SG0645UN. Screw presser like standard process.
3. **Posizionare il pressore S503-102 sui traversi ed avvitarlo, facendo particolare attenzione a lasciare la giusta distanza dall'interasse montante (im-65). Rimarranno a vista circa 10 mm, per lato, del nastro bituminoso.**
 Position and screw presser S503-102 on the transoms. Pay attention at the mullion interaxis distance (IM-65).
4. **Inserire e sigillare il tappo SA2102TN al pressore S503-102. Per una maggior tenuta è possibile bloccare il tappo tramite una vite autoforante TC da 3,5x13 mm (optional).**
 Insert and seal the accessory SA2102TN at the presser S503-102. We suggest to block SA2102TN with a self-tapping screw TC 3,5x13mm (optional)
5. **Montare le cartelline sui pressori.**
 Assembly the covers on pressers.

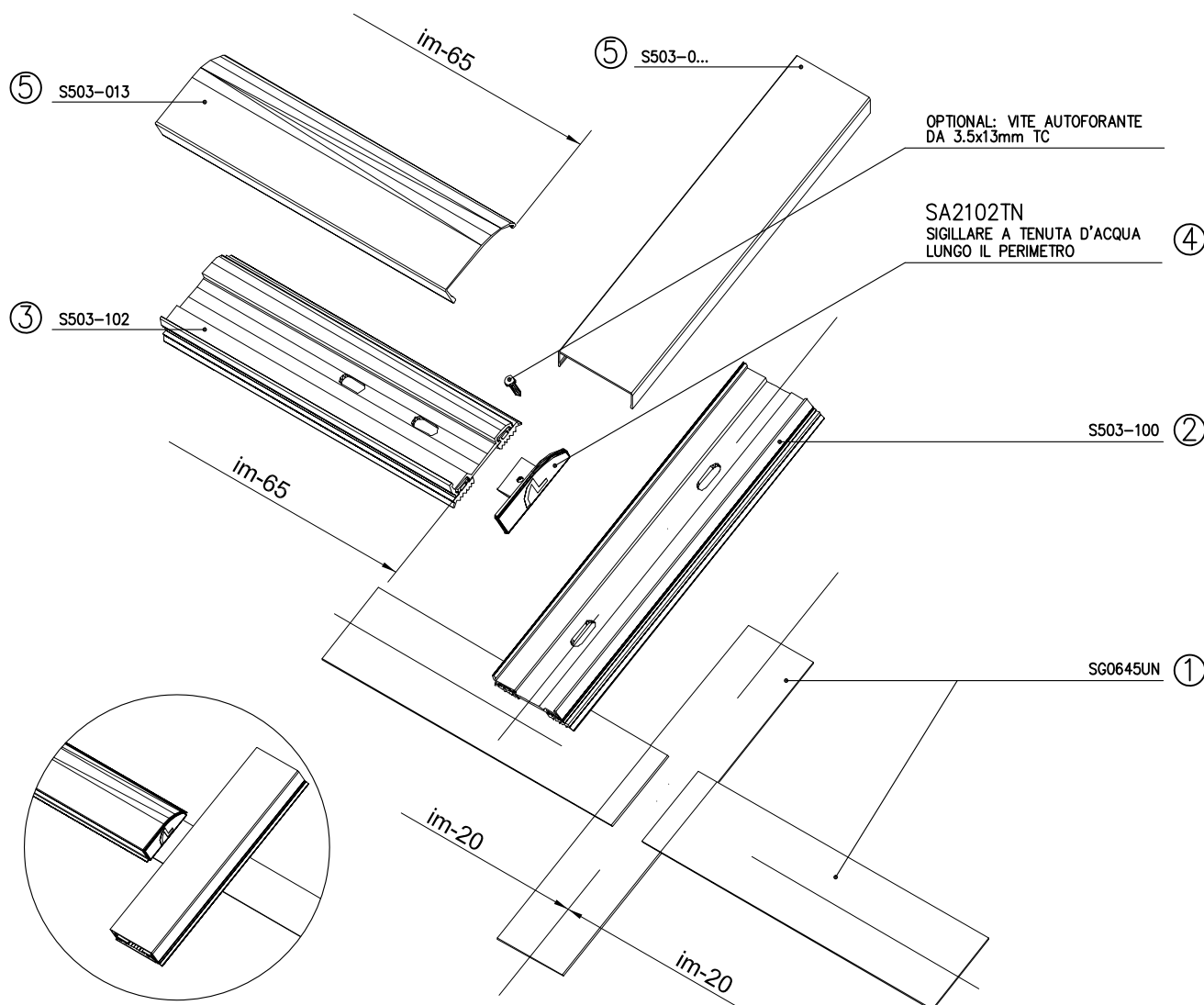

DISTINTA VETRI SPORGERE, ALLUMINIO IN VISTA, CON VETRO DA 32 mm
 Glass list for projecting window, aluminium sight, with glass of 32 mm

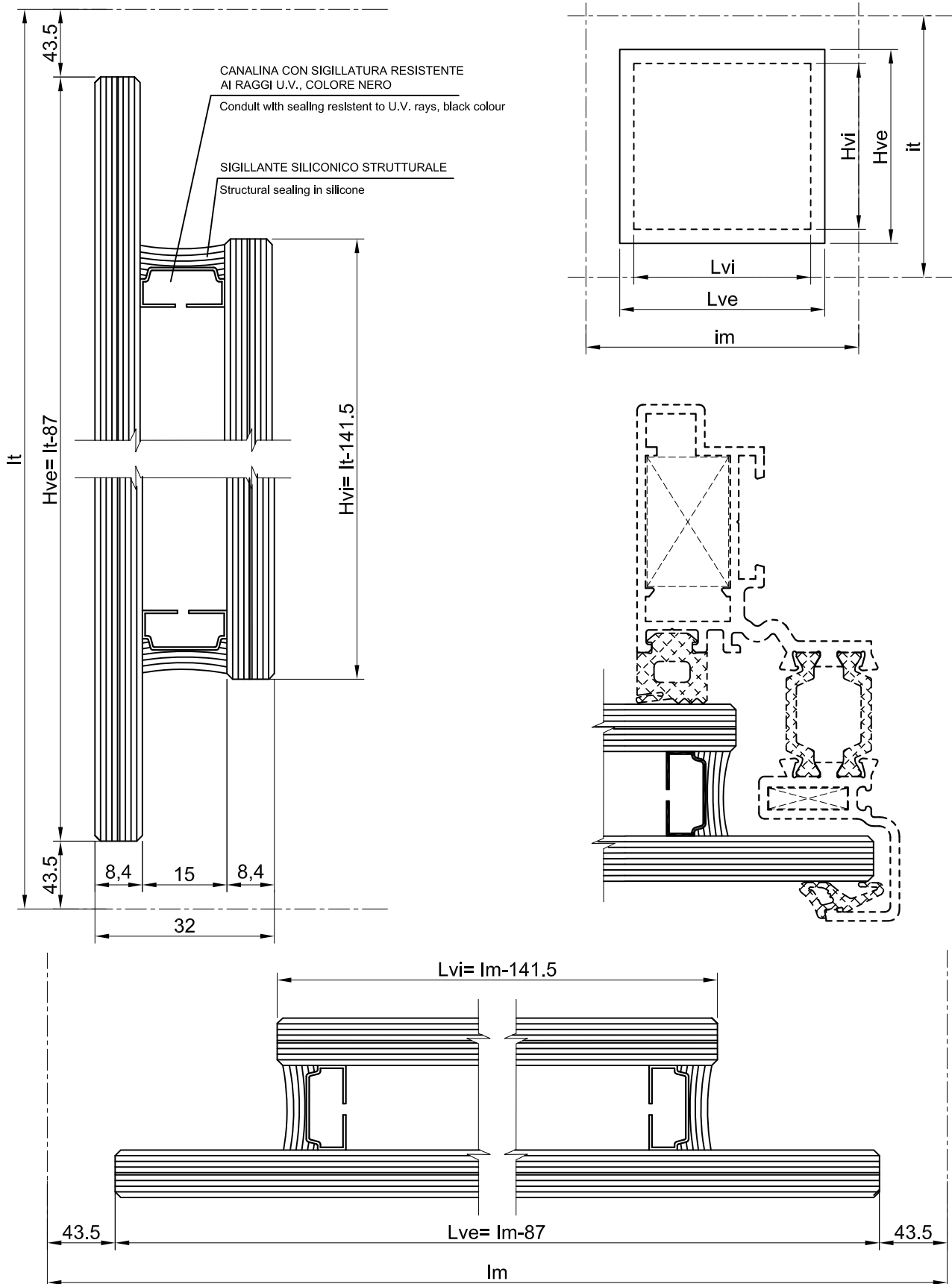

DISTINTA VETRI SPORGERE STRUTTURALE APRIBILE, CON VETRO DA 32 mm
 Glass list for projectin-structural opening window, with glass of 32 mm

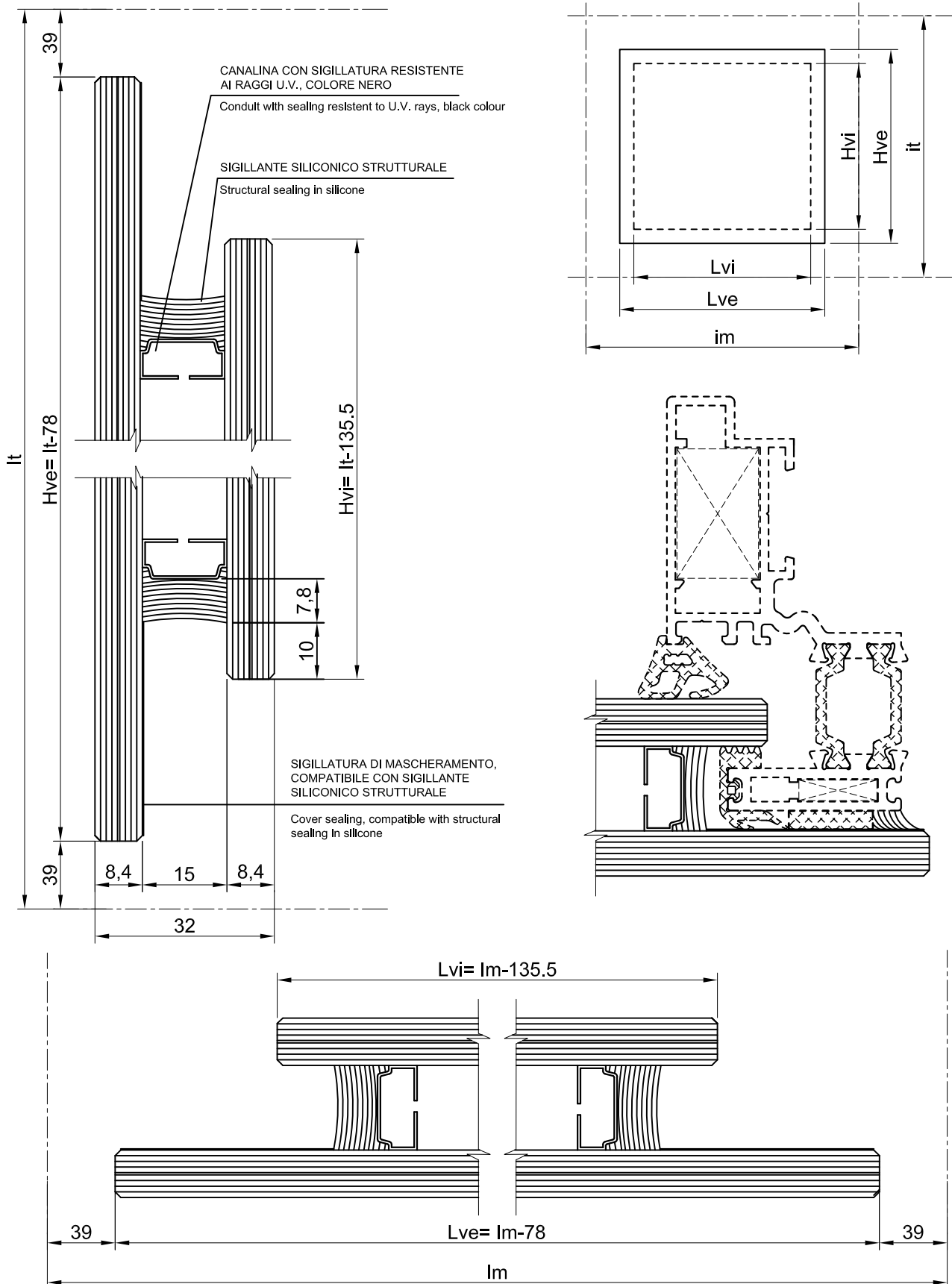

DISTINTA VETRI SPORGERE, ALLUMINIO IN VISTA, CON VETRO DA 26 mm
 Glass list for projecting window, aluminium sight, with glass of 26 mm

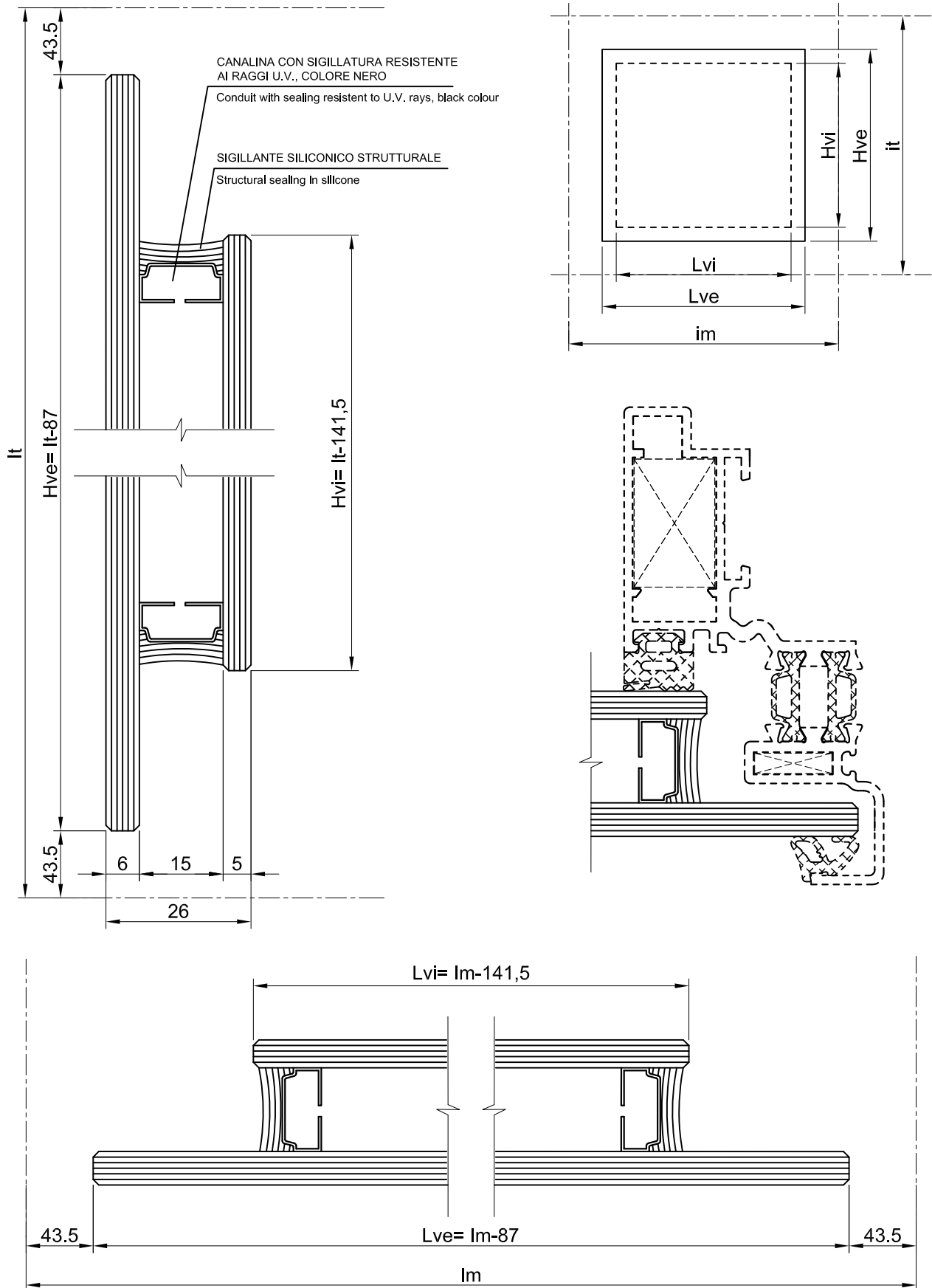

DISTINTA VETRI SPORGERE STRUTTURALE APRIBILE, CON VETRO DA 26 mm
 Glass list for projecting-structural opening window, with glass of 26 mm

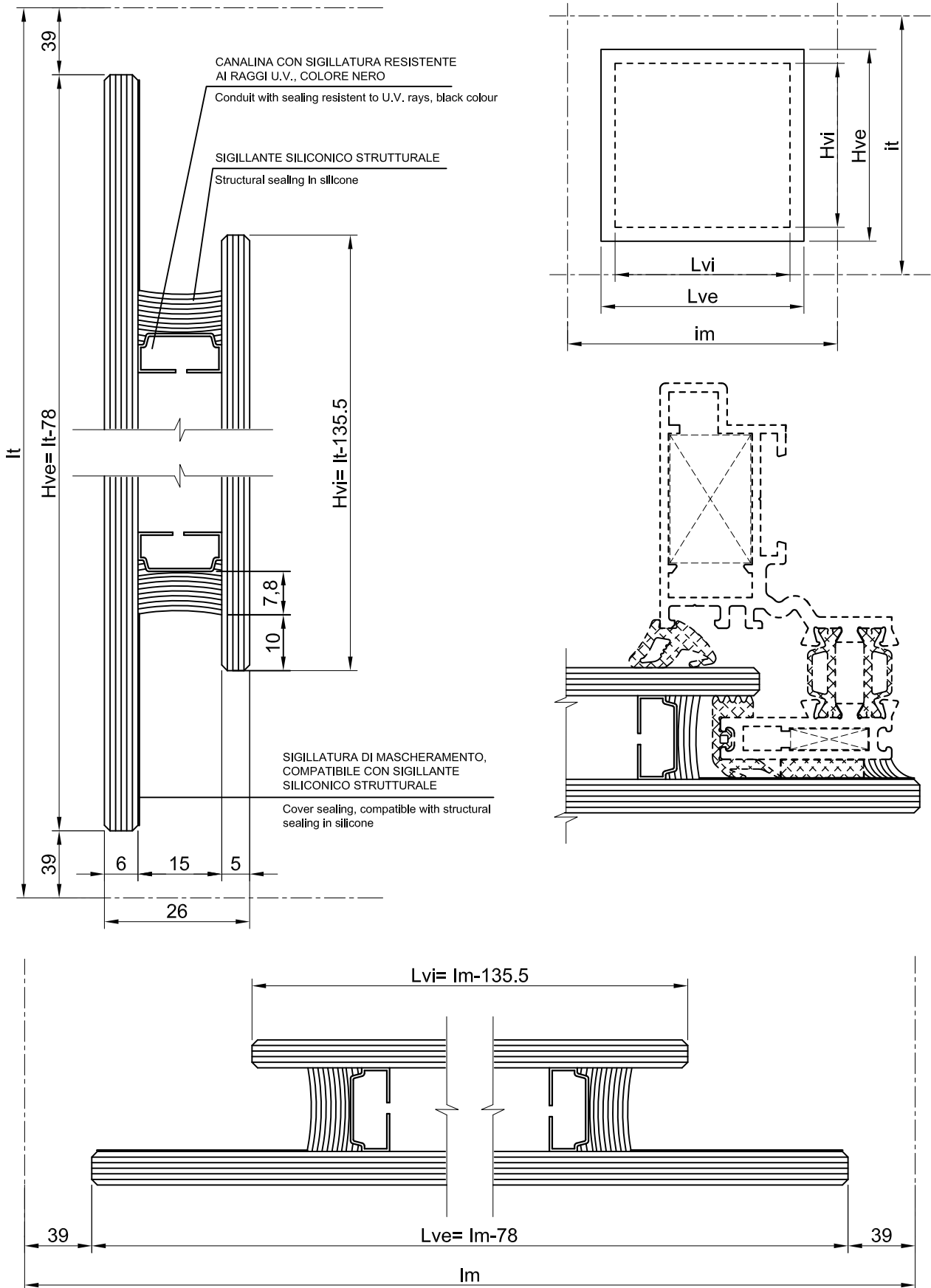

TELAI VULCANIZZATI A CALDO, IN MISURA
Vulcanized frames

MODULO PER ORDINE TELAI VULCANIZZATI DELLA GUARNIZIONE SG0701EN
 Order blank for vulcanized frames of SG0701EN gasket

SEZ. BB :

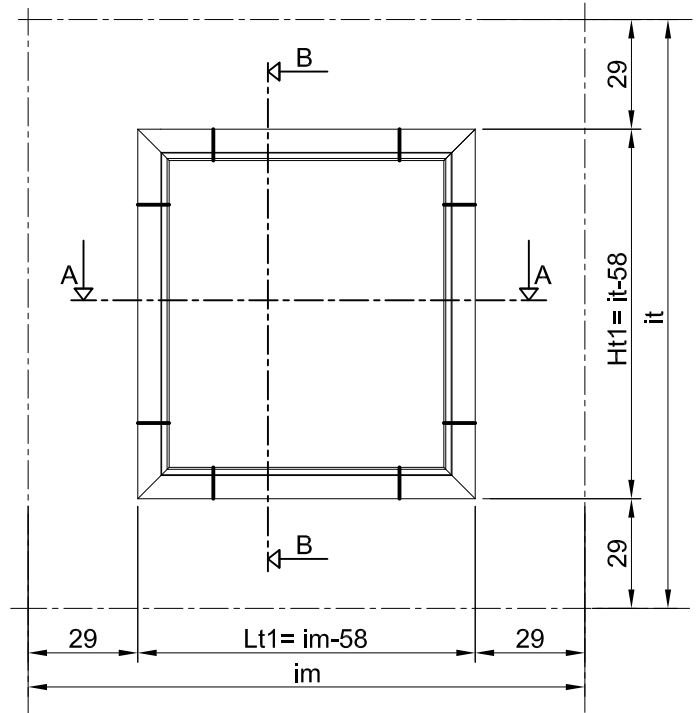
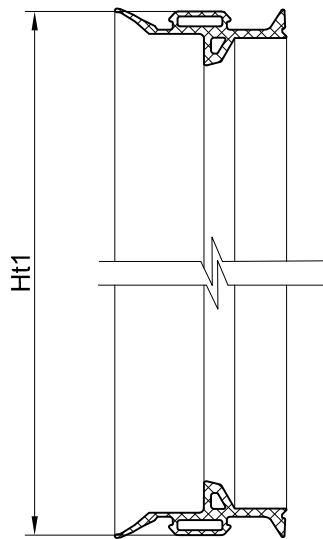

TELAI VULCANIZZATI A CALDO Vulcanized frames				
Commessa	Cod. SI01xxxx	Lt1 mm	Ht1 mm	Quantità n° pz.
.....	SI010001	x
.....	SI010002	x
.....	SI010003	x
.....	x
.....	x
.....	x
.....	x
.....	x
.....	x
.....	x
.....	x
.....	x
.....	x
.....	x
.....	x
.....	x
.....	x
.....	x
.....	x
.....	x
.....	x
.....	x

SEZ. AA :

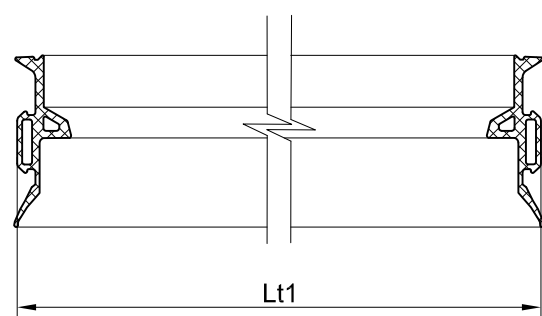

DESCRIZIONE TECNICA

Technical description

DESCRIZIONE TECNICA:

Sirio 50SG è una facciata continua leggera, a montanti-traversi, che si presenta architettonicamente dall'esterno con solo vetri mentre internamente visivamente mostra 50 mm di ingombro sia in verticale che in orizzontale. La struttura portante è composta da un reticolo di montanti e traversi dimensionati in modo da poter rispondere alle necessità statiche dell'edificio.

I montanti variano da una profondità minima di 18 mm. all'attuale profondità massima di 250 mm, mentre i traversi passano da un minimo di 18 mm ad un massimo di 204 mm.; quest'ampia gamma di prodotti consente una notevole scelta per rispondere alle necessità meccaniche ed architettoniche.

I montanti vengono ancorati alla struttura dell'edificio mediante staffe ricavate da estruso in lega di alluminio. La scelta di questo materiale è stata fatta per vari motivi tra i quali, innanzitutto, per evitare il rischio di coppie galvaniche che potrebbero generarsi nel contatto tra diversi materiali quali l'alluminio e l'acciaio, per una maggior resistenza alla corrosione intrinseca dell'alluminio rispetto all'acciaio (specialmente se non protetto dopo le lavorazioni) e per una maggior facilità nel sagomarlo (vedi le zigrinature realizzate sia sulle staffe che sulle rondelle atte a ridurre lo scivolamento).

Le staffe sono state realizzate in modo da poter consentire, con l'ausilio di ferri tipo Halfen premontati sulla struttura dell'edificio, il loro movimento nelle tre direzioni cartesiane per poter garantire la compensazione ad eventuali fuori piombo dei piani dell'edificio o problemi di foratura in fase di montaggio alle strutture portanti. All'estremità dei montanti possono essere utilizzati dei cannotti che, inseriti nella tubolarità dei montanti, consentono, con il loro ancoraggio alla struttura dell'edificio, la possibilità al montante di essere bloccato oppure lasciato libero di scorrere per assorbire eventuali cedimenti delle solette o dilatazioni termiche.

Tra un montante e l'altro, nei giunti di dilatazione, cannotti intermedi consentono l'allineamento dei medesimi dandone, contemporaneamente, anche una continuità statica.

Un apposito tappo in nylon, inserito tra il montante superiore e quello inferiore, evita l'infiltrazione dell'acqua nel caso ve ne fosse lungo la canalina di scarico dei medesimi.

I traversi possono essere assemblati ai montanti con diverse modalità in funzione delle scelte tecniche che il costruttore stabilisce.

La prima scelta è in funzione al tipo di montaggio che si vuole realizzare, vale a dire se frontale o sequenziale. Nel primo caso appositi accessori (viti, cavallotto con pulsante o a slitta) consentono, dopo aver montato tutti o parte dei montanti, il montaggio successivo dei traversi.

Nel secondo caso i montanti ed i traversi vanno montati in successione, utilizzando viti e cavallotto sequenziale. La seconda scelta è in funzione della lavorazione che si intende realizzare sul traverso (che comporta di conseguenza anche una diversa lavorazione sul montante), vale a dire se quella che consente di utilizzare le viti frontali (con foratura sia del traverso che del montante) oppure quella con i perni (con scassi e foratura del montante ma senza lavorazione del traverso); questa scelta è condizionata anche dalle necessità statiche del traverso in quanto l'utilizzo del traverso senza lavorazioni viene consentito dall'uso di un traverso non tubolare, diversamente si dovrà utilizzarne uno con tubolarità che dovrà essere lavorato con scantonatura come per quello con viti.

Il tipo di assemblaggio tra montanti e traversi ha una caratteristica comune che è quella di consentire, sempre e comunque, lo scarico dell'acqua, verificatosi per infiltrazione o per condensa, dal piano del traverso nelle canaline di scarico del montante.

Questo può avvenire in quanto il traverso sormonta (nel caso dell'assemblaggio con le viti) o penetra (nel caso del bloccaggio con perni) nel montante.

Questa possibilità è tanto più garantita in quanto il sistema è predisposto per consentire, a cascata, il deflusso dell'acqua anche, dove e se necessario, sui tre livelli, vale a dire da un montante secondario che appoggia su di un traverso che a sua volta si innesta nel montante principale.

Un accessorio in acciaio inox (optional per la soluzione con viti, indispensabile per quella con perni), inserito tra il montante ed i due traversi, consente di garantire a quest'ultimi il perfetto allineamento tra di loro ed inoltre di aumentare la portata da 74 a 160 Kg dei tamponamenti che verranno su di loro posizionati.

Esteticamente i traversi tubolari possono sfiorare i montanti, lasciando uno spazio di 1 mm, oppure essere cinti da un tappo in materiale termoplastico.

Possono essere, sulla faccia interna della facciata, semi-complanari (vi è un salto di 2 mm per evitare di vederne il taglio) oppure decisamente più arretrati rispetto al montante.

DESCRIZIONE TECNICA

Technical description

Due supporti metallici, agganciati al traverso, consentono di scaricare su quest'ultimo il peso dei tamponamenti, sia che siano elementi fissi (vetri o pannelli), sia che siano degli apribili.

Un'ampia gamma di guarnizioni in EPDM permettono un range di spessori di tamponamento che varia da un minimo di 30 sino ad un massimo (attualmente) di 36 mm.

Gli elementi apribili a sporgere e ad apertura parallela possono essere sia a Taglio Termico che freddi.

Il Taglio Termico tra la parte interna e quella esterna della facciata può essere realizzato con diverse soluzioni in funzione delle performances che si vogliono ottenere utilizzando più o meno profilati in Polietilene Espanso tra i vetri ed i profilati in alluminio oppure tra le due lastre di vetro.

Inoltre due differenti soluzioni tecniche consentono di fare tenuta, sia agli agenti atmosferici che di isolamento termico ed acustico, tra i vetri: estruso in PE con sigillatura, estruso in PVC con guarnizione.

La scelta delle due differenti soluzioni dipende, considerata per tutte l'ottima tenuta agli agenti atmosferici (aria, acqua e vento), oltre che dai diversi valori termici che si vogliono ottenere anche dalle differenti tecniche di montaggio in termini di tempi e costi.

I tamponamenti, sia fissi che apribili, vengono montati dall'esterno e serrati ai montanti ed ai traversi tramite degli accessori ricavati da profilati in alluminio e completi di guarnizioni in EPDM compatibile al contatto con sigillante siliconico strutturale.

Il trattenimento dei tamponamenti, a carattere puntuale lungo tutto il perimetro, avviene tramite gli accessori che bloccano meccanicamente la lastra interna. Quest'ultima, tramite sigillante siliconico strutturale distribuito lungo tutto il perimetro, trattiene la lastra esterna di vetro.

A fronte della spinta del vento sulla facciata e delle dimensioni del tamponamento si decide lo spessore di sigillante da utilizzare sulle due lastre, fermo restando la profondità fissa di 15 mm tra le medesime.

DESCRIZIONE TECNICA - POSSIBILI SOLUZIONI

Technical description - Possible solution

A

**SOLUZIONE CON FONDOGIUNTO
E SILICONATURA DI TENUTA**

**Solution with backer rod and
tightness silicon**

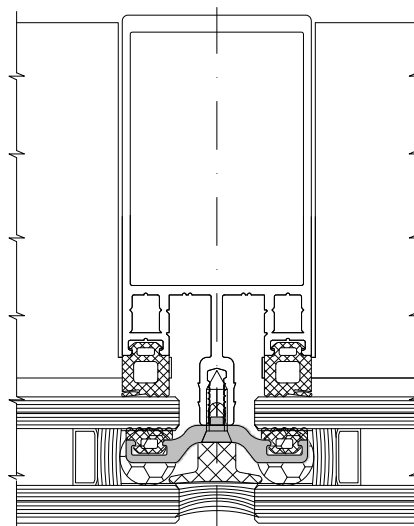

B

**SOLUZIONE CON DISTANZIALE
TT E GUARNIZIONE DI TENUTA**

**Solution with TT spacer and
tightness gasket**

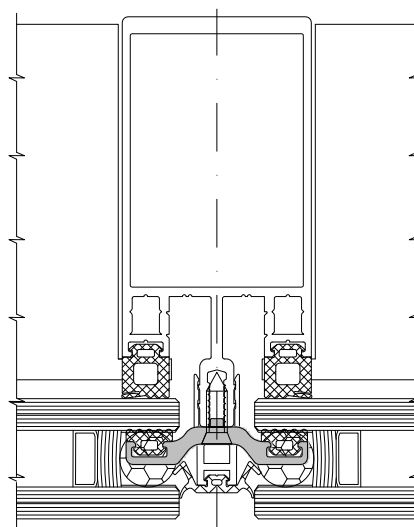

DESCRIZIONE TECNICA

Technical description

CERTIFICAZIONI
 Certifications

La facciata Sirio 50SG ha ottenuto, presso Enti Notificati e secondo le vigenti normative, i seguenti risultati :
 The Sirio 50SG curtain wall has attained the following results at Notified Bodies and in accordance with current regulations :

TABELLA RIEPILOGATIVA PRESTAZIONI

Performances summary table

PROVE / CALCOLI Tests / Calculation	TIPOLOGIA / DIMENSIONI (mm) Typology / Dimensions (mm)	NORME Legal requirements	RISULTATI Values	LABORATORIO / n°. CERTIFICATO Laboratory / n°. Certificate
Permeabilità all'ARIA Air permeability Tenuta all'ACQUA Water-tightness Resistenza al carico del VENTO Resistance to windload	Facciata / Curtain wall 3788 x 4230	EN 13830 EN 12153 EN 12152 EN 1026 EN 12207 EN 12155 EN 12154 EN 12179 EN 13116	<i>parti fisse</i> Classe AE750	IRcCOS (Legnano - Italy) n°. 1994-CPD-RP0804
			<i>moduli apribili</i> Classe 4	
			Classe RE1200 ± 2,0 KN/m ² ± 3,0 KN/m ²	
Coefficiente di conduttività termica (calcolo) Thermal transmittance (calculation)	Facciata_Soluz. A / Montante (vetro 32÷36mm) Curtain wall_Solution A / Mullion (glass 32÷36mm)	EN ISO 10077-2	Uf = 1,8÷1,9 W/(m ² .k)	IRcCOS (Legnano - Italy) n°. RT/067/2012
	Facciata_Soluz. B / Montante (vetro 32÷36mm) Curtain wall_Solution A / Mullion (glass 32÷36mm)		Uf = 2,4÷2,6 W/(m ² .k)	
	Facciata_Soluz. A / Traverso (vetro 32÷36mm) Curtain wall_Solution A / Transom (glass 32÷36mm)		Uf = 1,6÷1,8 W/(m ² .k)	
	Facciata_Soluz. B / Traverso (vetro 32÷36mm) Curtain wall_Solution B / Transom (glass 32÷36mm)		Uf = 2,3÷2,5 W/(m ² .k)	
	Sporgere/Anta scomparsa freddo (vetro 32mm) Projecting-flush window cold (glass 32mm)		Uf = 2,4 W/(m ² .k)	

CERTIFICAZIONI
CertificationsPROVE AMBIENTALI (ARIA - ACQUA - VENTO)
Environmental tests (air - water - wind)

IRCCOS S.c.a r.l.
Istituto di Ricerca e certificazione per le Costruzioni Sostenibili
Organismo notificato n° 1994 ai sensi della Direttiva 89/106/EEC

RAPPORTO DI PROVA

Numero:
1994-CPD-RP0804

Data del rilascio:
2012-06-22

Richiedente:
ALsistem s.c.r.l.
Via Reiss Romoli, 267
10148 Torino

Prodotto sottoposto a prova:
Facciata continua in alluminio a montanti e traversi,
commercialmente denominata
“Sirio 50SG”
(cfr. descrizione)

Prove eseguite:
Permeabilità all’aria
Tenuta all’acqua sotto pressione statica
Resistenza al carico del vento

Riferimenti normativi:
EN 13830:2003
EN 12153:2000 - EN 12152:2002
EN 1026:2000 - EN 12207:1999
EN 12155:2000 - EN 12154:1999
EN 12179:2000 - EN 13116:2001

Questo Rapporto è composto da 71 pagine, compresi gli eventuali allegati, e può essere riprodotto solo integralmente
Sede legale Via Cremona 1 - 20025 Legnano (MI) - Tel. 0331 594628 - Fax 0331 458211 - www.irccos.com
Cap. Soc. € 490.000 I.V. - C.F. e P. Iva 05159630960 - Reg. Imprese Milano 05159630960 - R.E.A. 1799766
Società partecipata a maggioranza dal Consiglio Nazionale delle Ricerche

DOC. n° 164 REV 01/12

CERTIFICAZIONI
Certifications

PROVE AMBIENTALI (ARIA - ACQUA - VENTO)
Environmental tests (air - water - wind)

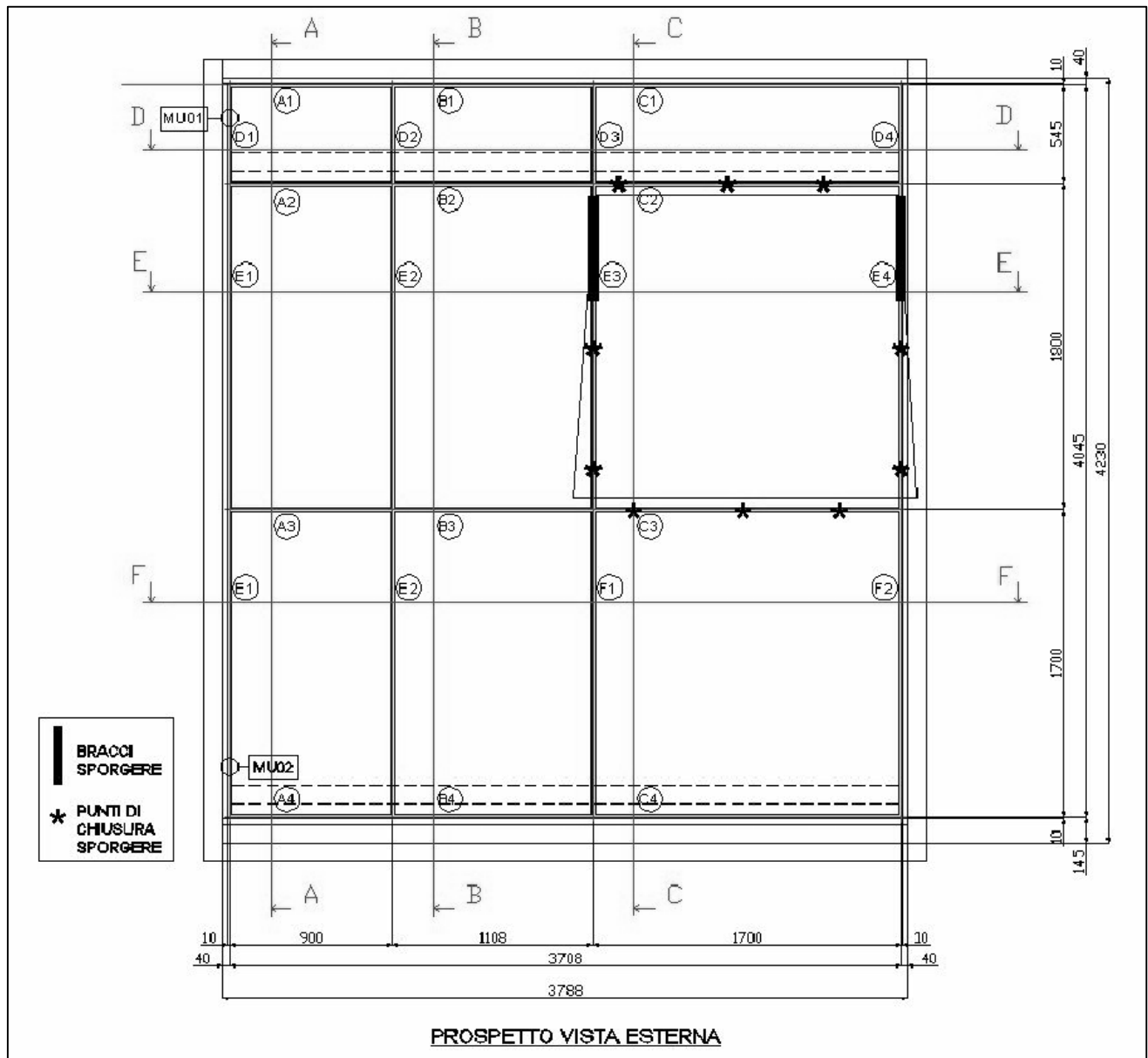

CERTIFICAZIONI
Certifications

ISOLAMENTO TERMICO
Thermal insulation



IRCCOS S.c.a.r.l.

Istituto di Ricerca e certificazione per le Costruzioni Sostenibili
Organismo notificato n° 1994 ai sensi della Direttiva 89/106/EEC

RELAZIONE TECNICA

RT/067/2012

DETERMINAZIONE DELLA TRASMITTANZA TERMICA DI
NODI DEL SISTEMA PER FACCIATE CONTINUE
"Sirio 50SG"

Richiedente

ALsistem S.c.r.l.
Via G. Reiss Romoli, 267
10148 Torino (TO)

Gli Sperimentatori

Elisa Farioli
Katia Foti

Elon Faeh

Katia Foti

IRCCOS s.c.a.r.l.
Istituto di Ricerca e certificazione
per le Costruzioni Sostenibili
Via Cremona, 1
20025 LEGNANO (MI)
C.F. e P.IVA 05159630960

Il Presidente
Per Dott. Italo Meroni

Katia Foti

Legnano (MI), 19 Novembre 2012

Sede legale Via Cremona 1 - 20025 Legnano (MI) - Tel. 0331 594628 - Fax 0331 458211 - www.irccos.com
Cap. Soc. € 490.000 I.V. - C.F. e P. Iva 05159630960 - Reg. Imprese Milano 05159630960 - R.E.A. 1799766

DOC. n° 166 REV 01/12

VETRAZIONI MONTANTI/TRAVERSI
Mullions/transoms glazing

SOLUZIONE CON FONDOGIUNTO E SILICONATURA (A)
Solution with backer rod and tightness silicon

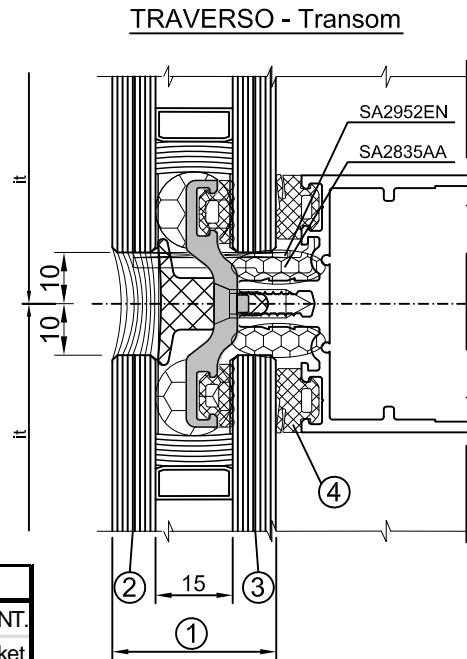
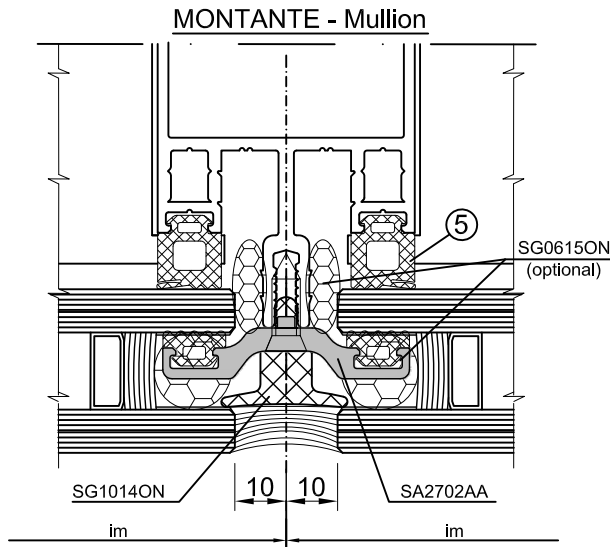

1	2	3	4	5
VETRO (mm) Glass (mm)	LA STRA EST. Esternal sheet	LA STRA INT. Internal sheet	GUARN.TRAV. Transom gasket	GUARN.MONT. Mullion gasket
30	44,1	33,1	SG0007EN	SG0013EN
32	44,1	44,1	SG0005EN	SG0011EN
34	55,1	44,1	SG0005EN	SG0011EN
36	55,1	55,1	SG0003EN	SG0009EN

MONTANTE - Mullion

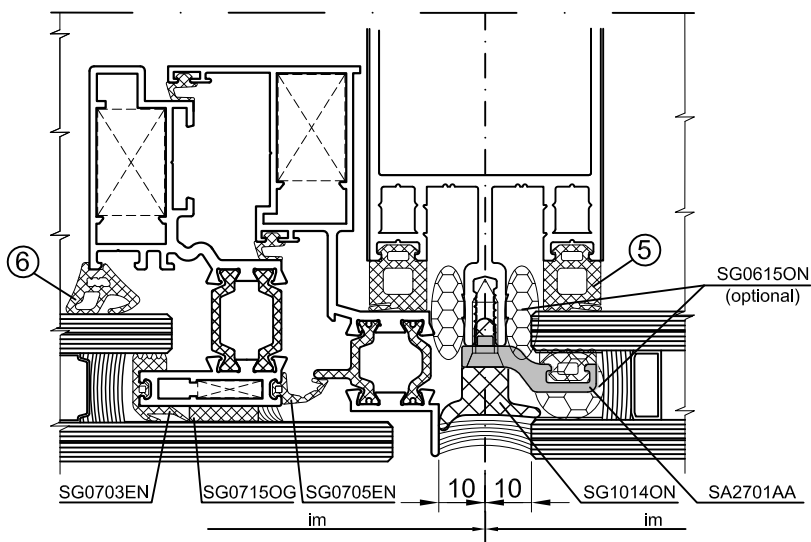

TRAVERSO - Transom

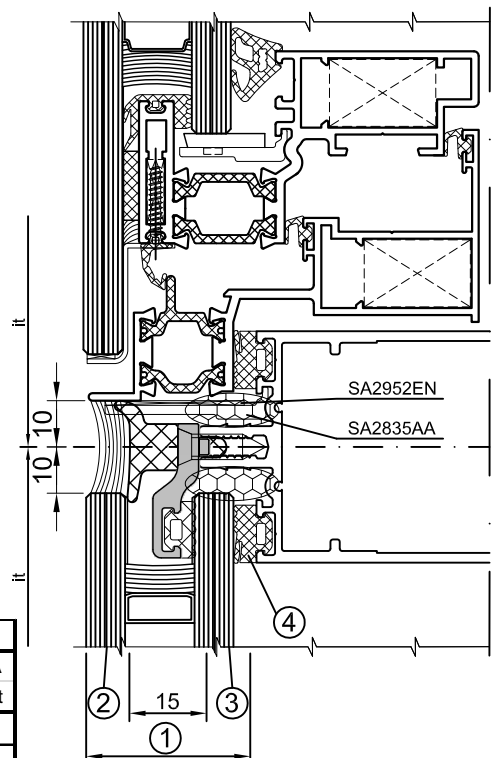

1	2	3	4	5	6
VETRO (mm) Glass (mm)	LA STRA EST. Esternal sheet	LA STRA INT. Internal sheet	GUARN.TRAV. Transom gasket	GUARN.MONT. Mullion gasket	GUARN.ANTA Shutter gasket
30	44,1	33,1	SG0007EN	SG0013EN	SG0411EN
32	44,1	44,1	SG0005EN	SG0011EN	SG0409EN
34	55,1	44,1	SG0005EN	SG0011EN	SG0409EN
36	55,1	55,1	SG0003EN	SG0009EN	SG0407EN

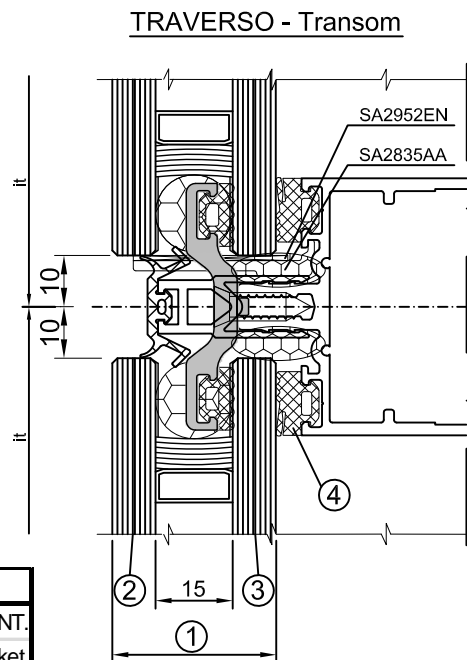
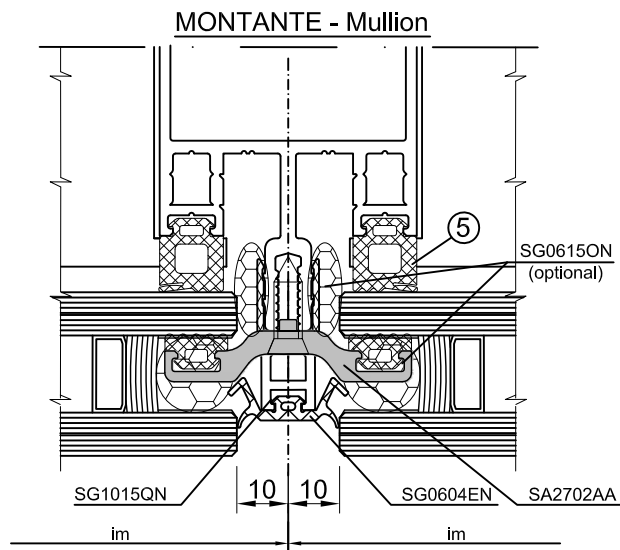
VETRAZIONI MONTANTI/TRAVERSI
Mullions/transoms glazing
SOLUZIONE CON DISTANZIALE TT E GUARNIZIONE DI TENUTA (B)
 Solution with TT spacer and tightness gasket

1	2	3	4	5
VETRO (mm)	LA STRA EST.	LA STRA INT.	GUARN.TRAV.	GUARN.MONT.
Glass (mm)	External sheet	Internal sheet	Transom gasket	Mullion gasket
30	44,1	33,1	SG0007EN	SG0013EN
32	44,1	44,1	SG0005EN	SG0011EN
34	55,1	44,1	SG0005EN	SG0011EN
36	55,1	55,1	SG0003EN	SG0009EN

MONTANTE - Mullion

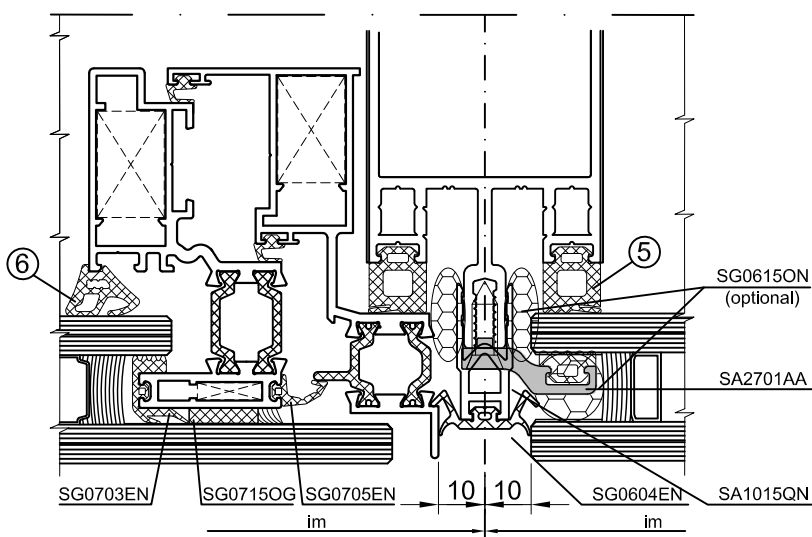

TRAVERSO - Transom

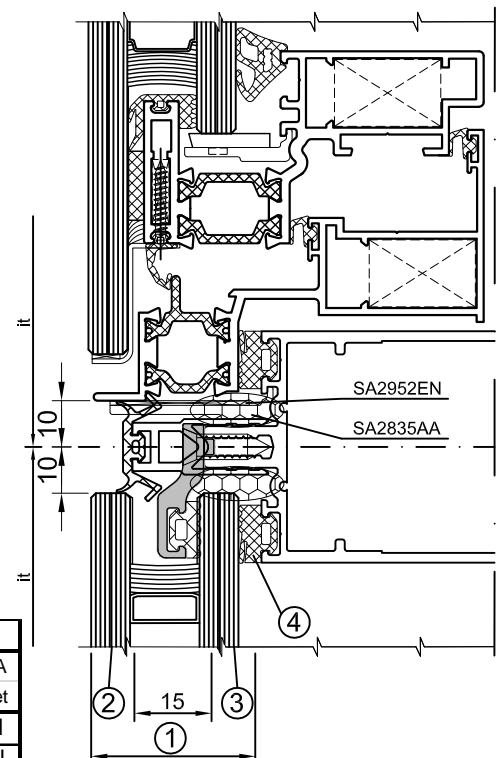

1	2	3	4	5	6
VETRO (mm)	LA STRA EST.	LA STRA INT.	GUARN.TRAV.	GUARN.MONT.	GUARN.ANTA
Glass (mm)	External sheet	Internal sheet	Transom gasket	Mullion gasket	Shutter gasket
30	44,1	33,1	SG0007EN	SG0013EN	SG0411EN
32	44,1	44,1	SG0005EN	SG0011EN	SG0409EN
34	55,1	44,1	SG0005EN	SG0011EN	SG0409EN
36	55,1	55,1	SG0003EN	SG0009EN	SG0407EN

SEZIONI FISSI

Fix sections

SEZIONI: FISSO CON VETRO

Sections: Fix with glass

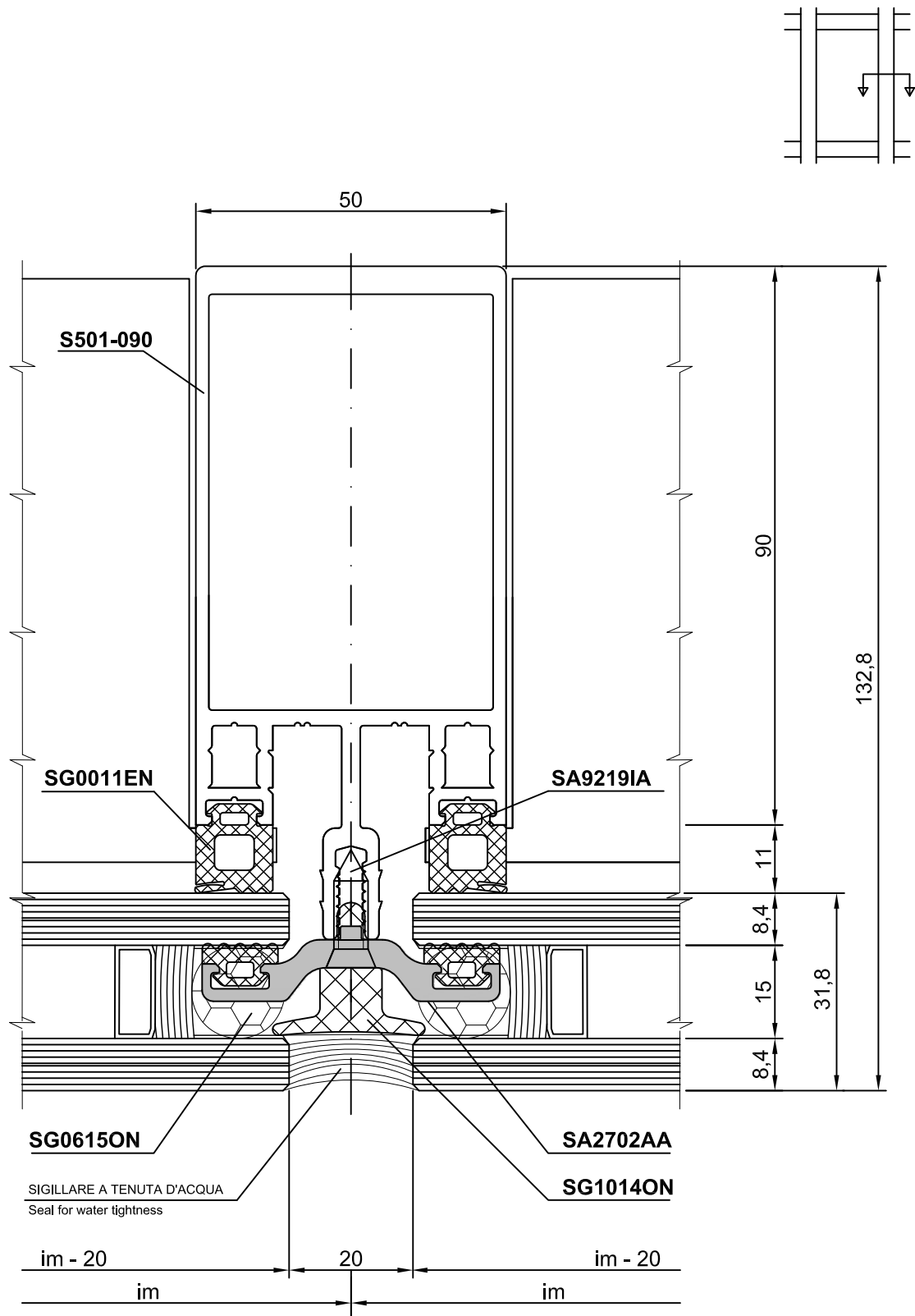

SEZIONI: FISSO CON VETRO

Sections: Fix with glass

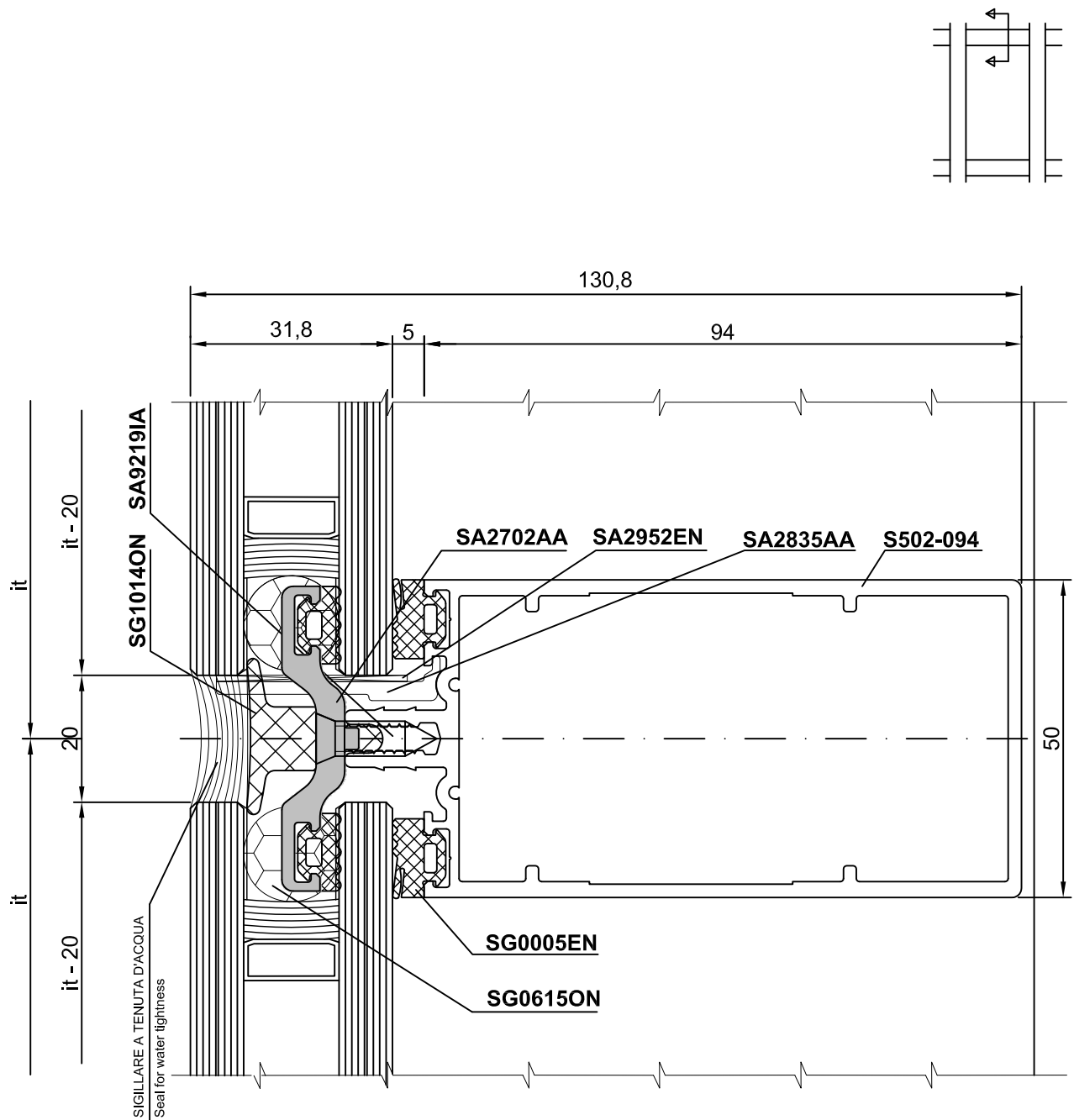

SEZIONI: FISSO CON VETRO

Sections: Fix with glass

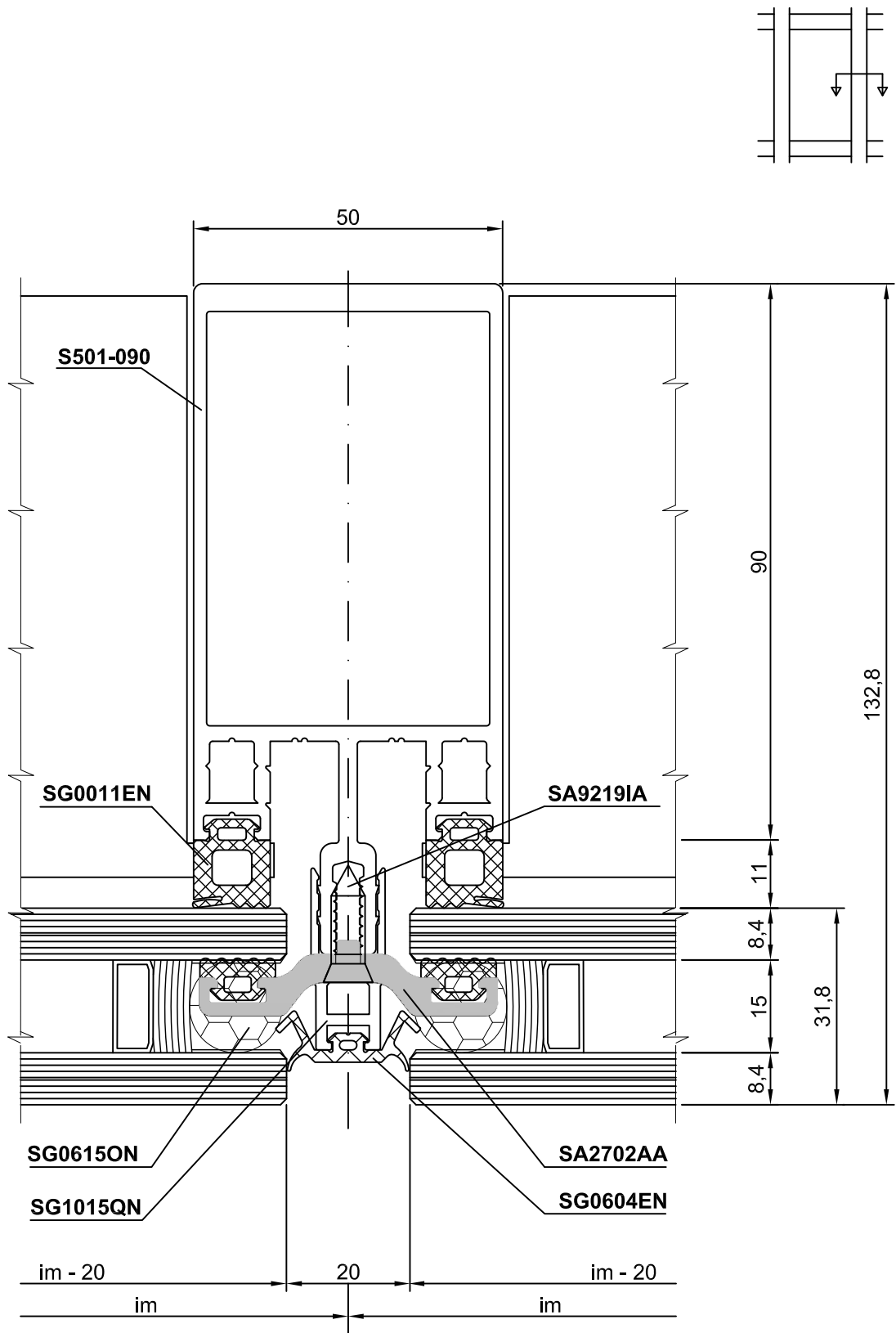

SEZIONI: FISSO CON VETRO

Sections: Fix with glass

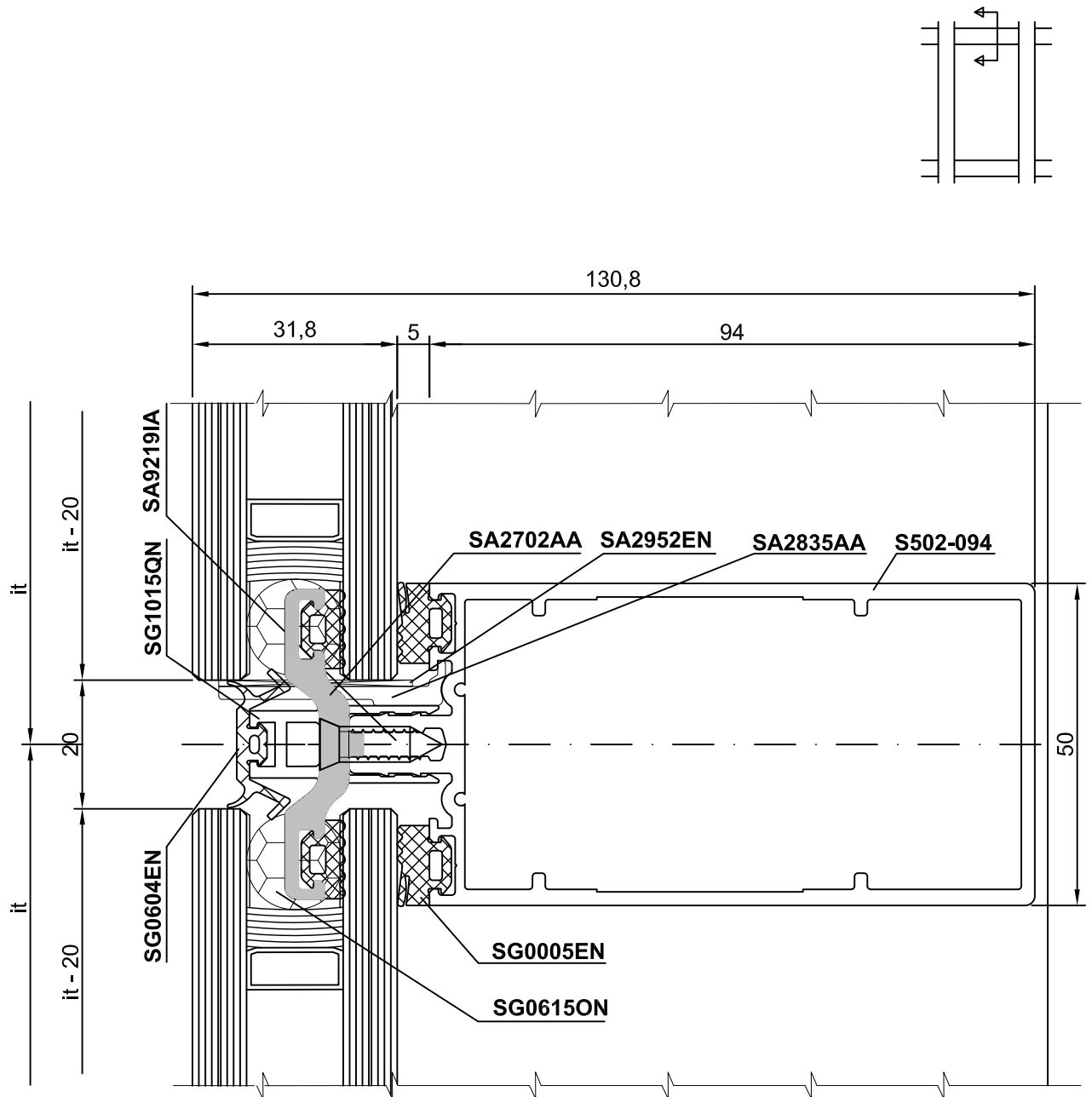

SEZIONI: FISSO CON VETRO DA 32 mm

Sections: Fix with glass of 32 mm

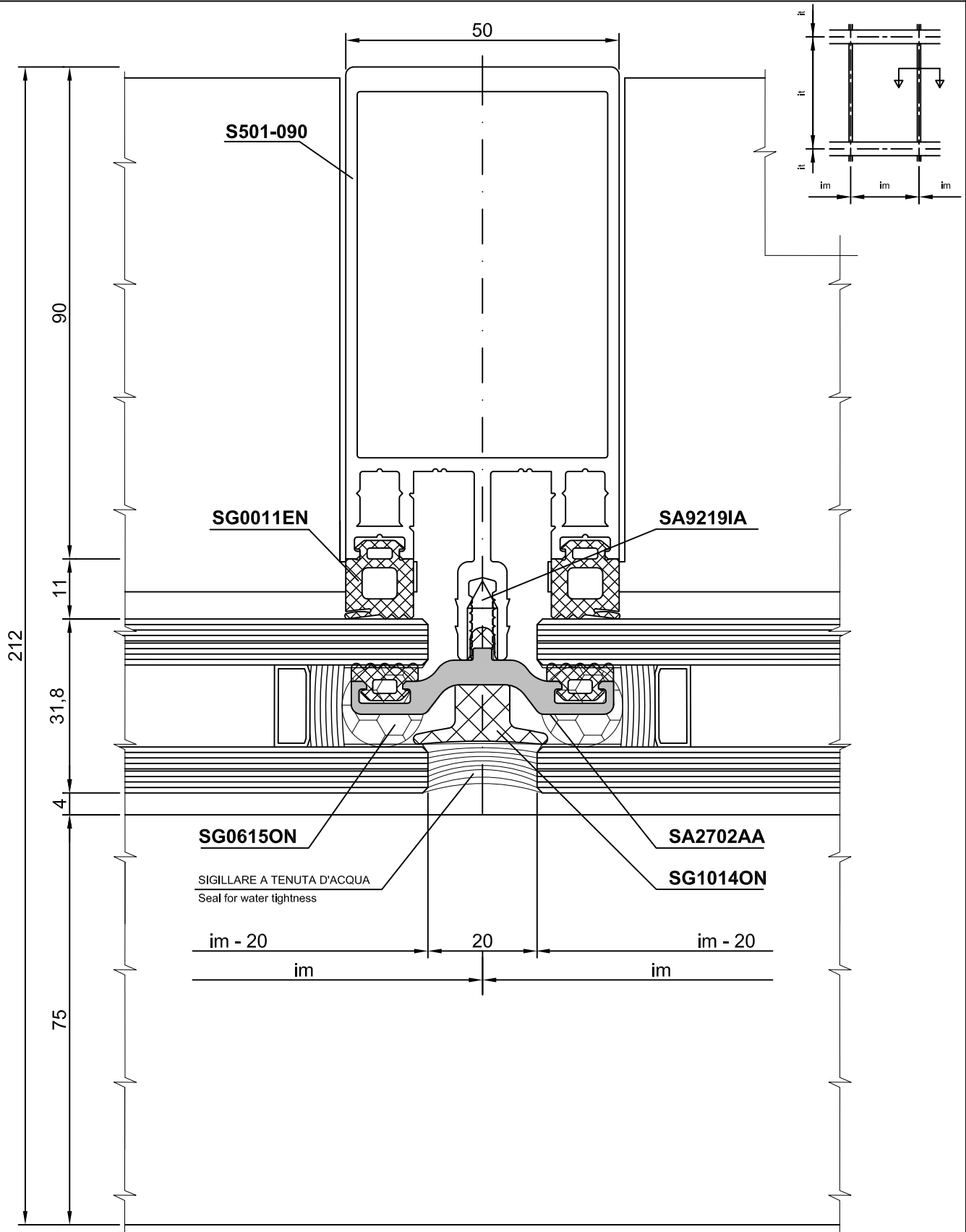

N.B. : Soluzione con solo tamponamenti fissi. Per soluzione con apribili utilizzare Sirio50.
Solution with only fix infill shimming. For projecting-view window use Sirio50.

SEZIONI: FISSO CON VETRO DA 32 mm

Sections: Fix with glass of 32 mm

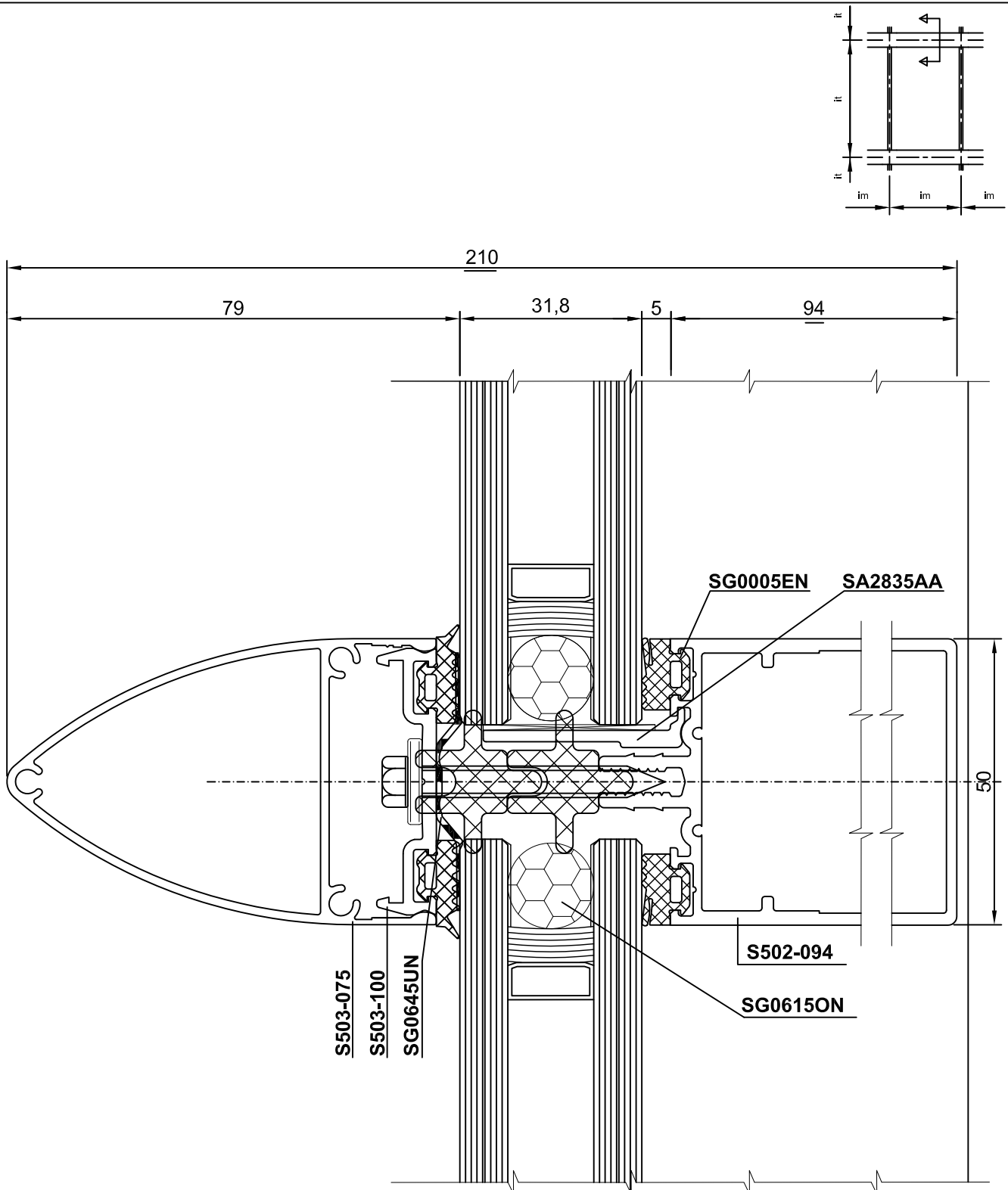

N.B. : Soluzione con solo tamponamenti fissi. Per soluzione con apribili utilizzare Sirio50.
 Solution with only fix infill shimming. For projecting-view window use Sirio50.

SEZIONI: FISSO CON VETRO DA 32 mm

Sections: Fix with glass of 32 mm

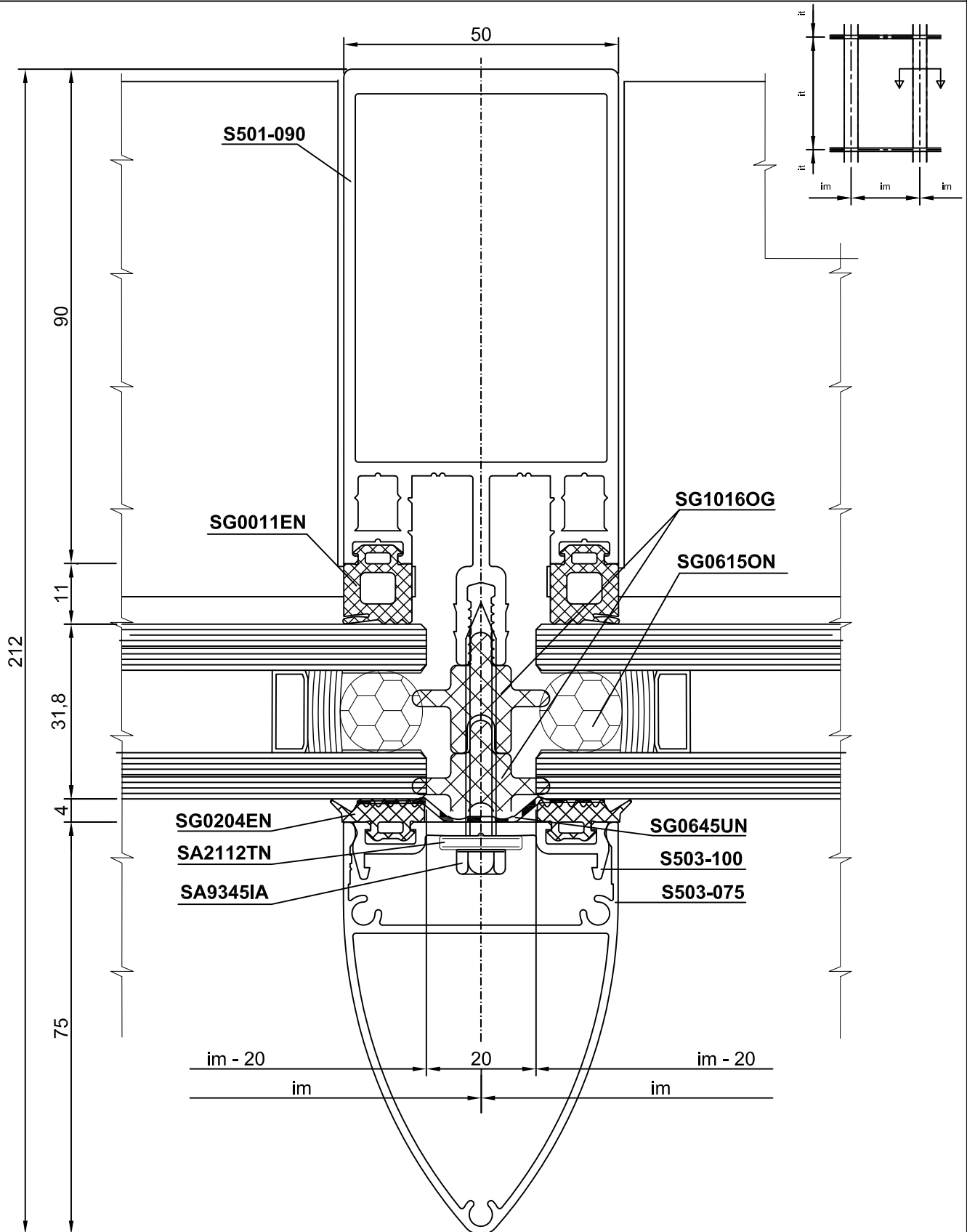

N.B. : Soluzione con solo tamponamenti fissi. Per soluzione con apribili utilizzare Sirio50.
 Solution with only fix infill shimming. For projecting-view window use Sirio50.

SEZIONI: FISSO CON VETRO DA 32 mm

Sections: Fix with glass of 32 mm

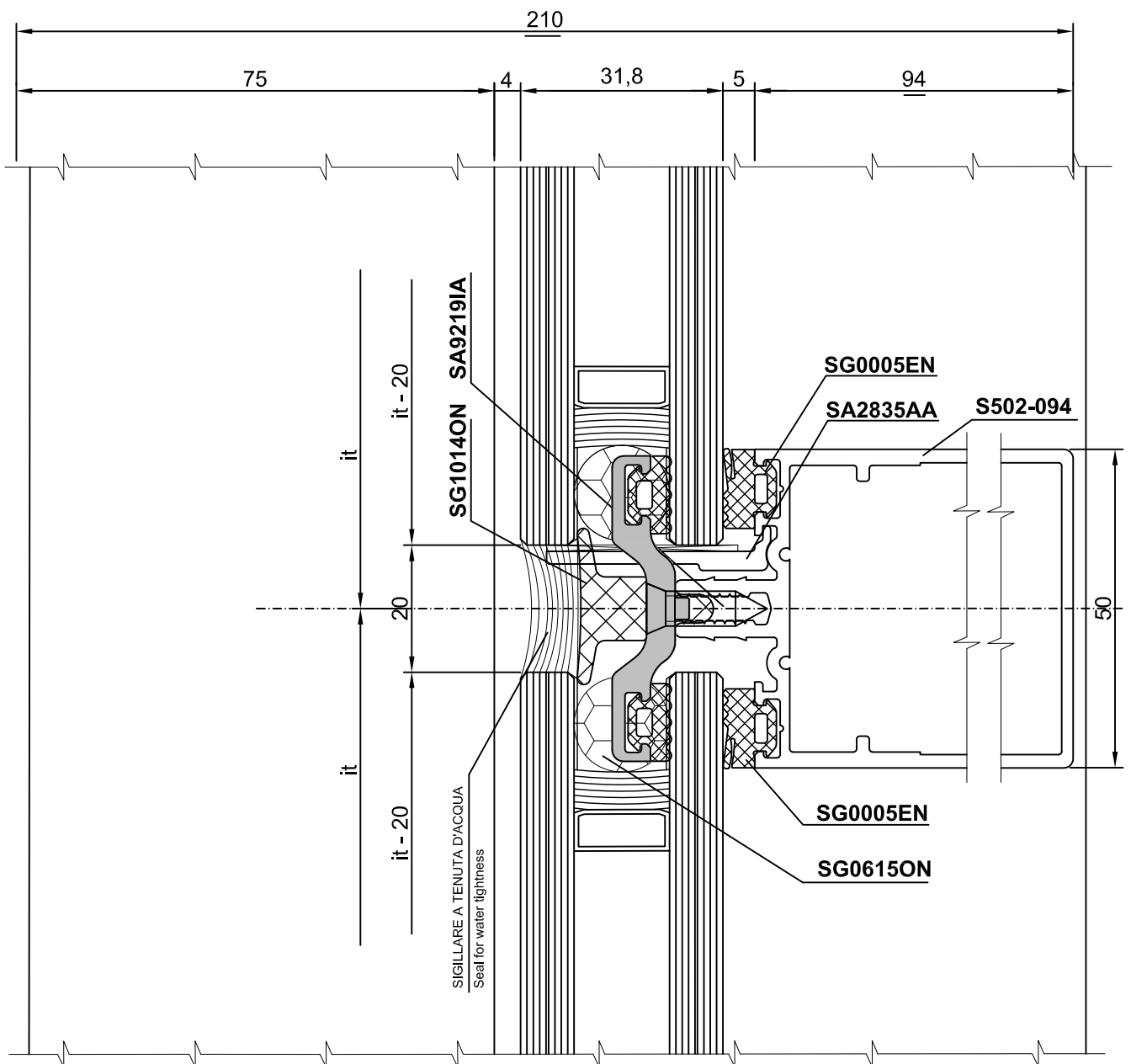
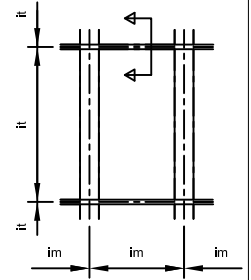

N.B. : Soluzione con solo tamponamenti fissi. Per soluzione con apribili utilizzare Sirio50.
 Solution with only fix infill shimming. For projecting-view window use Sirio50.

SEZIONI APRIBILI

Opening sections

SEZIONI: SPORGERE , CON ANTA A TAGLIO TERMICO
 Sections: Projecting window with thermal break shutter

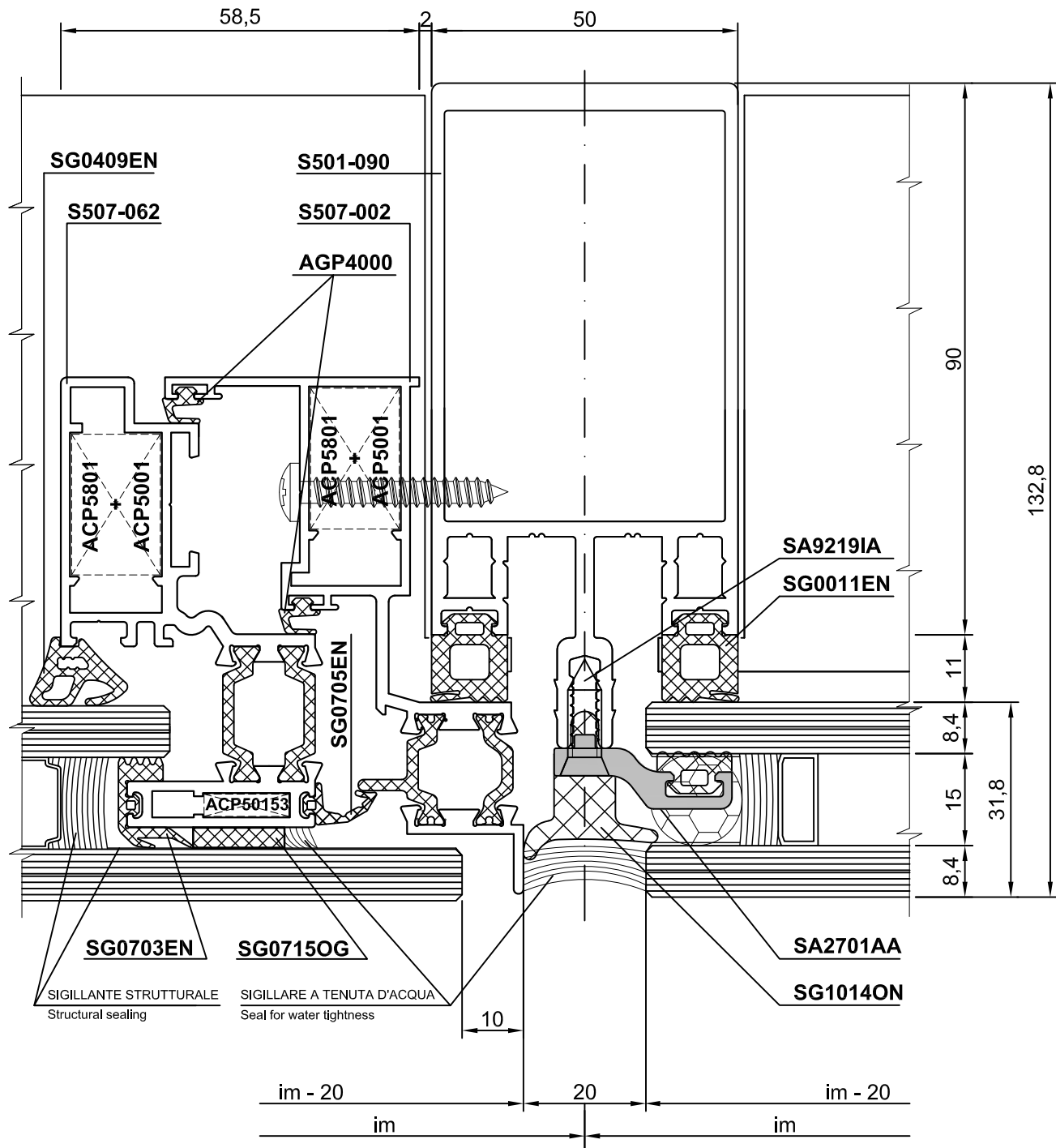
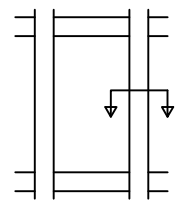

SEZIONI: SPORGERE , CON ANTA A TAGLIO TERMICO
 Sections: Projecting window with thermal break shutter

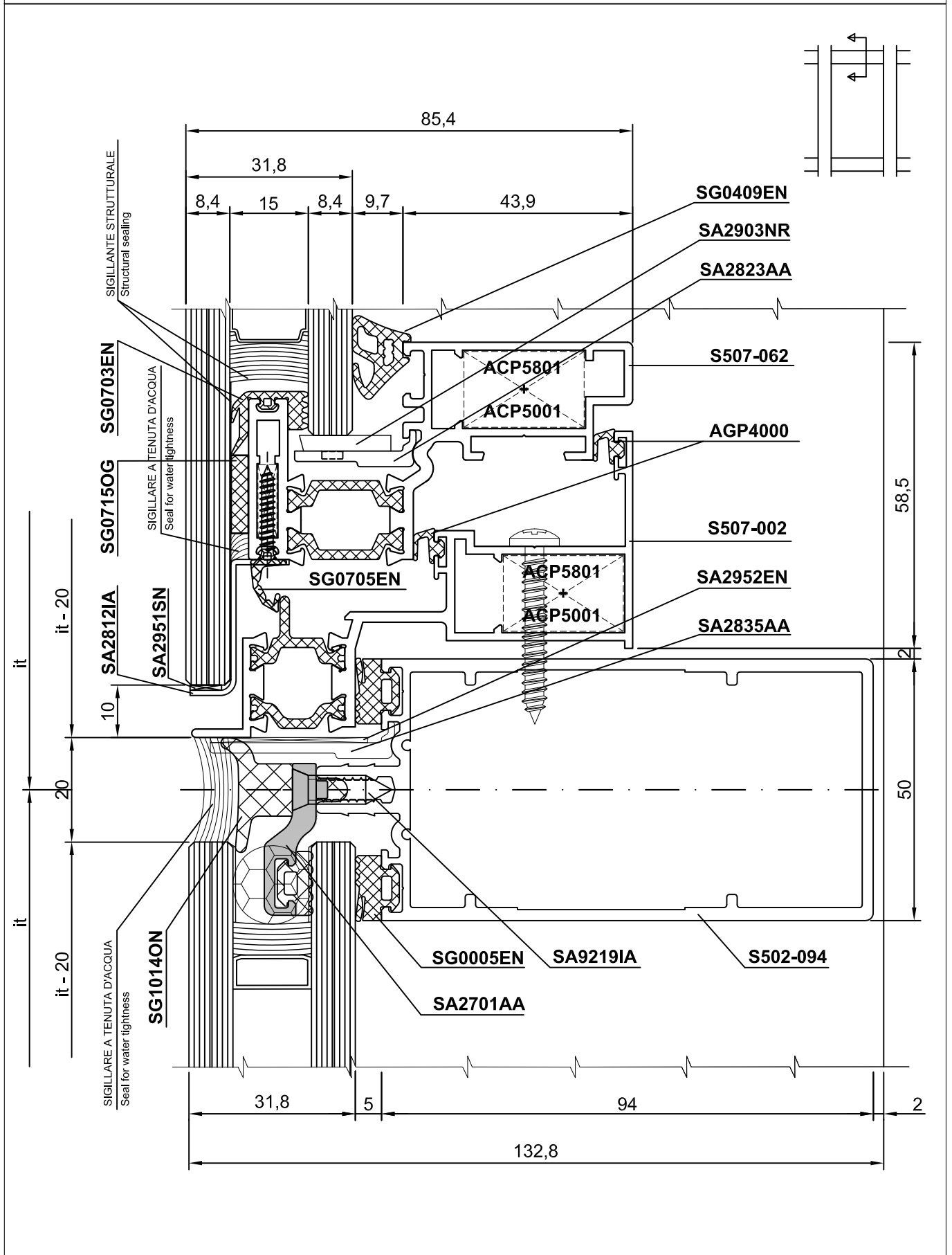

SEZIONI: SPORGERE , CON ANTA A TAGLIO TERMICO
 Sections: Projecting window with thermal break shutter

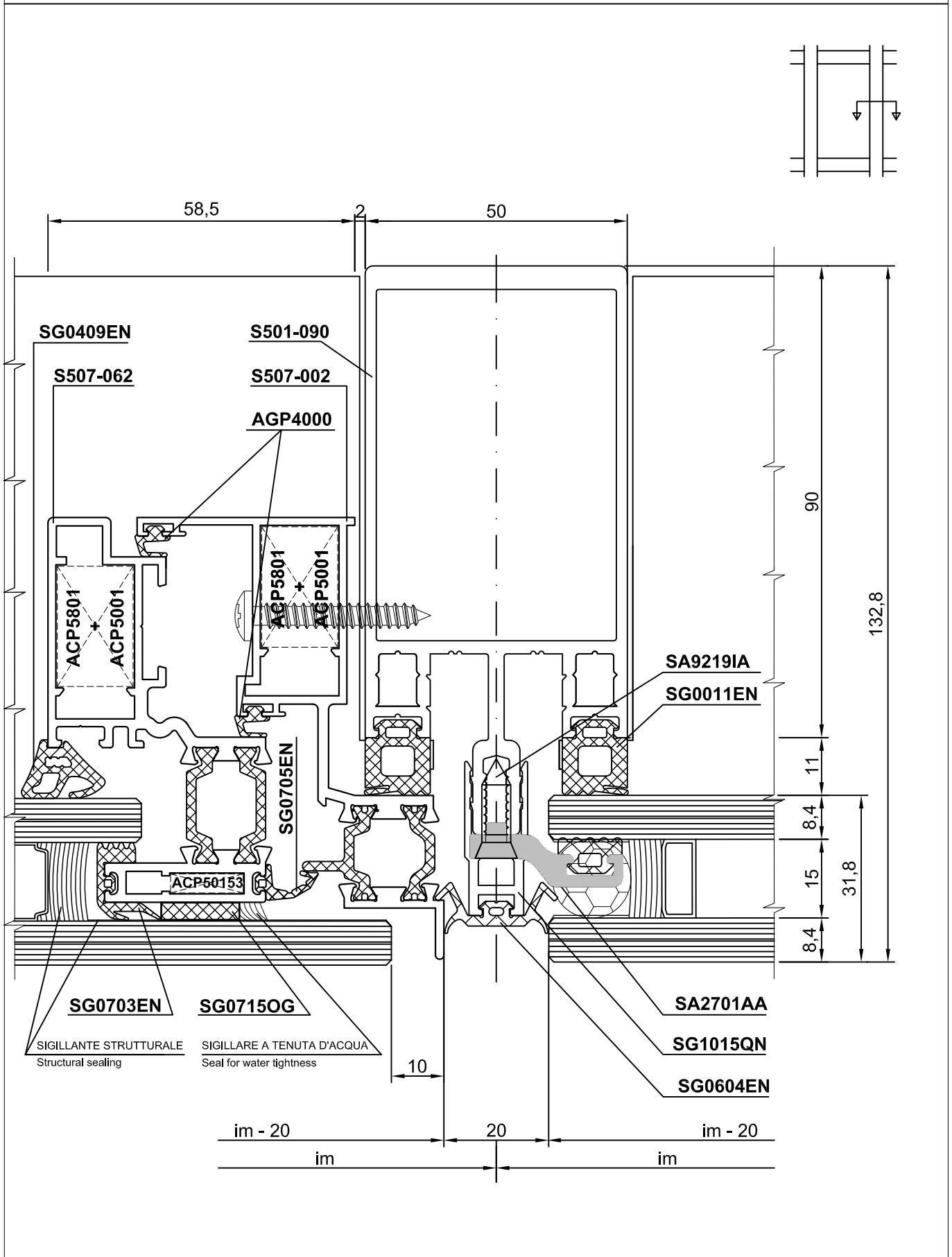

SEZIONI: SPORGERE , CON ANTA A TAGLIO TERMICO

Sections: Projecting window with thermal break shutter

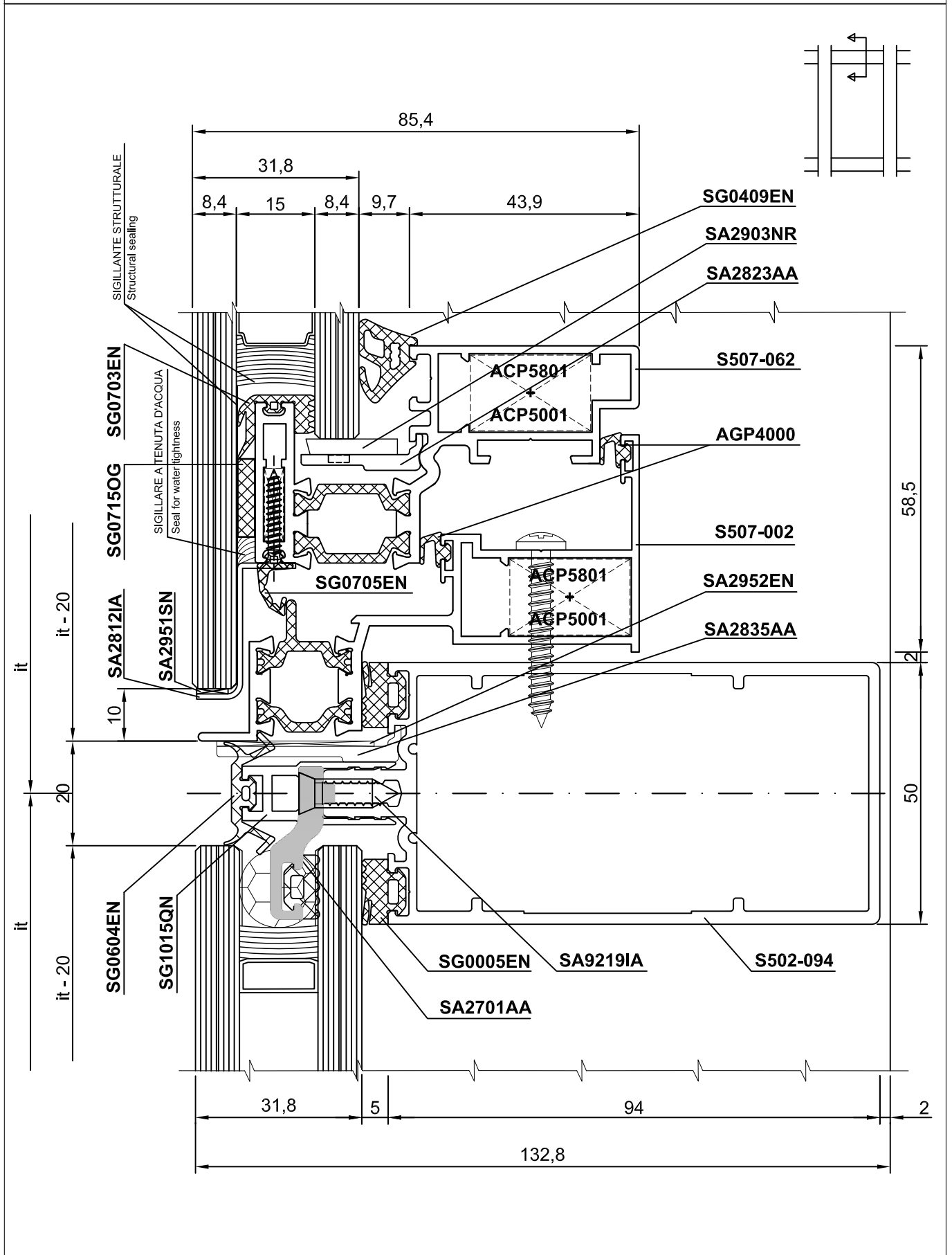

SEZIONI: SPORGERE , CON ANTA FREDDA
 Sections: Projecting window with cold shutter

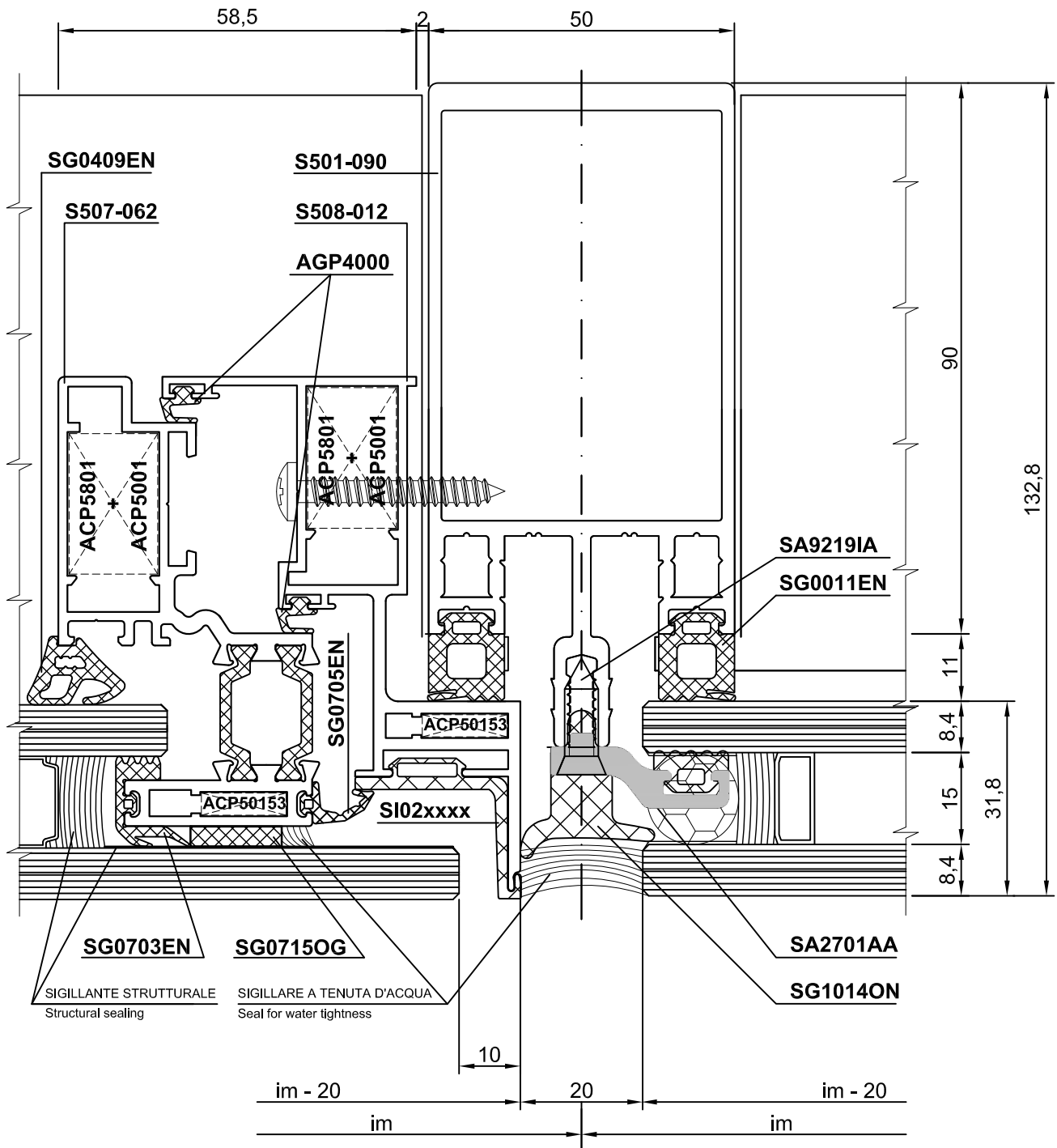
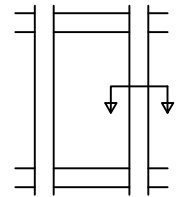

SEZIONI: SPORGERE , CON ANTA FREDDA
 Sections: Projecting window with cold shutter

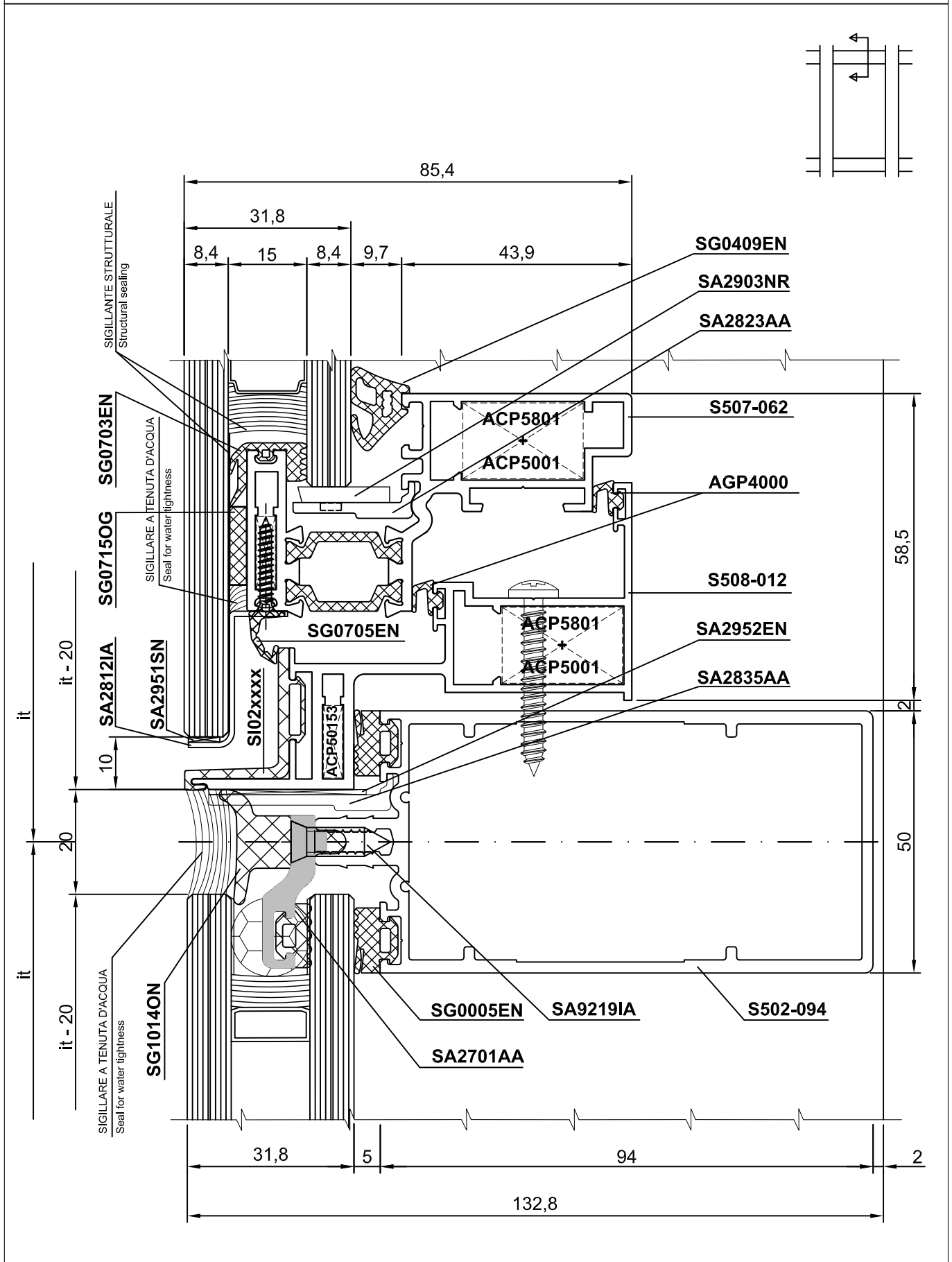
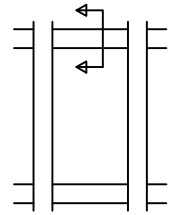

SEZIONI: SPORGERE , CON ANTA FREDDA
 Sections: Projecting window with cold shutter

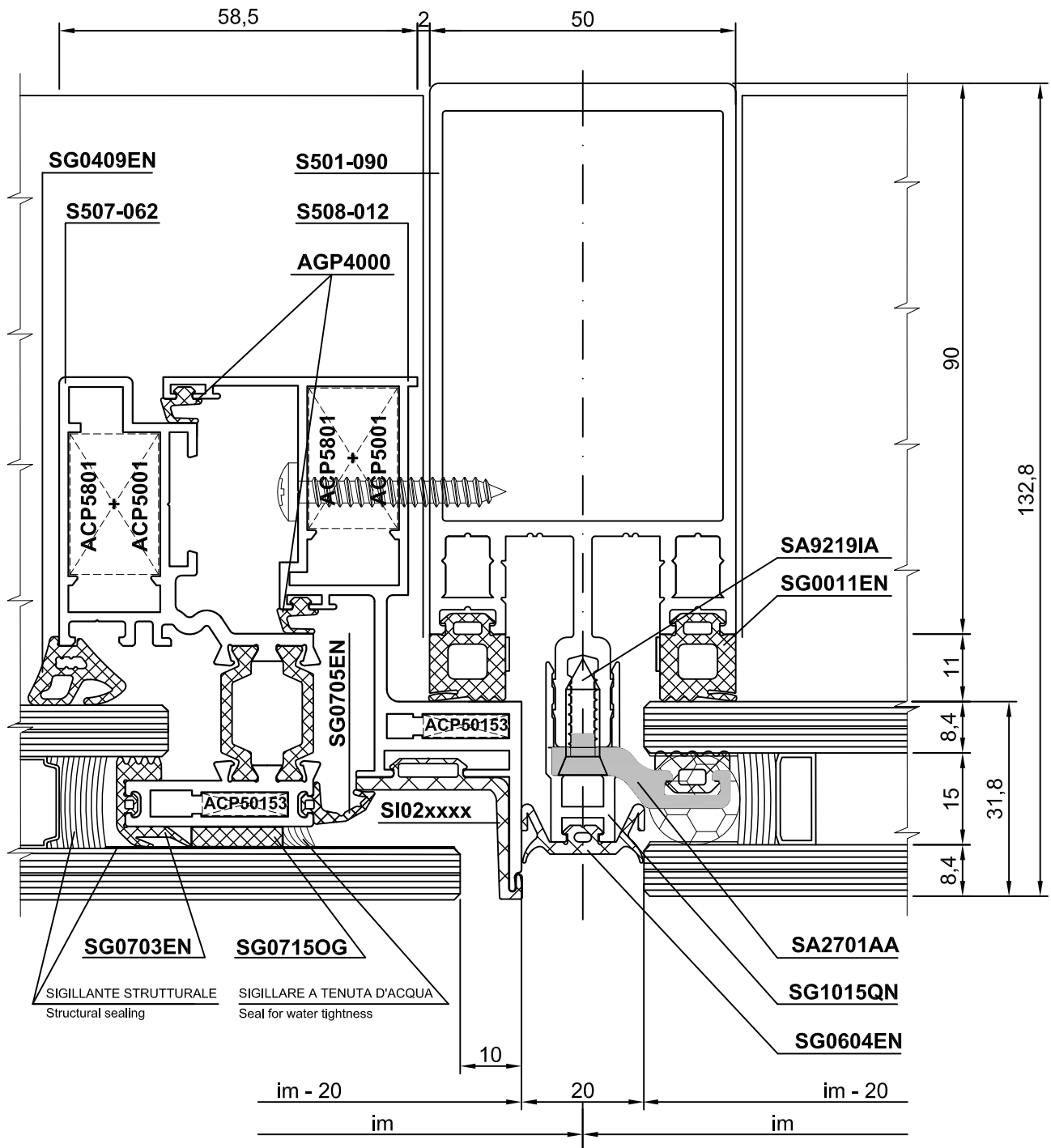
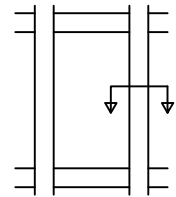

SEZIONI: SPORGERE , CON ANTA FREDDA

Sections: Projecting window with cold shutter

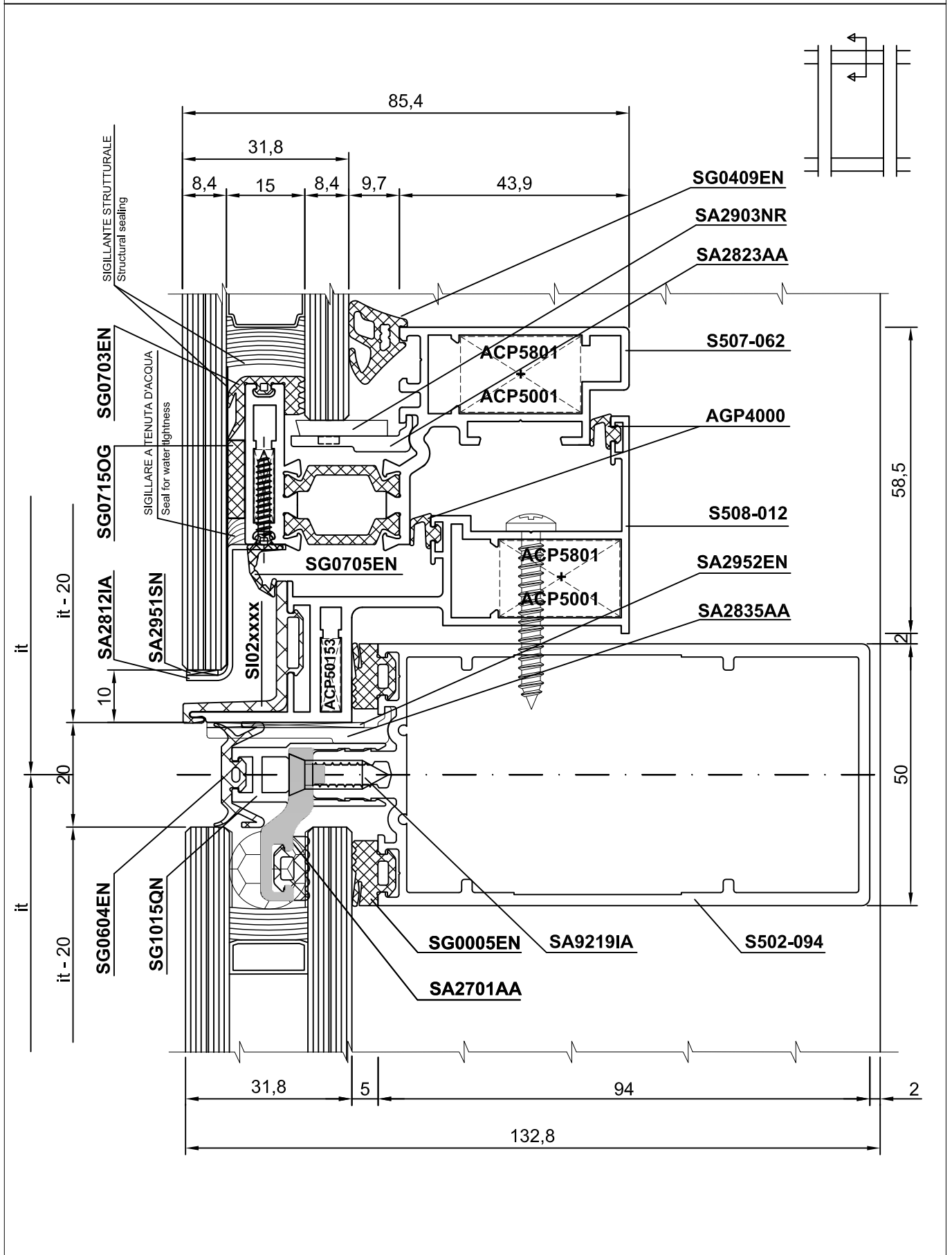

SEZIONI: Porta. apertura esterna
 Sections: Projecting window with cold shutter

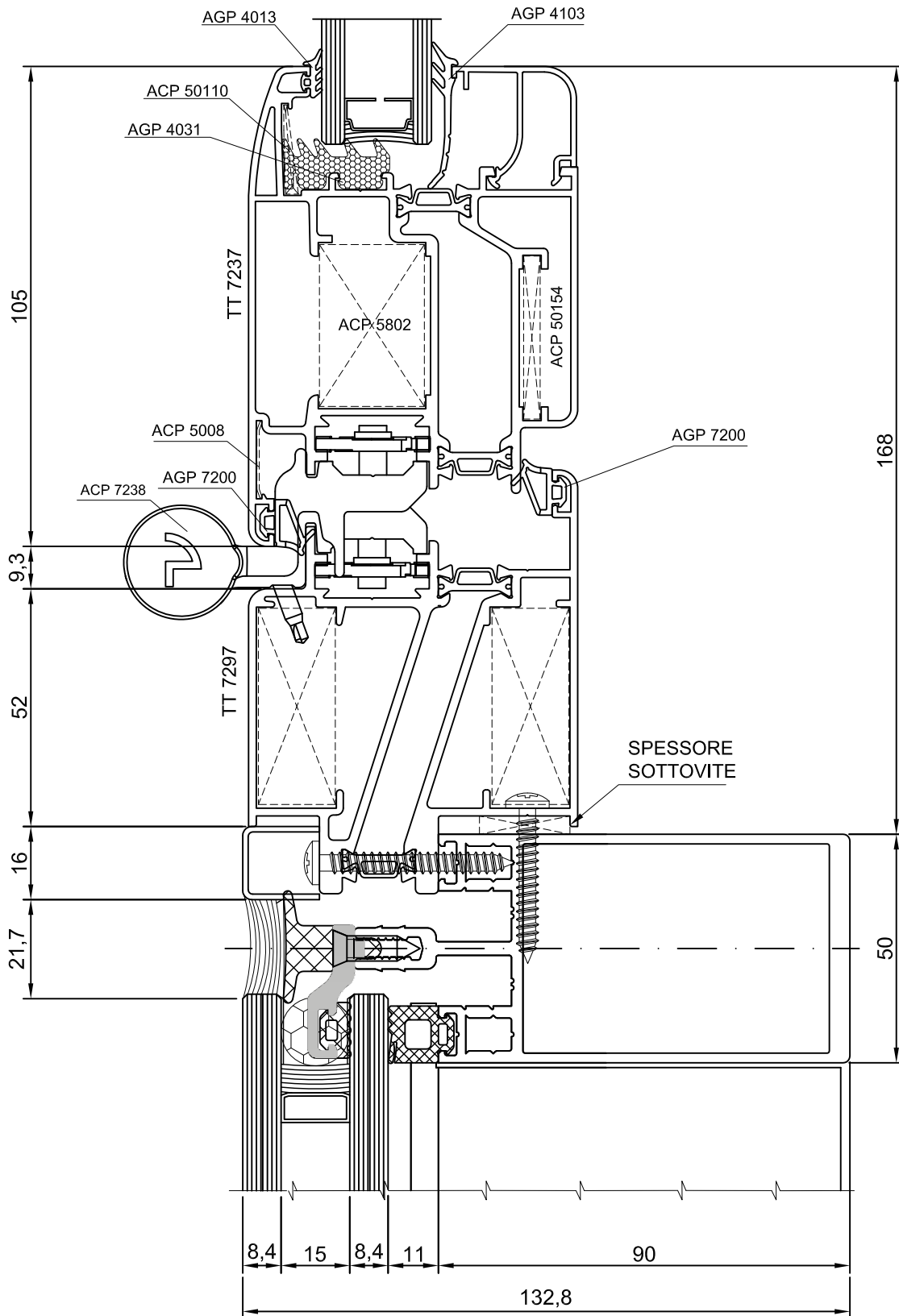

DISEGNO FUORI SCALA

SEZIONI: Porta. apertura interna
 Sections: Projecting window with cold shutter

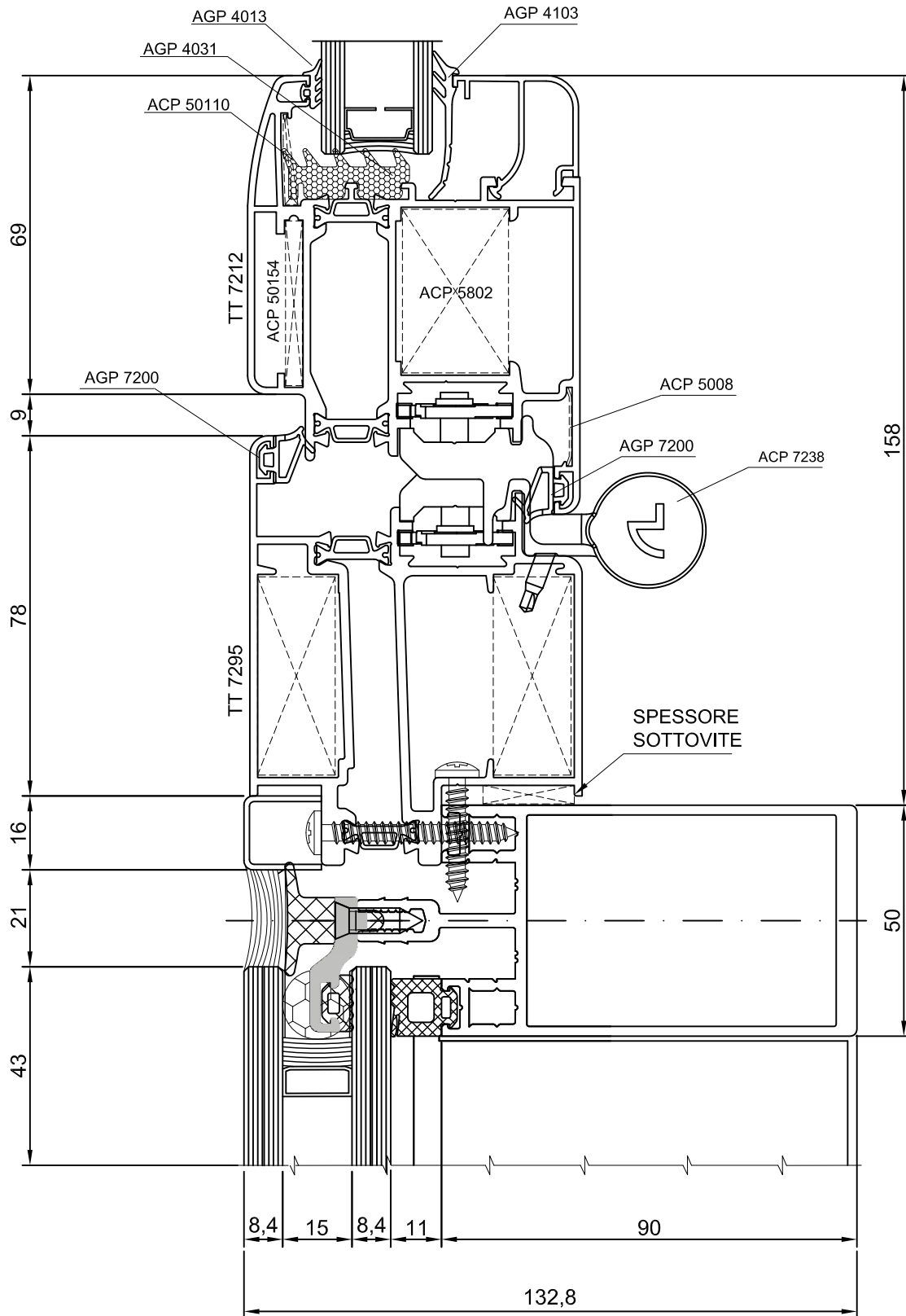

DISEGNO FUORI SCALA

SEZIONI: Porta. apertura esterna
 Sections: Projecting window with cold shutter

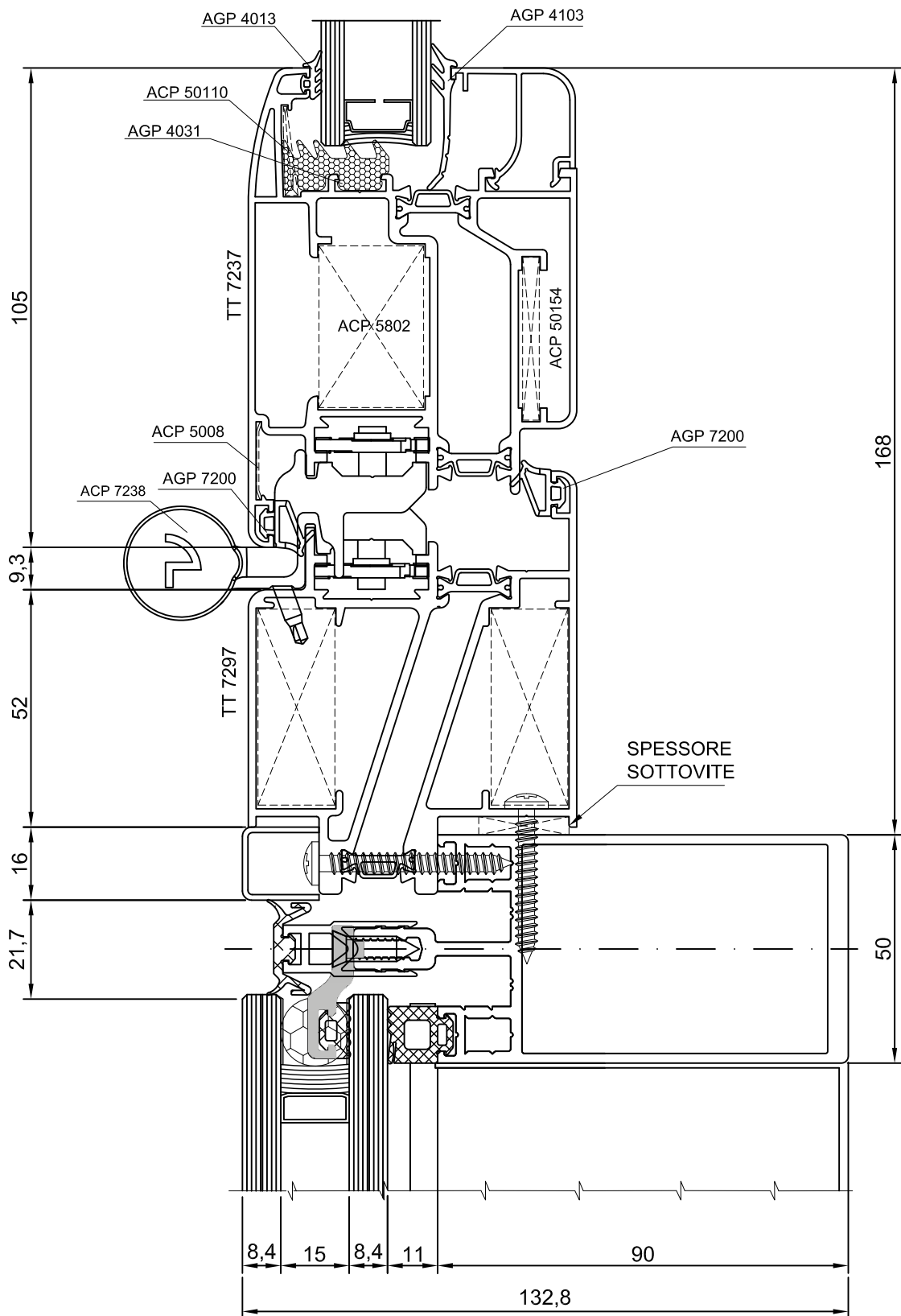

DISEGNO FUORI SCALA

SEZIONI: Porta. apertura interna
 Sections: Projecting window with cold shutter

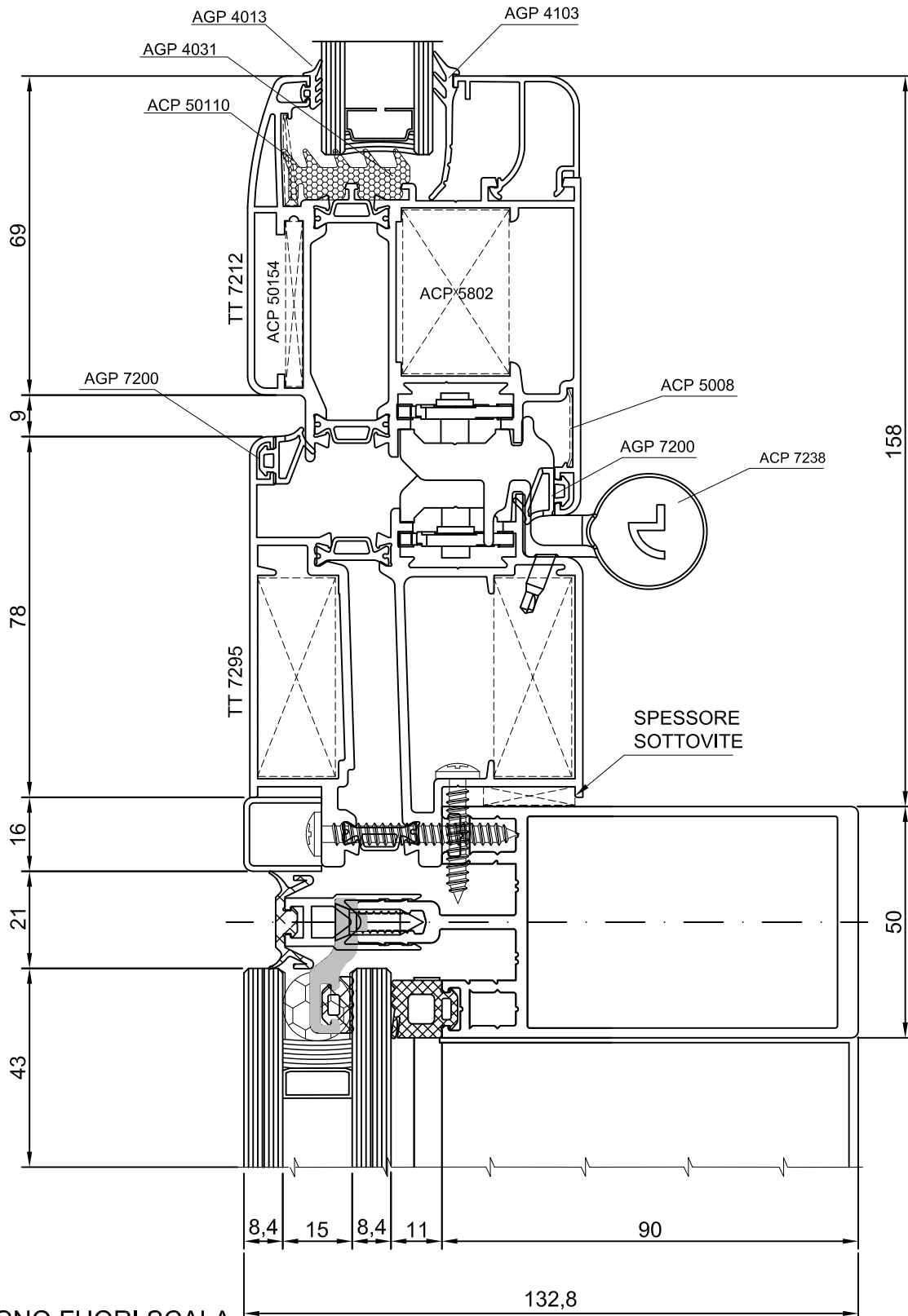

DISEGNO FUORI SCALA

FISSAGGIO ALLA MURATURA - INTERMEDIO ORIZZONTALE
 Fixing to wall - horizontal intermediate

SCALA 1 : 2
 Scale 1 : 2

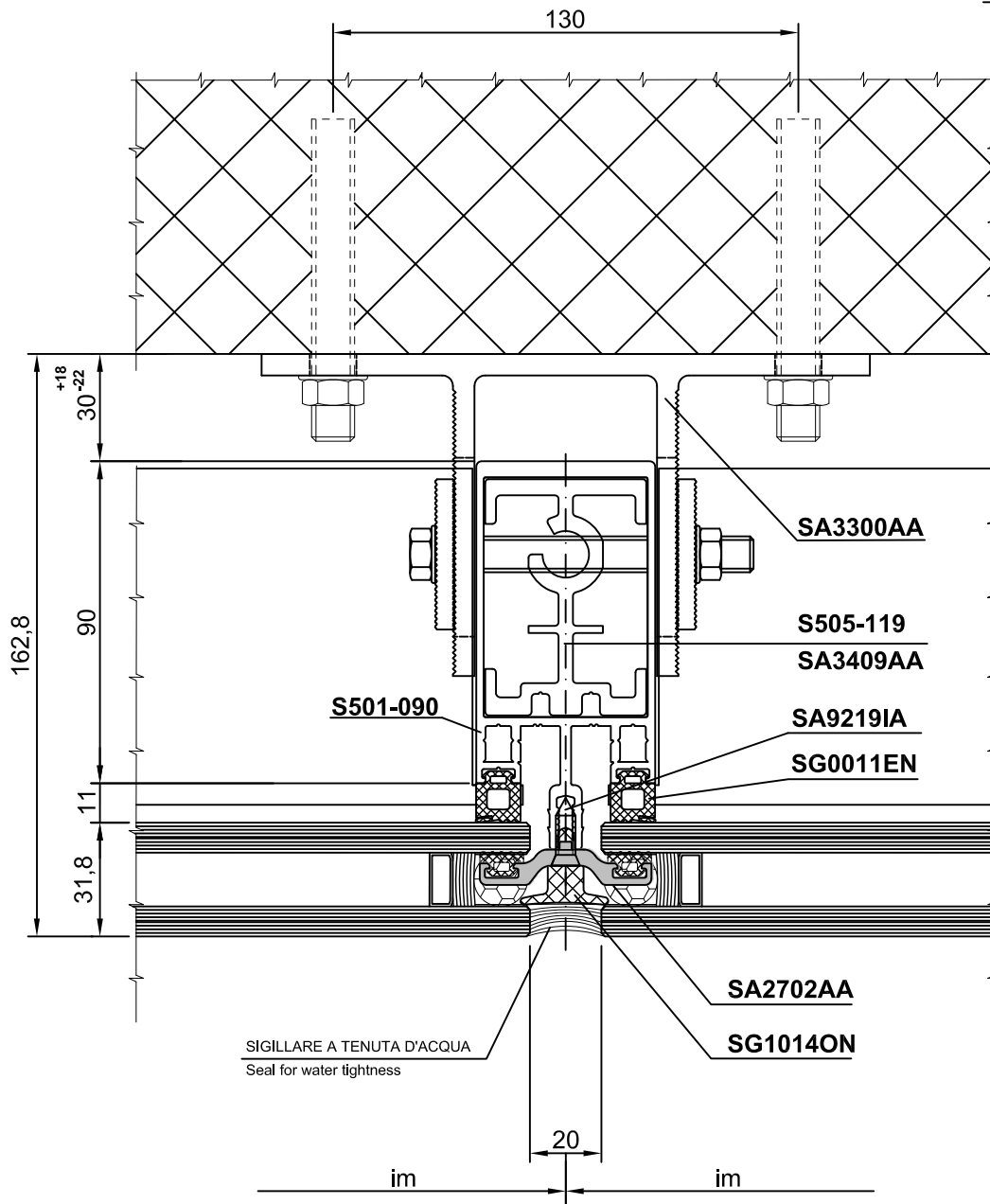
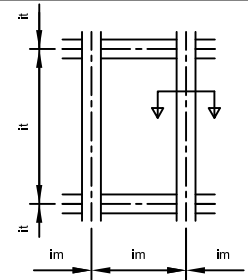

FISSAGGIO ALLA MURATURA - LATERALE ORIZZONTALE
 Fixing to wall - horizontal lateral

SCALA 1 : 2
 Scale 1 : 2

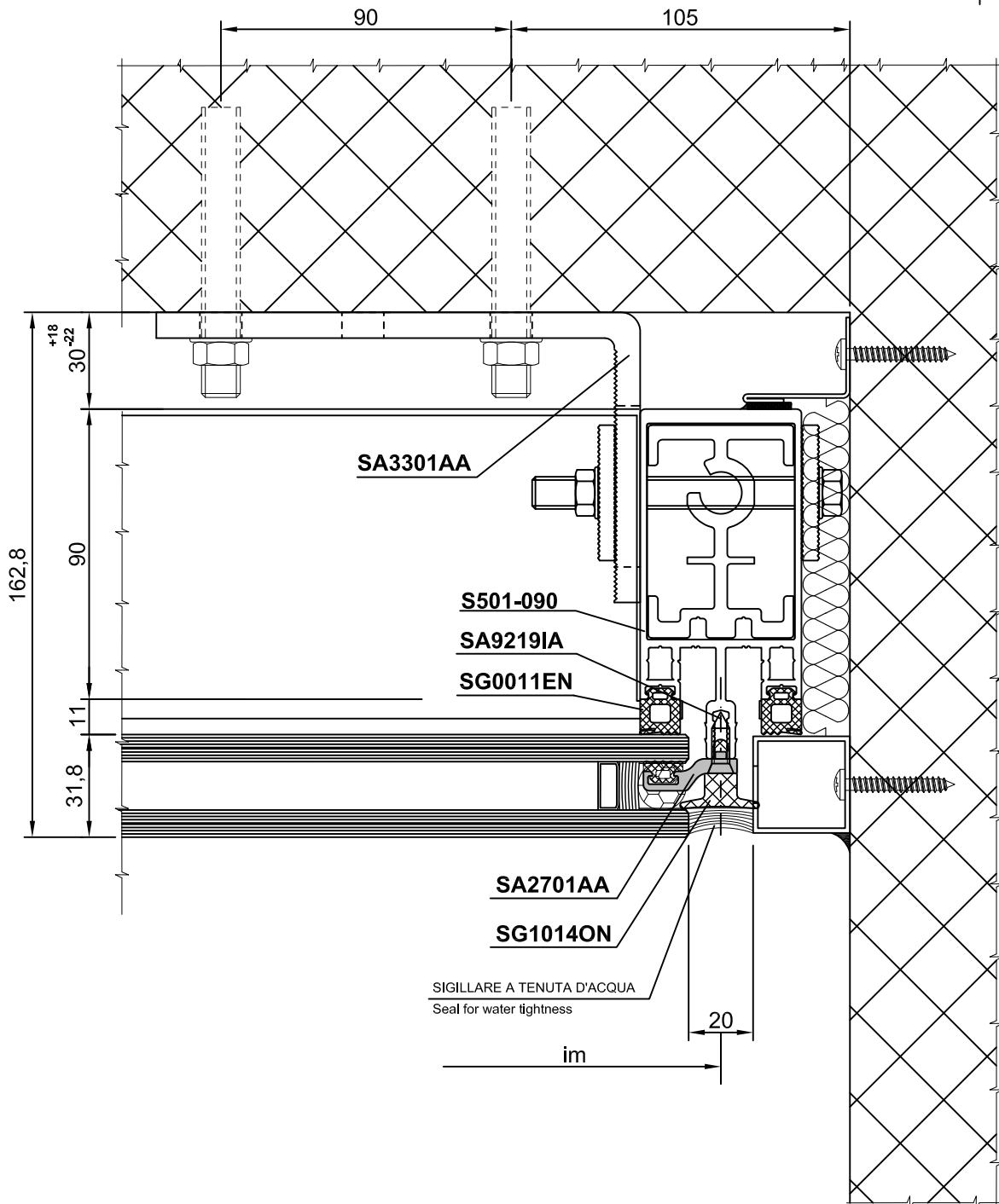
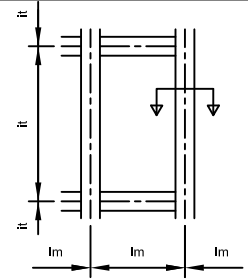

FISSAGGIO ALLA MURATURA - INTERMEDIO VERTICALE - PUNTO FISSO

Fixing to wall - vertical intermediate - fixed connection

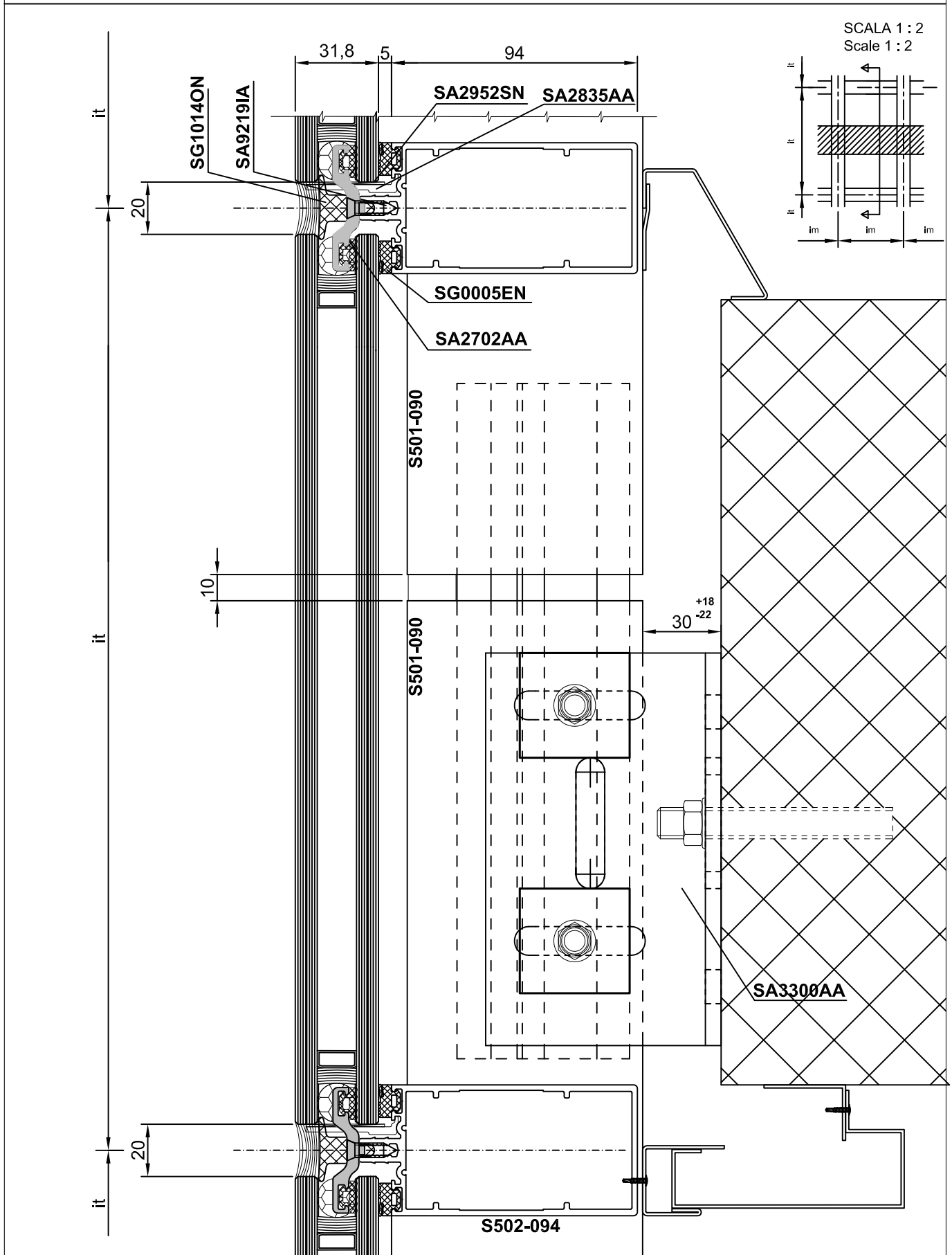

FISSAGGIO ALLA MURATURA - INTERMEDIO VERTICALE - PUNTO MOBILE
 Fixing to wall - vertical intermediate - movable connection

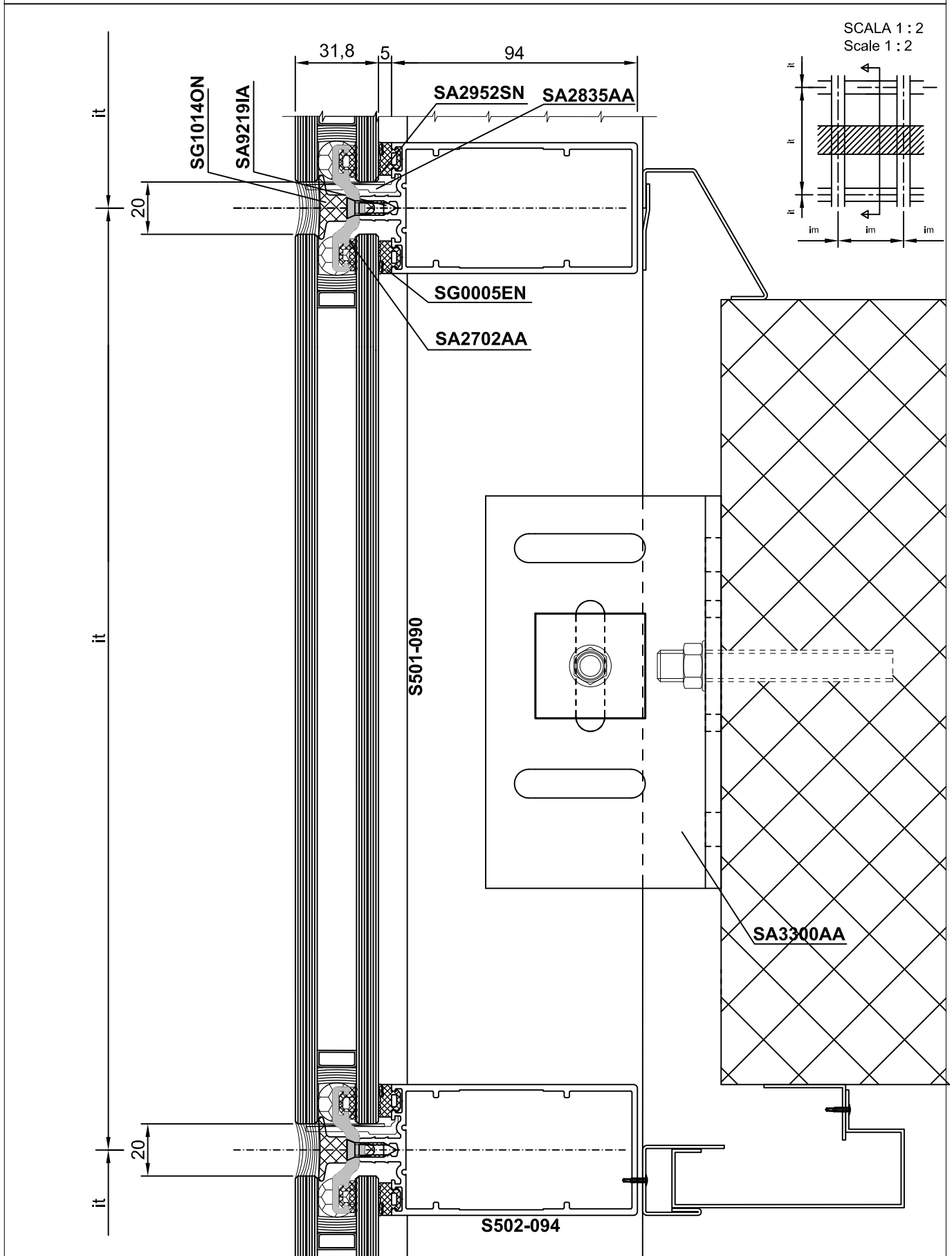

FISSAGGIO ALLA MURATURA - INFERIORE VERTICALE
 Fixing to wall - vertical lower

SCALA 1 : 2
 Scale 1 : 2

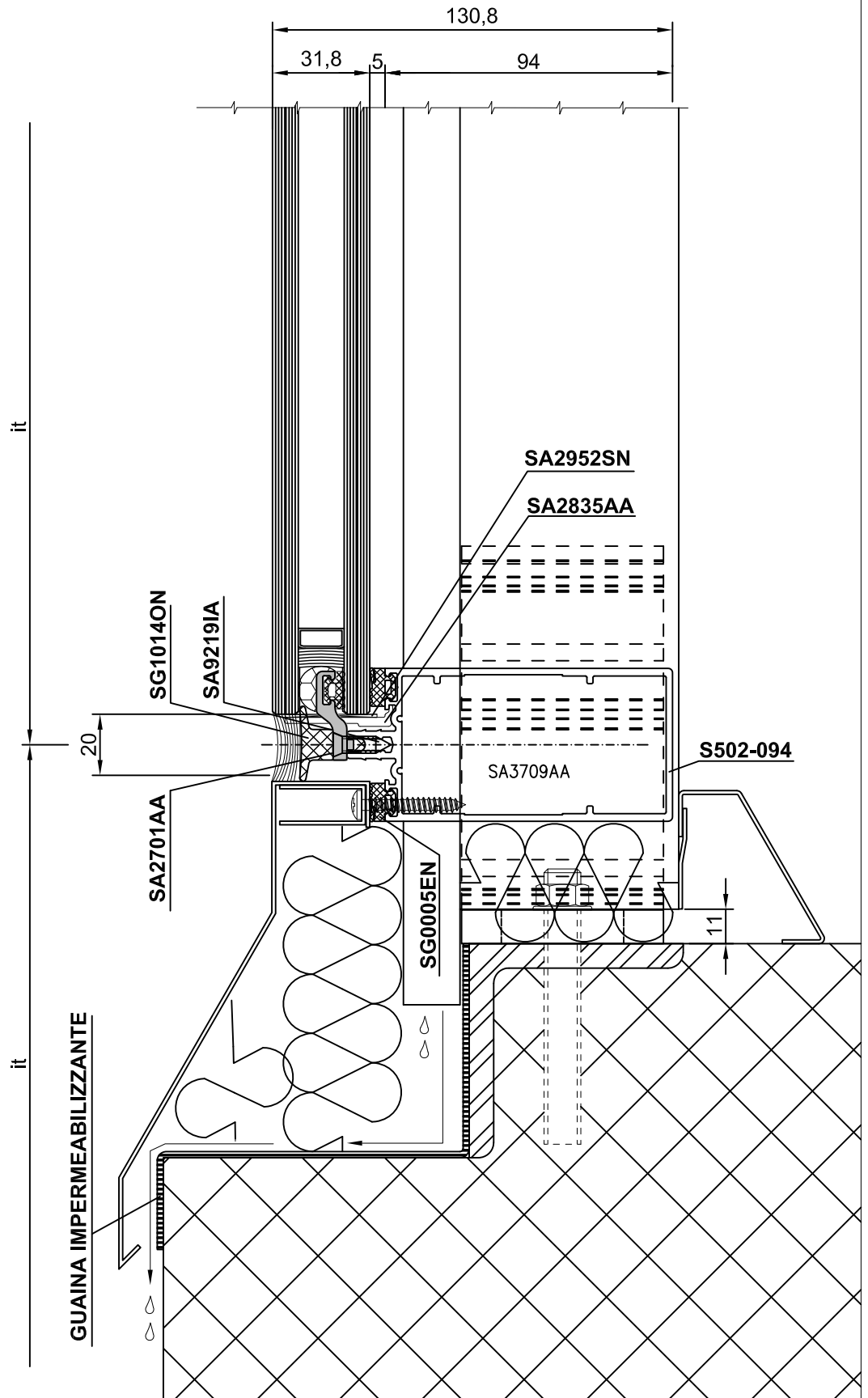
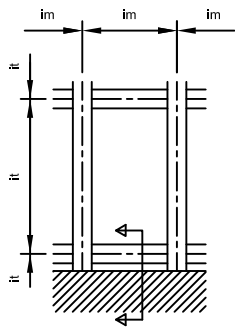

FISSAGGIO ALLA MURATURA - SUPERIORE VERTICALE

Fixing to wall - vertical upper

SCALA 1:2
Scale 1:2

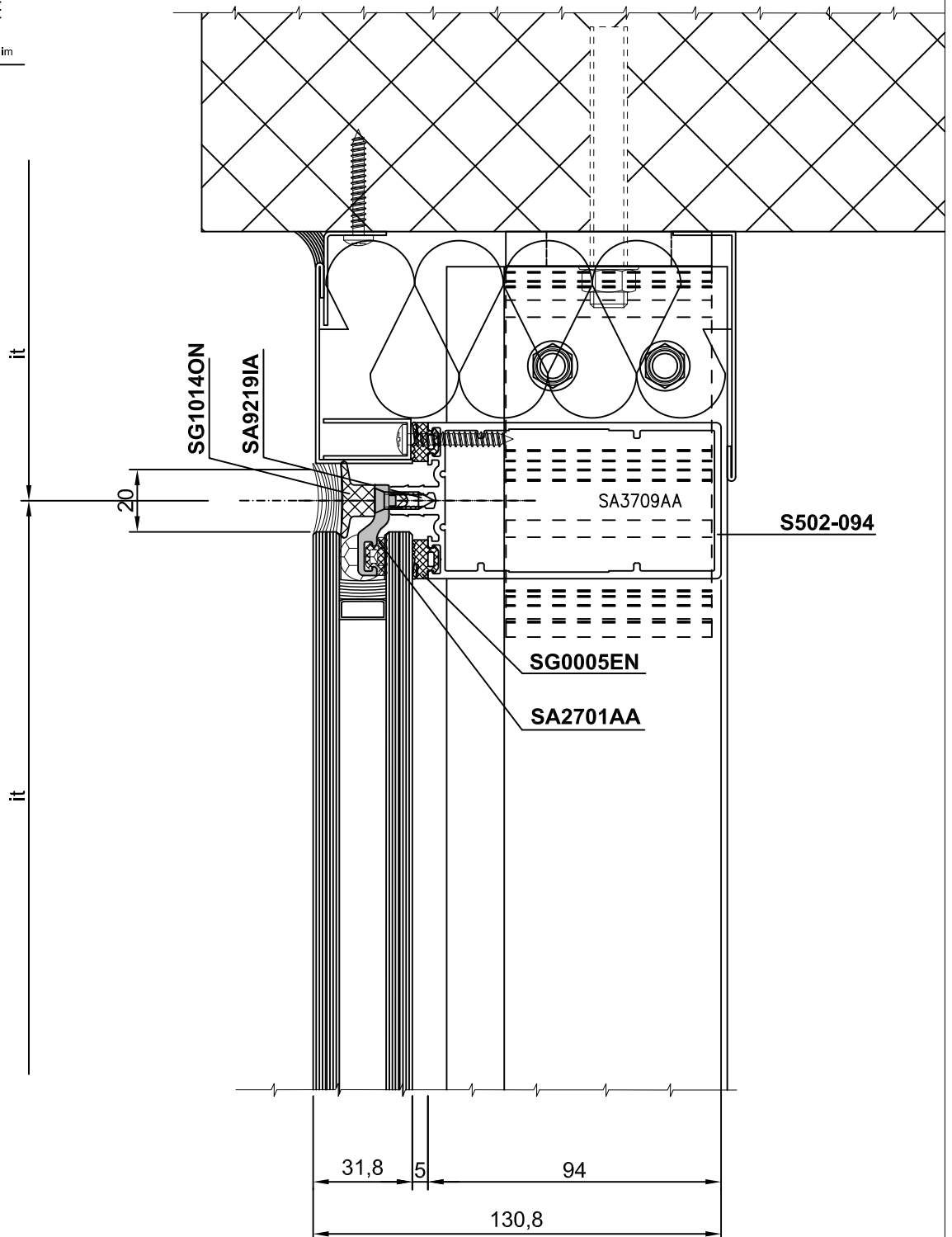
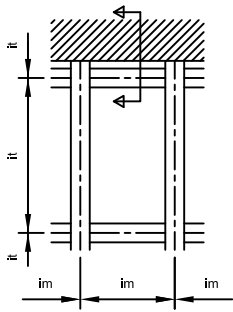

LAVORAZIONI TELAI SPORGERE
Processing projecting frames

SERRAGGIO ANGOLI :
CON CHIAVE SQUADRETTA A PULSANTE

Fixing corners :
with spring loaded buttons corner key

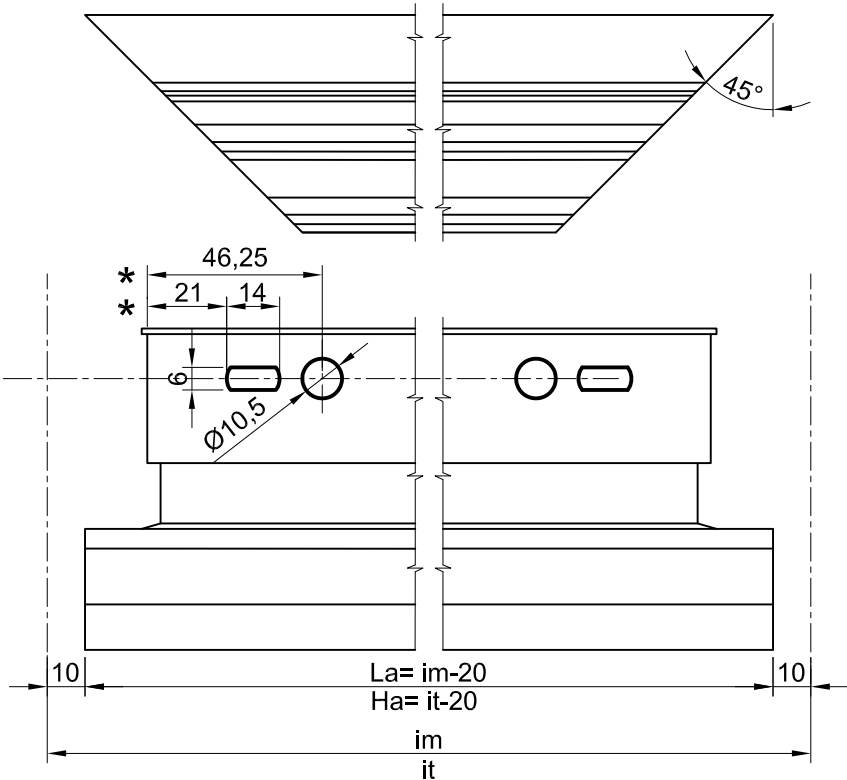
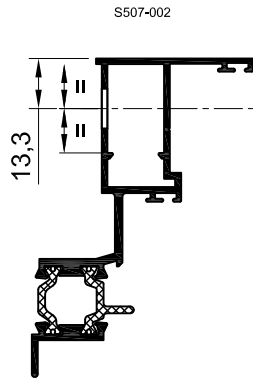

* Lavorazioni eseguibili con la punzonatrice MCT PL 319 06 01 o MCT PL JOLLY
Processing executable with punching-machine MCT PL 319 06 01 o MCT PL JOLLY

SERRAGGIO ANGOLI :
CON SPINA O VITE SQUADRETTA MULTIFUNZIONE

Fixing corners :
with pin or screw multifunctional corner key

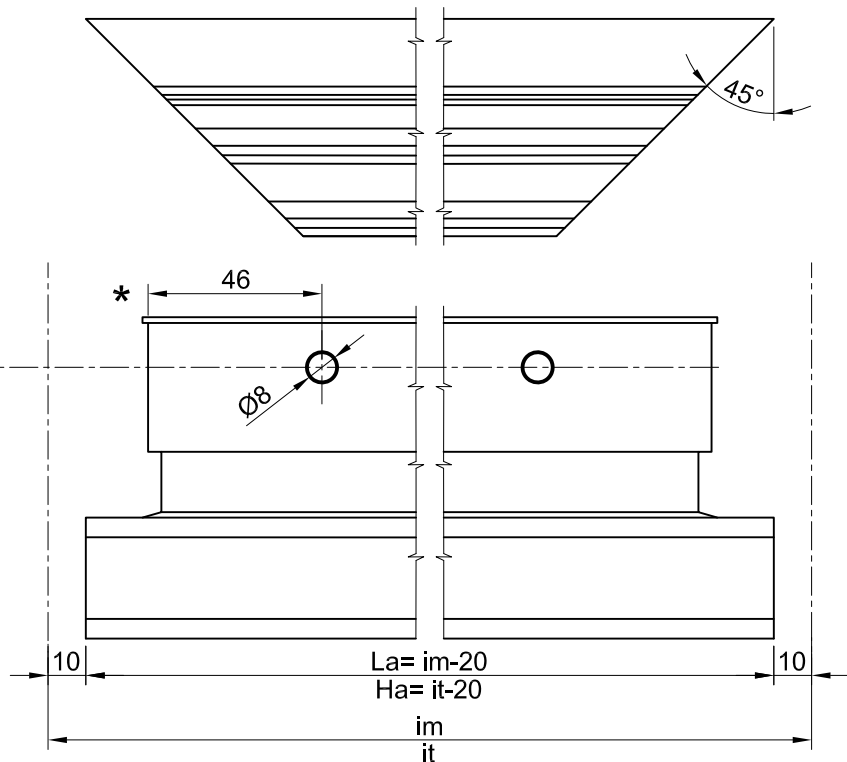
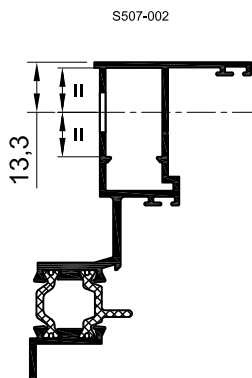

* Lavorazioni eseguibili con la punzonatrice MCT PL 319 06 01 o MCT PL JOLLY
Processing executable with punching-machine MCT PL 319 06 01 o MCT PL JOLLY

LAVORAZIONI TELAI SPORGERE
Processing projecting frames

SERRAGGIO ANGOLI :
CON CHIAVE SQUADRETTA A PULSANTE

Fixing corners :
with spring loaded buttons corner key

S508-012

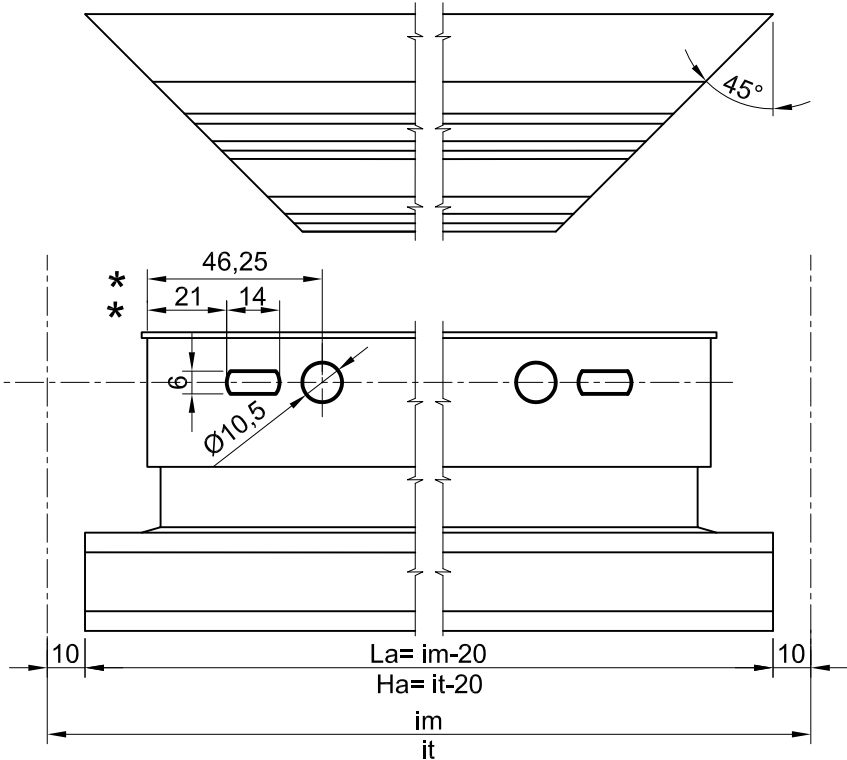
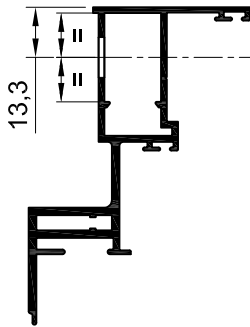

* Lavorazioni eseguibili con la punzonatrice MCT PL 319 06 01 o MCT PL JOLLY
Processing executable with punching-machine MCT PL 319 06 01 o MCT PL JOLLY

SERRAGGIO ANGOLI :
CON SPINA O VITE SQUADRETTA MULTIFUNZIONE

Fixing corners :
with pin or screw multifunctional corner key

S508-012

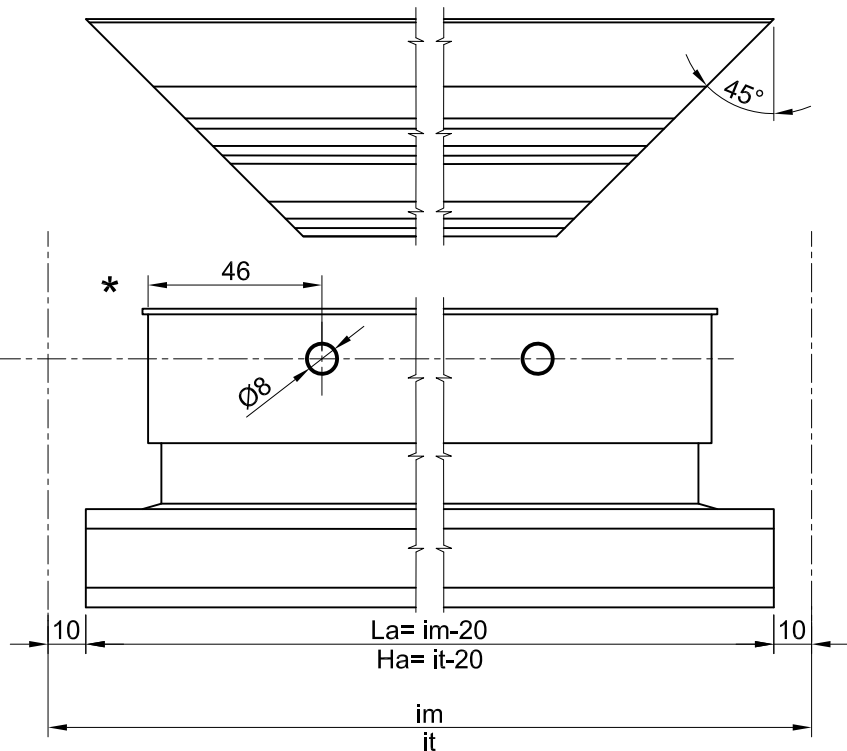
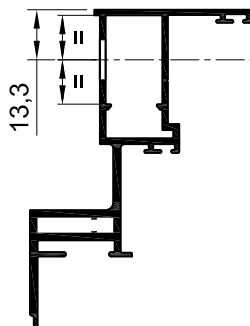

* Lavorazioni eseguibili con la punzonatrice MCT PL 319 06 01 o MCT PL JOLLY
Processing executable with punching-machine MCT PL 319 06 01 o MCT PL JOLLY

LAVORAZIONI TELAI SPORGERE
Processing projecting frames

SCARICO ACQUA

Water drainage

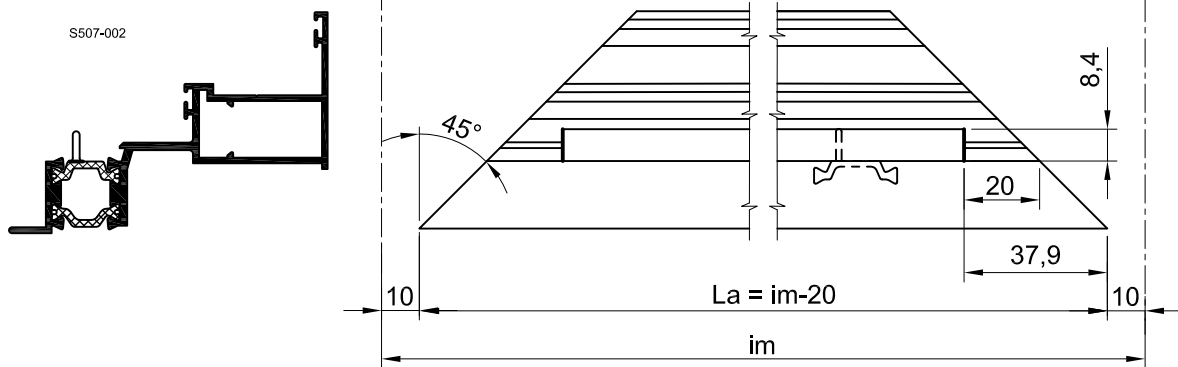
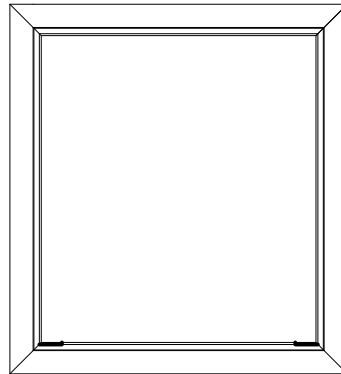

SCARICO ACQUA

Water drainage

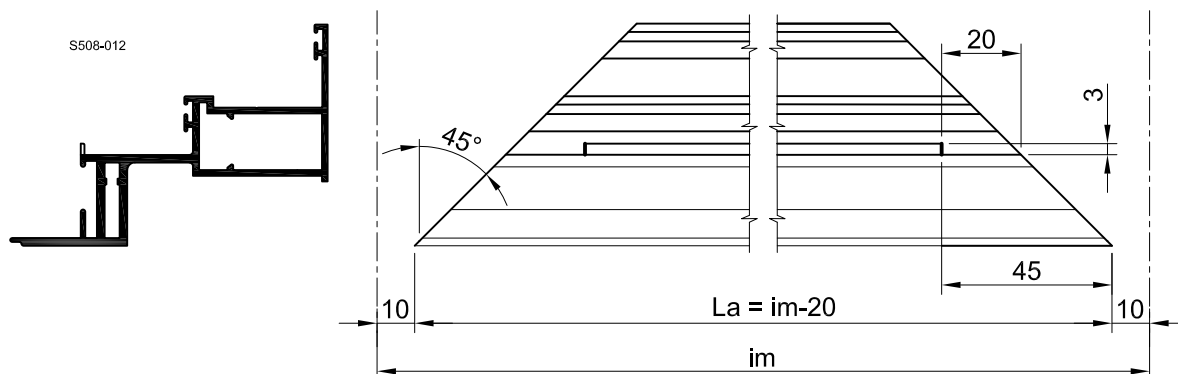
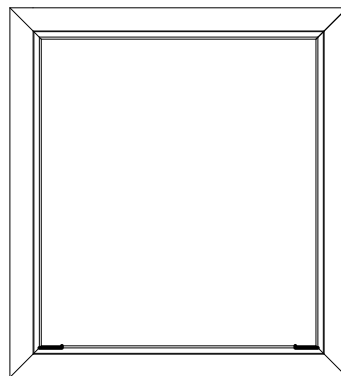

LAVORAZIONI TELAI SPORGERE
Processing projecting frames

BRACCI A SPORGERE REGOLABILI
Friction hinges for top hung adjustable

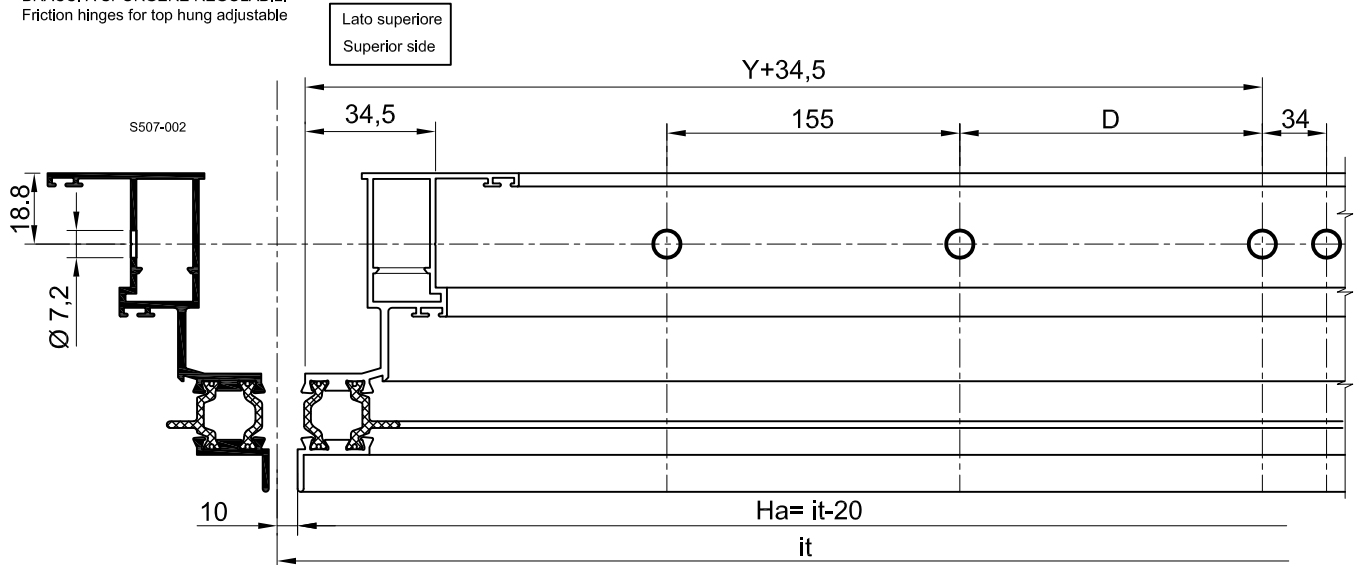

Codice Code	Y (mm)	D (mm)
SA53001A	368	160
SA53011A	499	291
SA53021A	629	421

PUNTO DI CHIUSURA
Locking point

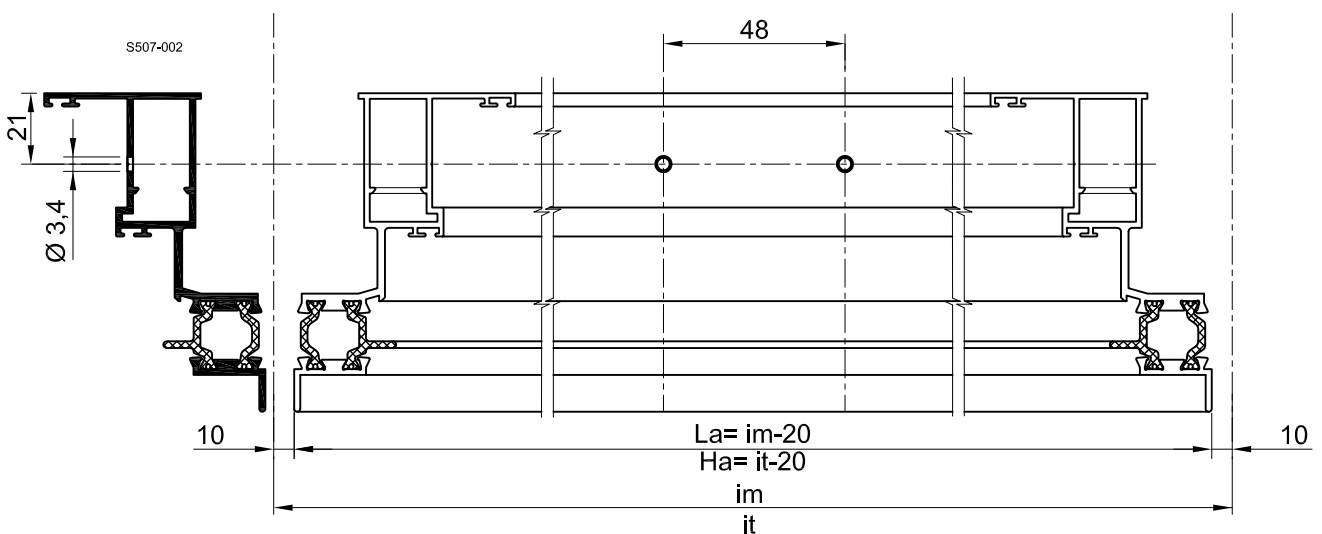

LAVORAZIONI TELAI SPORGERE
Processing projecting frames

ROSTRO
Strengthening

SOLUZIONI:
Solutions:

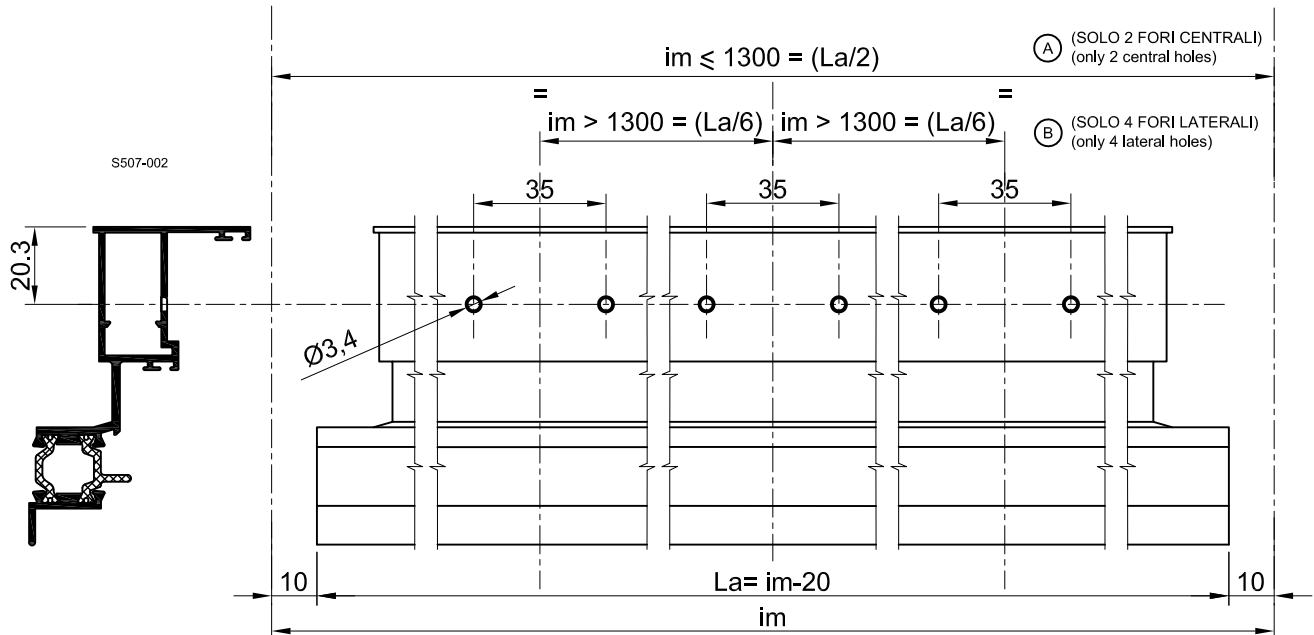
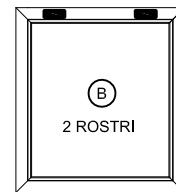
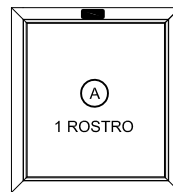

LAVORAZIONI ANTE SPORGERE
Processing projecting shutters

SERRAGGIO ANGOLI :
CON VITE

Fixing corners :
with screw

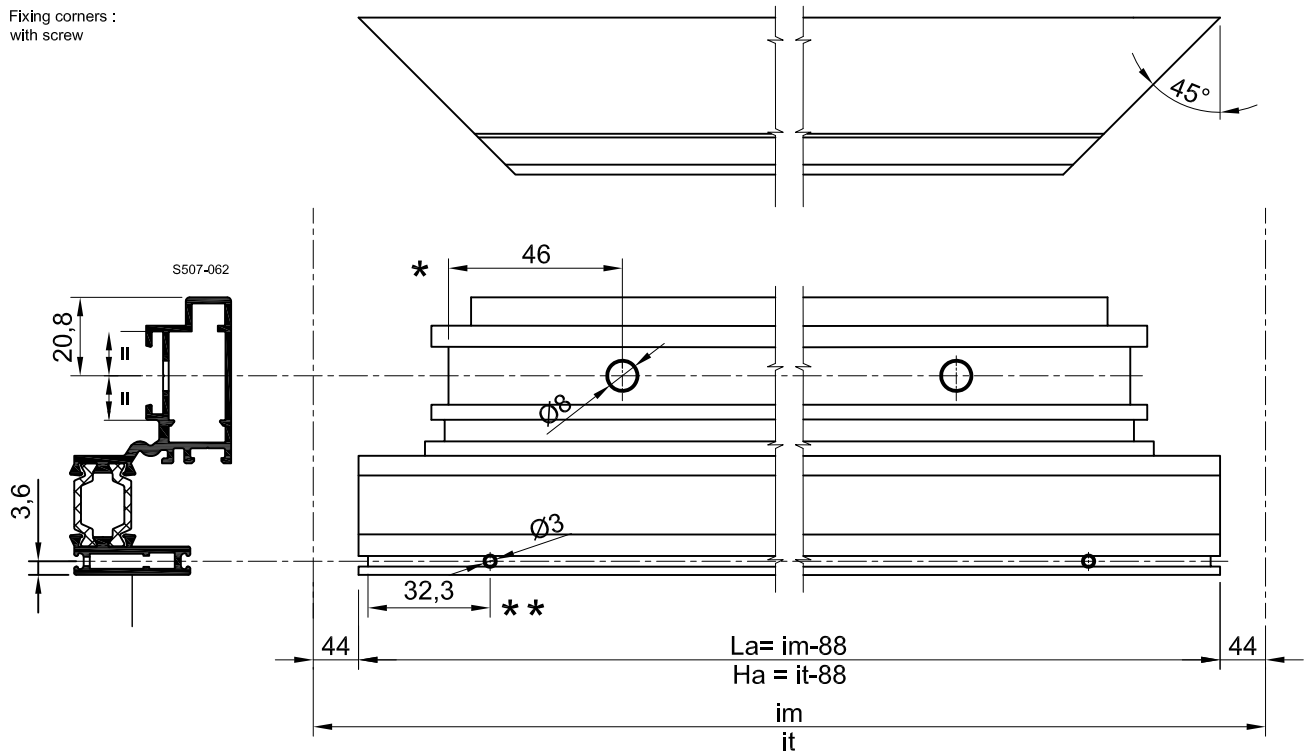

* Lavorazioni eseguibili con la punzonatrice MCT PL 319 06 01 o MCT PL JOLLY
Processing executable with punching-machine MCT PL 319 06 01 o MCT PL JOLLY

** Lavorazioni eseguibili con la punzonatrice MCT PL JOLLY
Processing executable with punching-machine MCT PL JOLLY

SUPPORTO VETRO (SOLO SU TRAVERSO INFERIORE)
Glass support (only of inferior transom)

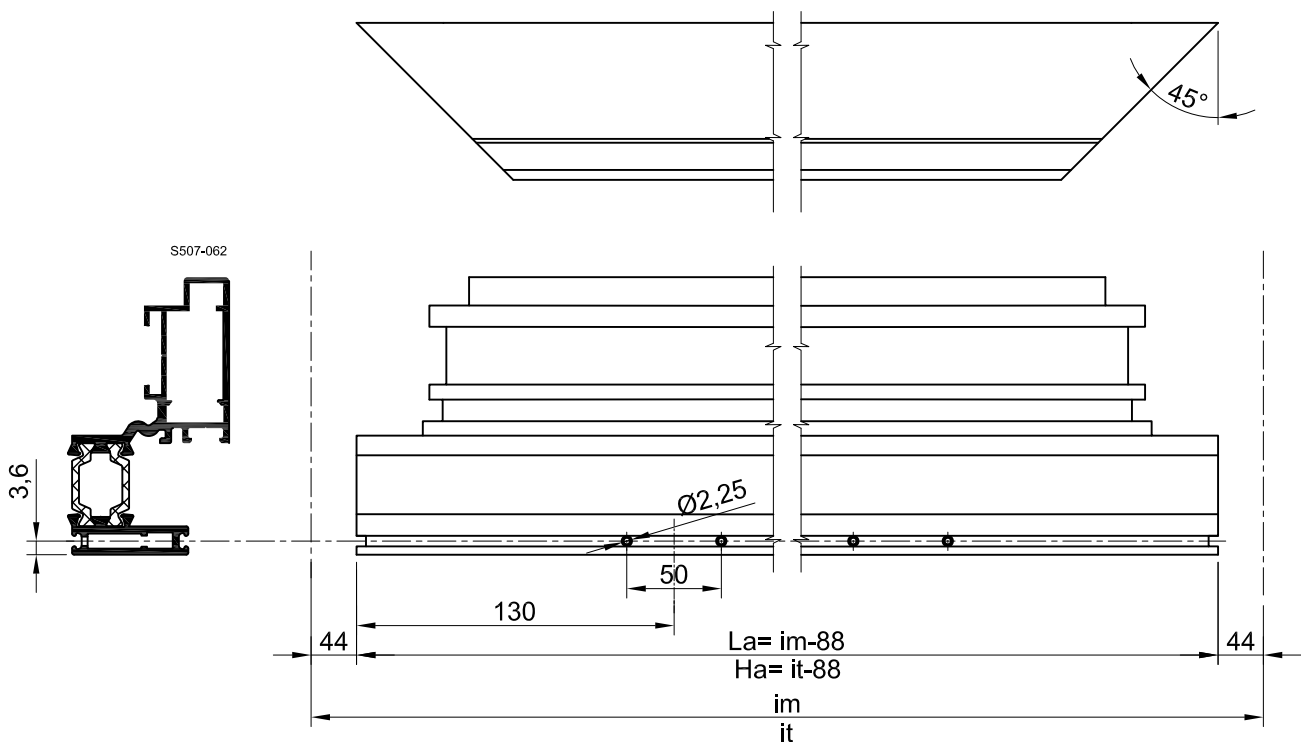

LAVORAZIONI ANTE SPORGERE
Processing projecting shutters

ASPORTAZIONE DENTINI PER INSERIMENTO ASTINA

Tooth removal for rod notch

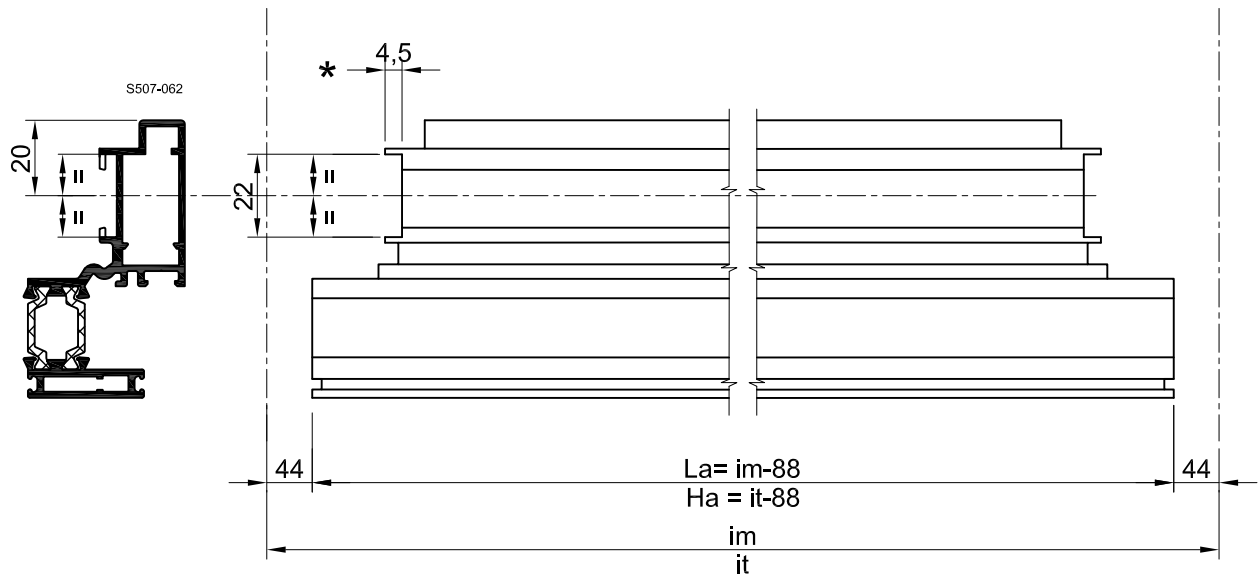

* Lavorazioni eseguibili con la punzonatrice MCT PL 319 06 01
Processing executable with punching-machine MCT PL 319 06 01

CREMONESE

Cremonese bolt

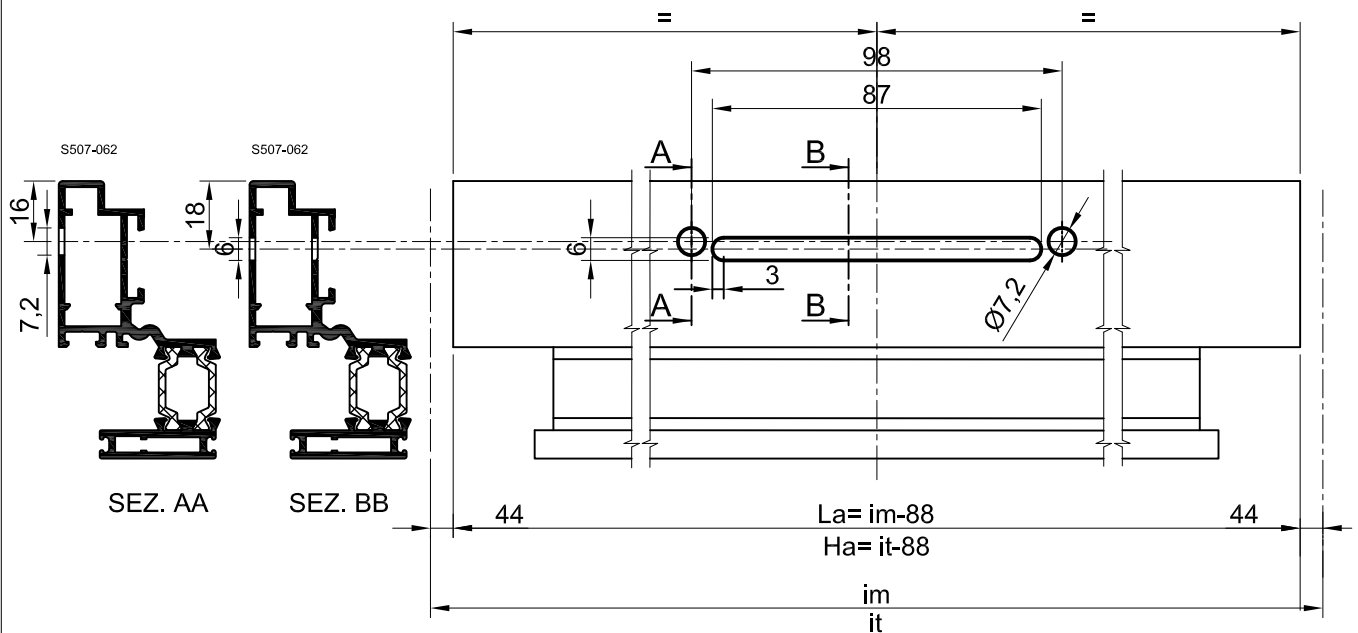

LAVORAZIONI ANTE SPORGERE
Processing projecting shutters

SCARICO ACQUA E VENTILAZIONE
Water drainage and glass ventilation

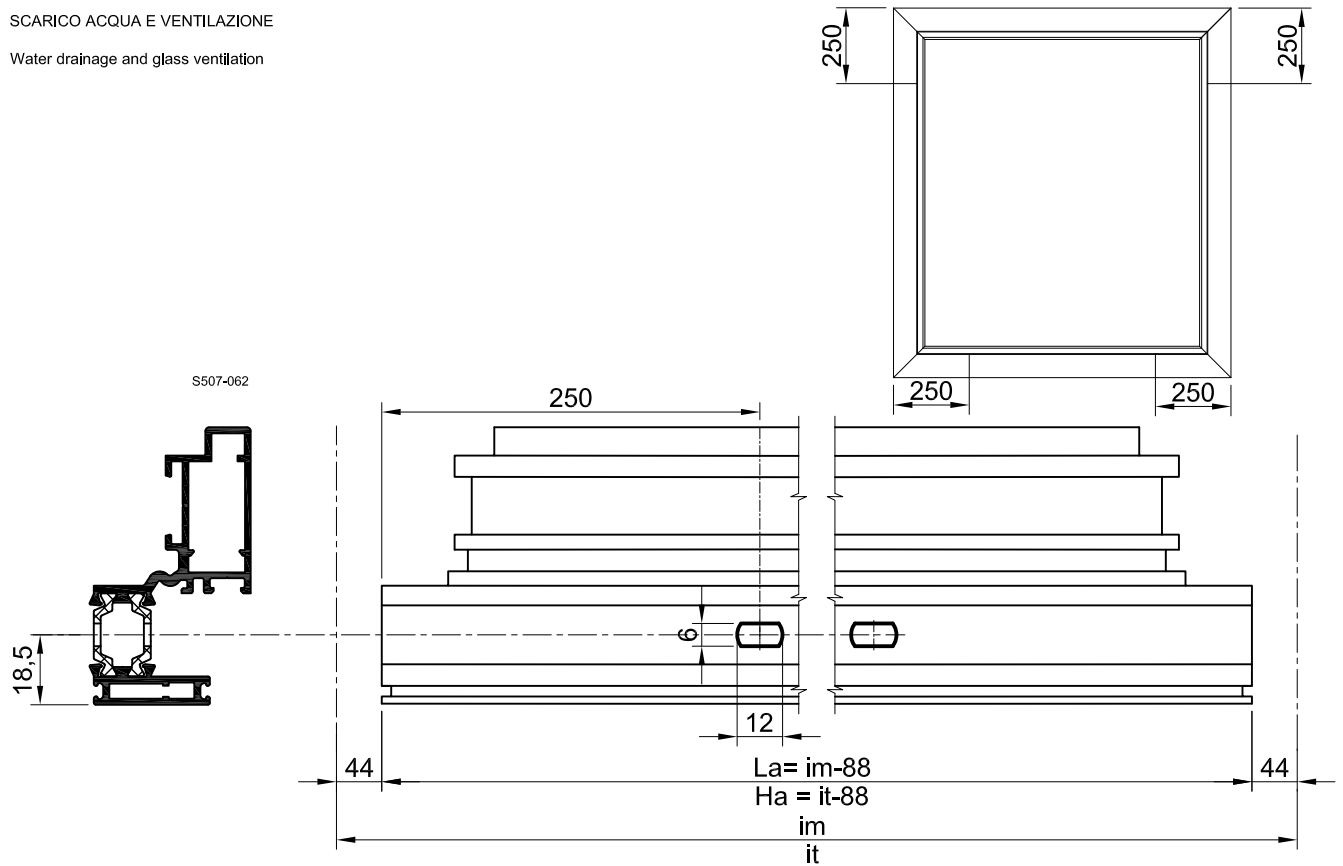

BRACCI A SPORGERE REGOLABILI
Friction hinges for top hung adjustable

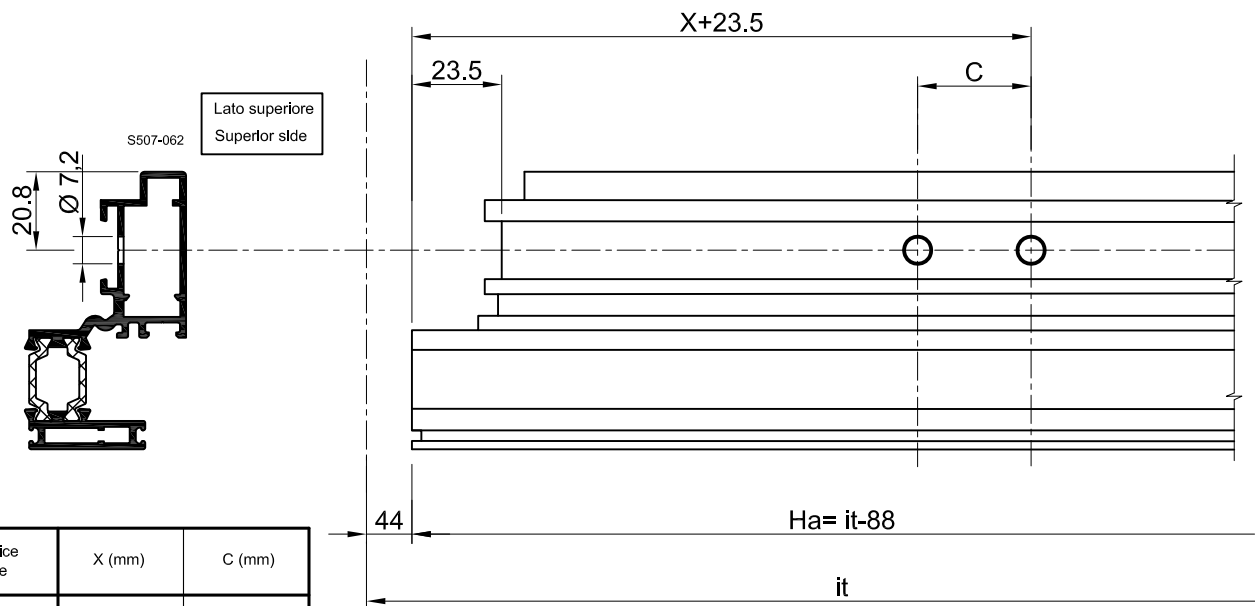

Codice Code	X (mm)	C (mm)
SA5300IA	240	100
SA5301IA	280	152.5
SA5302IA	380	202.5

LAVORAZIONI ANTE SPORGERE
Processing projecting shutters

ROSTRO
Strengthening

SOLUZIONI :
Solution :

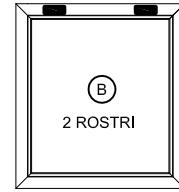
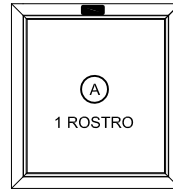

Ⓐ (SOLO 2 FORI CENTRALI)
(only 2 central holes)

Ⓑ (SOLO 4 FORI LATERALI)
(only 4 lateral holes)

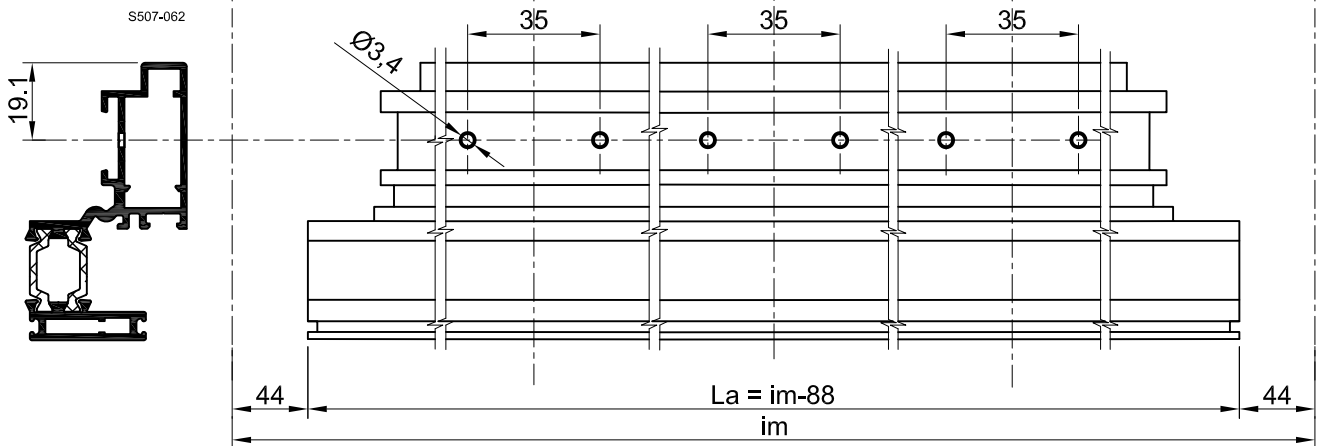

LAVORAZIONI ANTE SPORGERE
Processing projecting shutters

ASTINE
Rods

PER PROFILI : S507-051
For profiles : S507-052
S507-061
S507-062

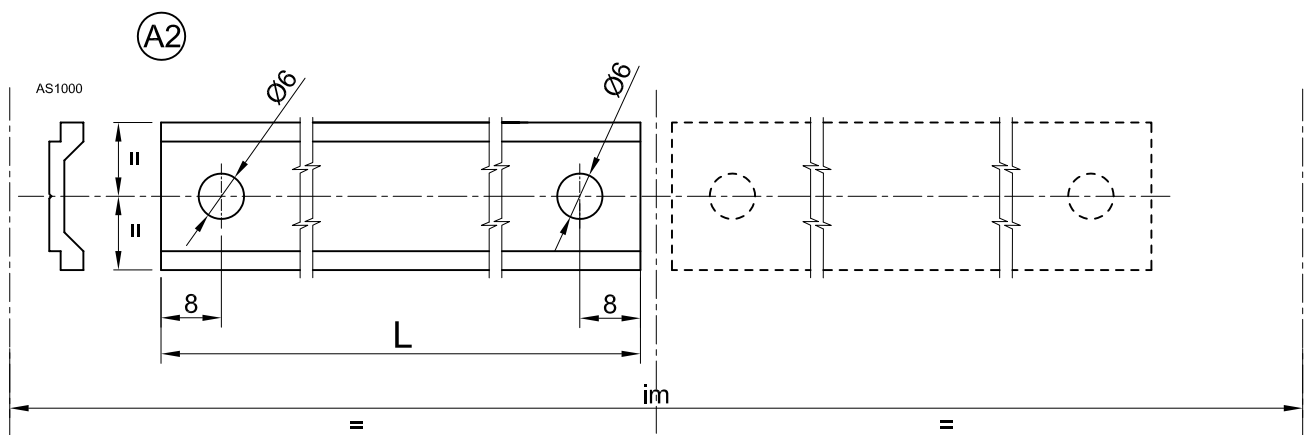
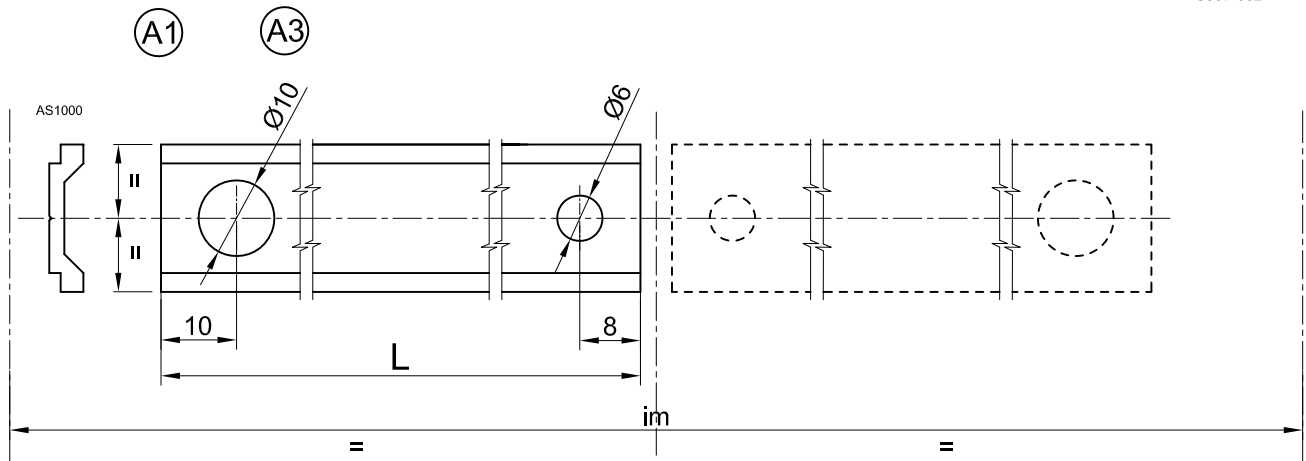

- * (A1) ASTINA ORIZZONTALE INFERIORE PER CHIUSURA 2 PUNTI
Inferior horizontal rod for 2 locking points

$$L = \left(\left(\frac{im}{2} - 67,5 \right) \right) - 103,5$$

- ** (A2) ASTINA ORIZZONTALE INFERIORE PER CHIUSURA 4 PUNTI
Inferior horizontal rod for 4 locking points

$$L = \left(\frac{im}{2} - 67,5 \right) - 201,5$$

- * (A3) ASTINA VERTICALE PER CHIUSURA 4 PUNTI
Vertical rod for 4 locking points

$$L = \left(\left(\frac{it}{2} - 67,5 \right) \right) - 120$$

* VALORE NON VINCOLANTE
Not binding value

** VALORE VINCOLANTE
Binding value

N.B.: Consigliata la realizzazione di un campione per verifica dimensioni
N.B.: It's recommended the realizing of a sample for dimension test

Per verifica utilizzo vedi pag. 19-08-00 e 19-09-00
To check utilizing see pag. 19-08-00 e 19-09-00

LAVORAZIONI ANTE SPORGERE
Processing projecting shutters

SCARICO ACQUA SU TELAI VULCANIZZATI DELLA GUARNIZIONE SG0704EN
 Water draonage for vulcanized frames of SG0704EN gasket

SEZ. BB :

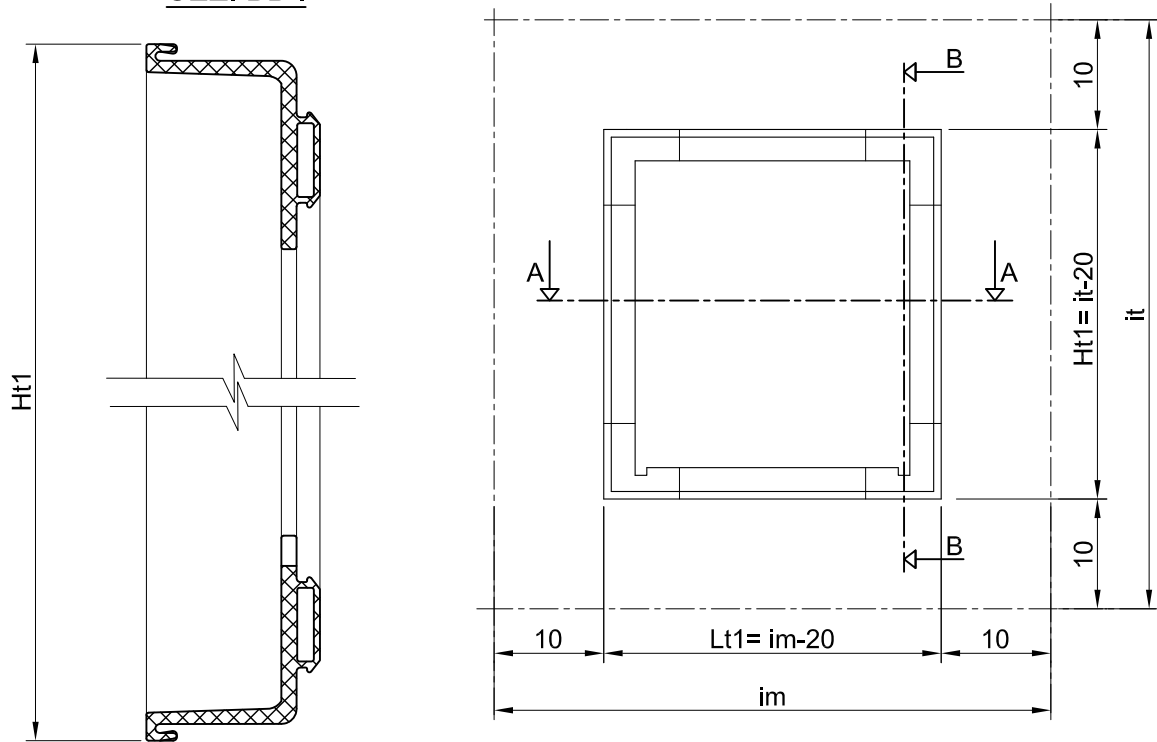

SEZ. AA :

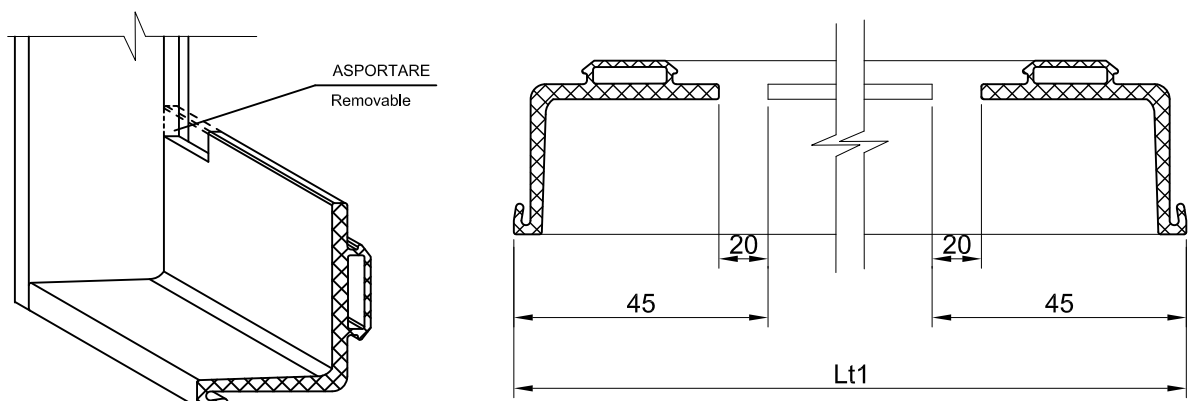

LAVORAZIONI COMPENSATORI E RIPORTI

Processing expansions

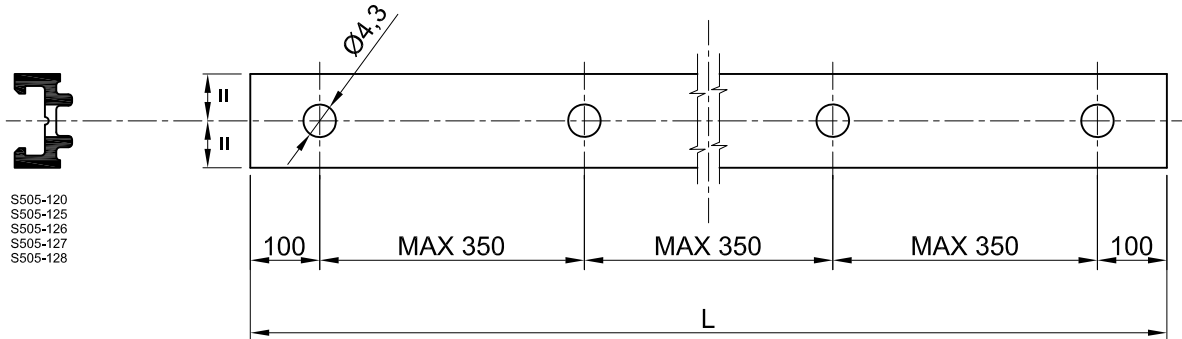

MONTAGGI
Assembly

GIUNZIONE MONTANTI / TRAVERSI

Junction mullions / transoms

Per quanto riguarda la giunzione fra montanti e traversi fare riferimento a quanto riportato da pag. 19-01-00 a pag 19-01-10 della serie SIRIO50
Regarding the junction between mullions and transom make reference as written on page 19-01-00 to page 19-01-10 of the SIRIO50 catalog.

MONTAGGIO SPORGERE

Assembly of projecting-window

Per quanto riguarda il montaggio degli sporgere fare riferimento a quanto riportato da pag. 19-06-00 a pag 19-10-00 della serie SIRIO50.
Regarding the assembly of projecting-window make reference as written on page 19-06-00 to page 19-10-00 of the SIRIO50 catalog.

MONTAGGI VARI

Various assembly

Per quanto riguarda i montaggi vari fare riferimento a quanto riportato a pag. 19-05-00 e da pag. 19-11-00 a pag 19-18-00 della serie SIRIO50.
Regarding various assembly make reference as written at page 19-05-00 and on page 19-11-00 to page 19-18-00 of the SIRIO50 catalog.

MONTAGGI
Assembly

TABELLA PER APPLICAZIONE ACCESSORI DI FISSAGGIO
Table for the application of the fixing accessories

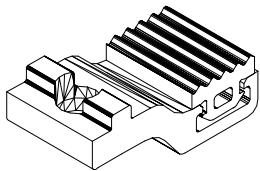

SA2701AA

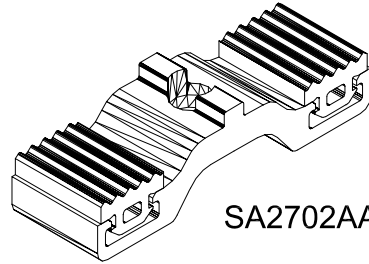

SA2702AA

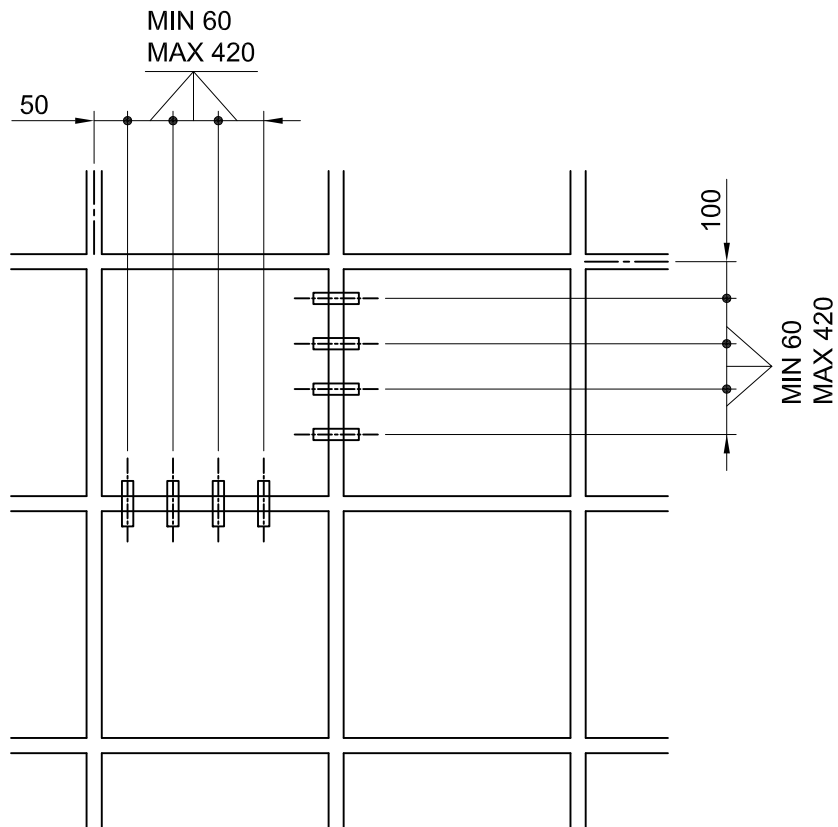

MONTAGGI
Assembly

APPLICAZIONE ACCESSORI SUPPORTO TAMPONAMENTI
 Application accessory for support of infill shimming.

SOLUZIONE **(A)** di pag. 25-03-00

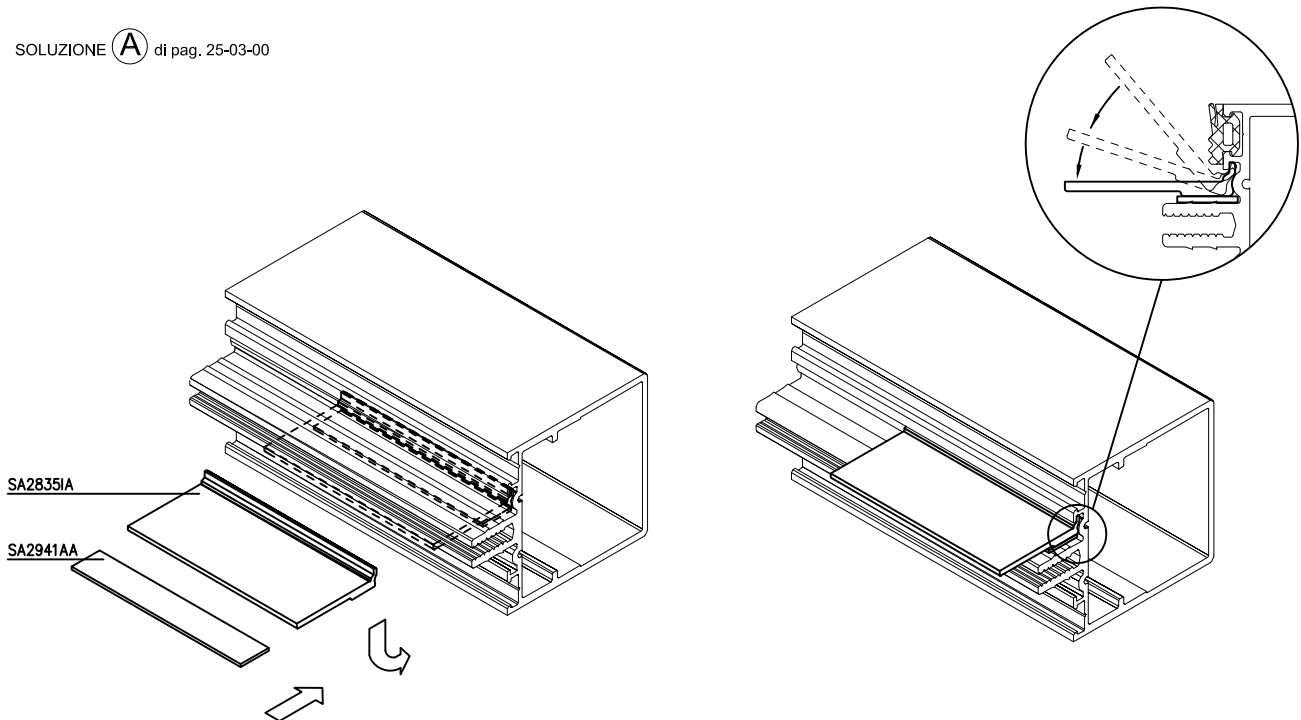

SOLUZIONE **(B)** di pag. 25-03-00

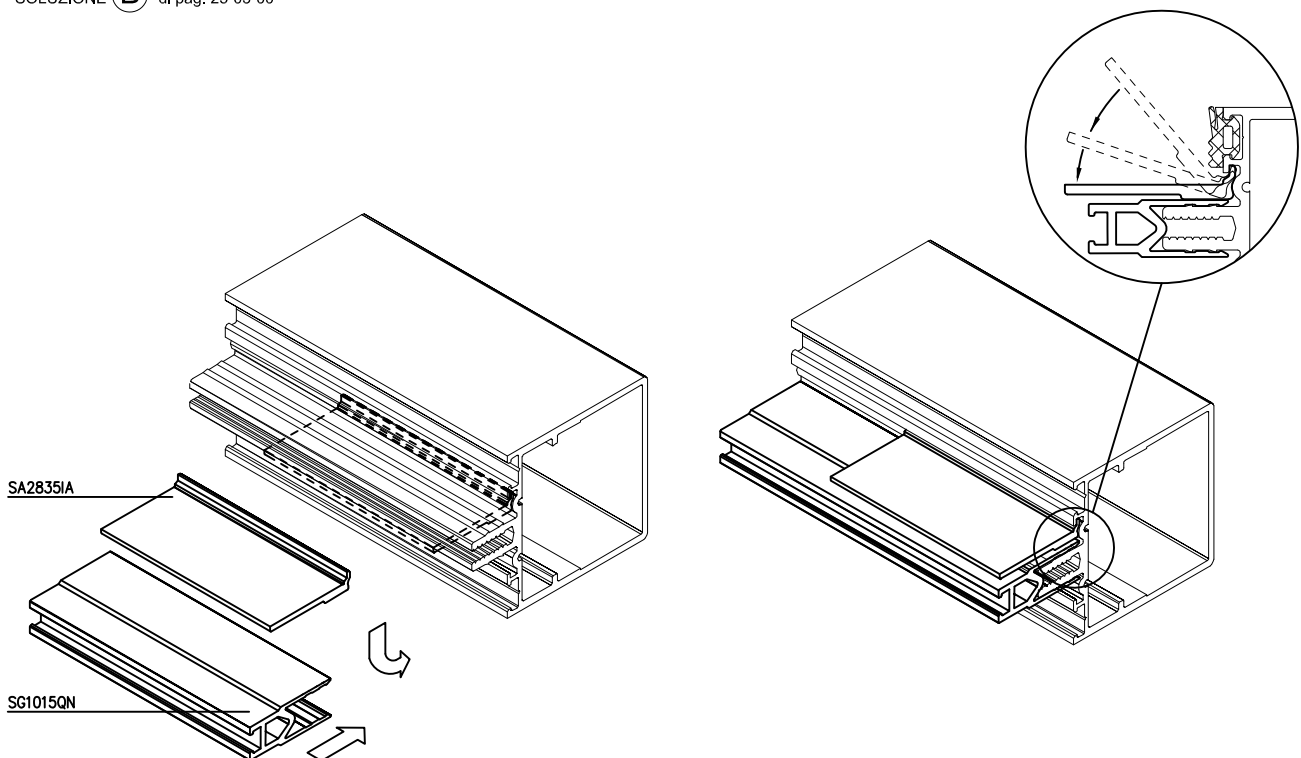

MONTAGGI
Assembly
BLOCCAGGIO VETRI
 Lock glasses

APPLICAZIONE ACCESSORI
SA2701AA - SA2702AA
 Application accessories
 SA2701AA - SA2702AA

ISTRUZIONI
INSTRUCTIONS

1. **Posizionare i vetri.**
Position the glasses.
2. **Avvicinare l'accessorio (SA2701AA - SA2702AA) con la vite SA9219IA, tenendoli in posizione verticale.**
Draw up the accessory (SA2701AA - SA2702AA) with the screw SA9219IA, while they're in vertical position.
3. **Avvitare parzialmente gli accessori ai profilati.**
Screw partially the accessories to profiles.
4. **Ruotare gli accessori di 90°.**
Rotate the accessories of 90°.
5. **Stringere a fondo la vite SA9219IA**
Tighten completely the screw SA9219IA.
6. **Inserire, secondo necessità, guarnizione di isolamento termico SG0615ON. (optional)**
Insert gasket of thermal insulation SG0615ON according to the needs.

N.B. : La guarnizione SG0615ON può essere montata anche prima degli accessori SA2701AA e SA2702AA.
 It's possible to assembly the gasket SG0615ON before the accessories SA2701AA - SA2702AA

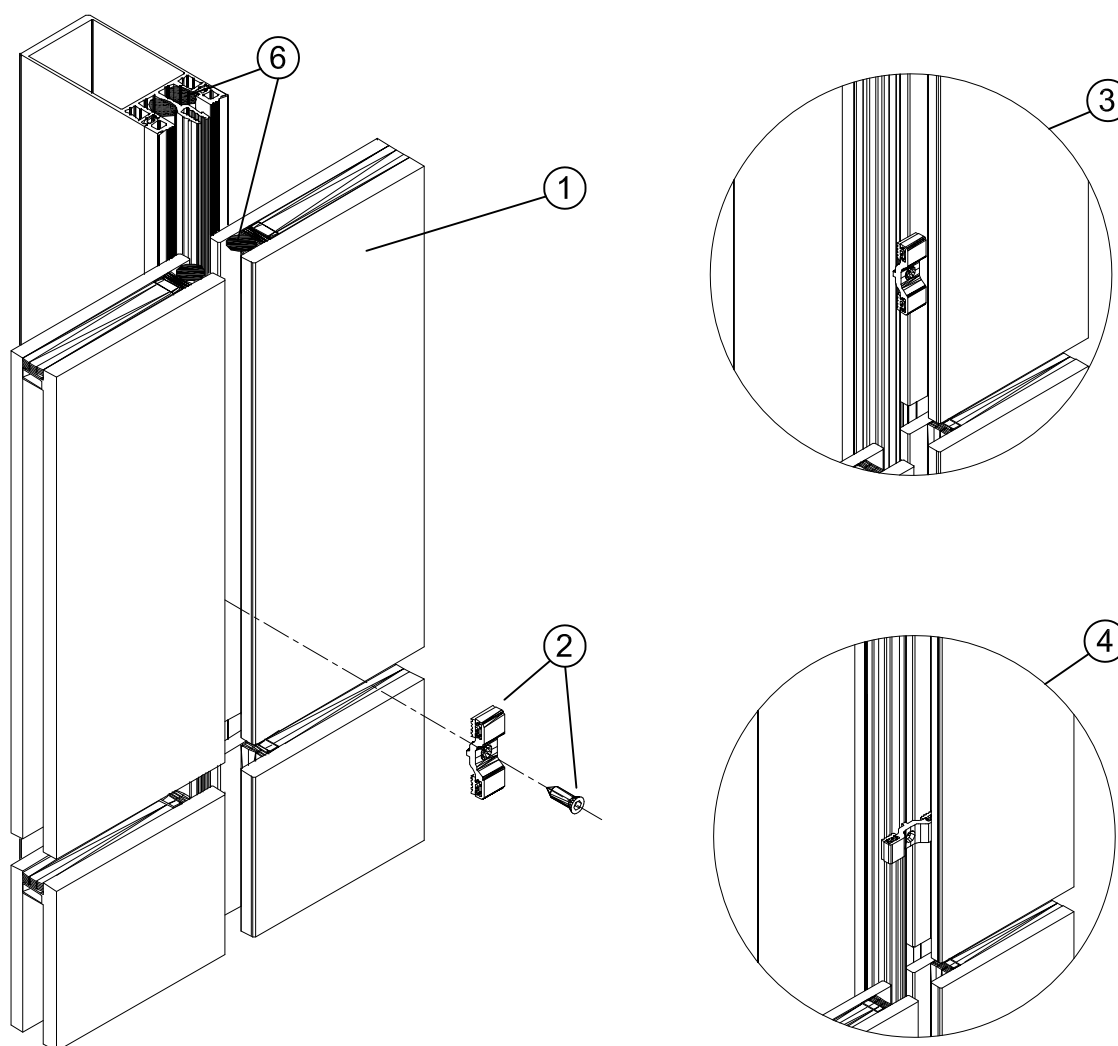

MONTAGGI
Assembly

TAGLIO GUARNIZIONE SG0604EN
Gasket cutting SG0604EN

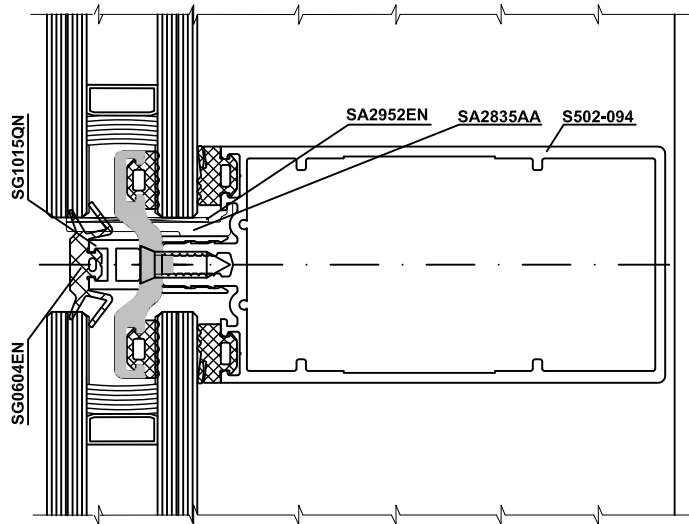
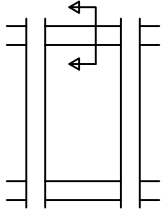

SG0604EN

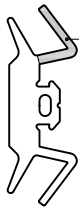

Asportare questa parte di guarnizione in corrispondenza del supporto per tamponamenti SA28xxAA.
Remove this part of gasket in correspondance of glass support SA28xxAA

TAGLIO DISTANZIALE TERMICO SG1015QN
Cutting of thermal break gasket SG1015QN

SG1015QN

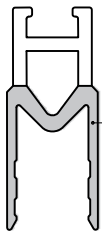

Parte da asportare.
Remove this part.

Incollare le guarnizioni in corrispondenza dell'incrocio montante/telaio per aumentare la permeabilità.
Put some glue in correspondance of the intersection mullion/transom, to improve the permeability.

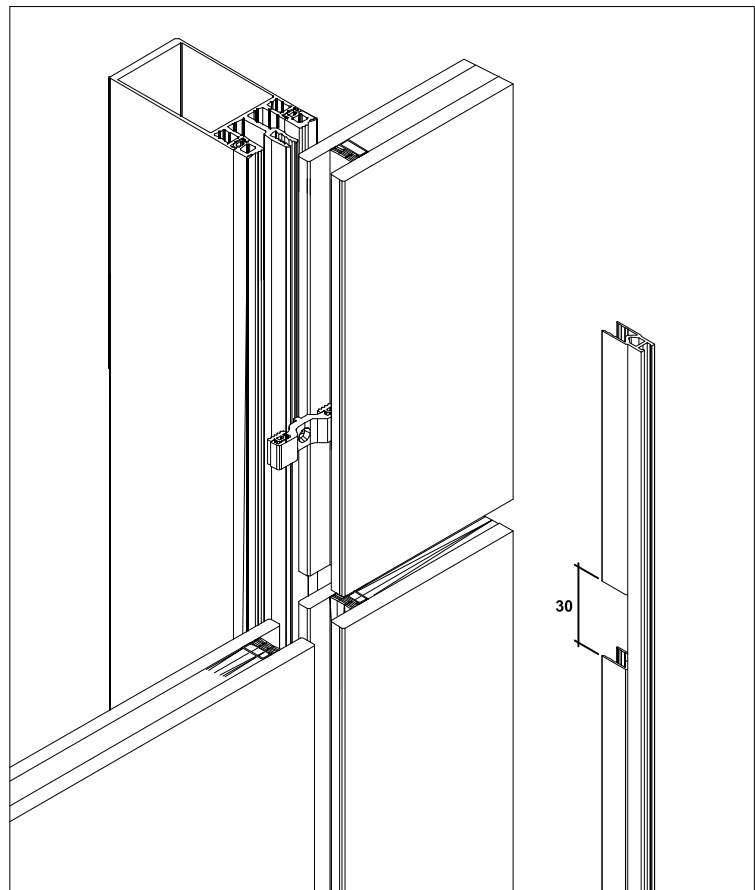
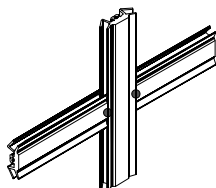

DISTINTA VETRI FISSI STRUTTURALE
Glass list for structural fix

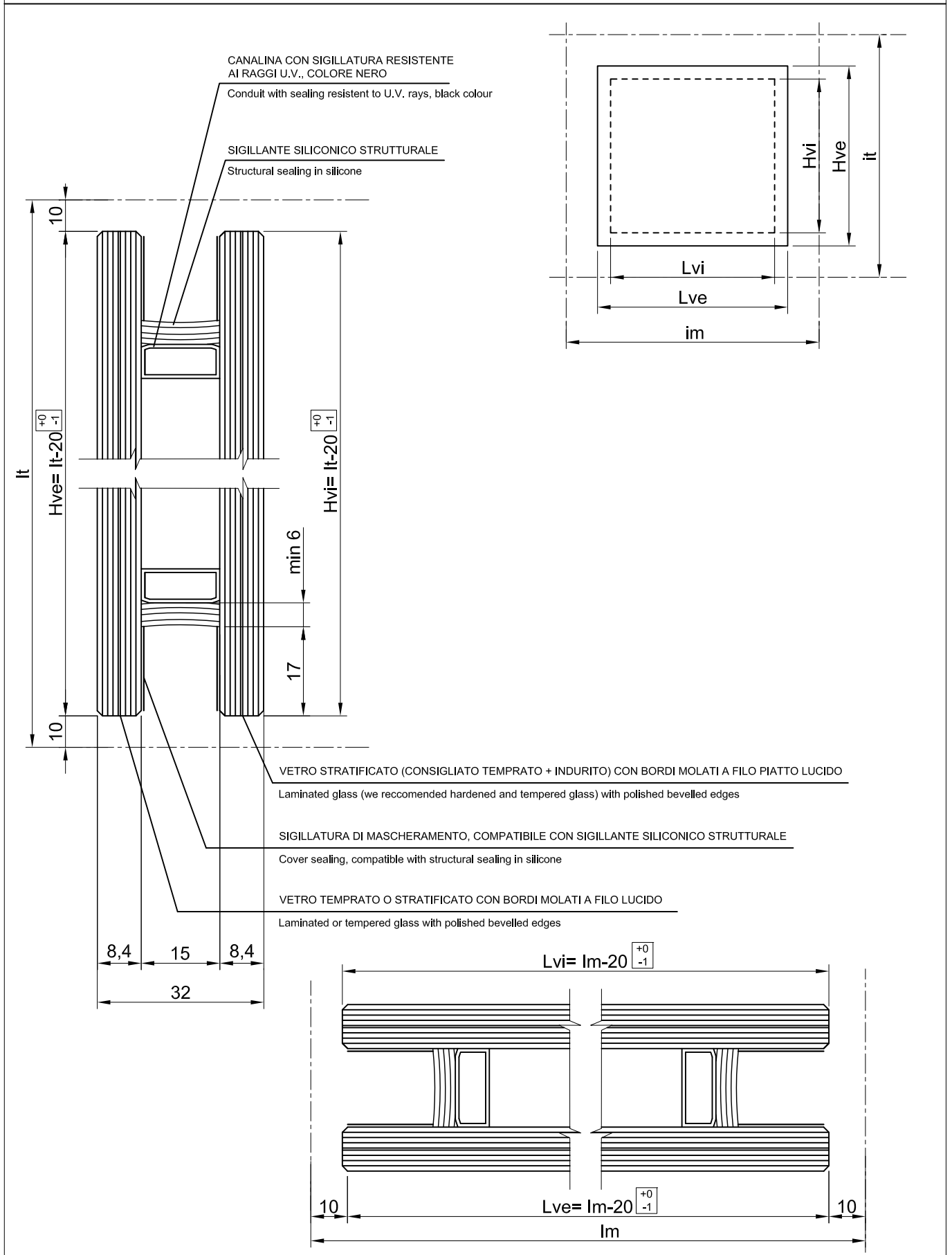

DISTINTA VETRI SPORGERE STRUTTURALE
Glass list for projectin-structural window

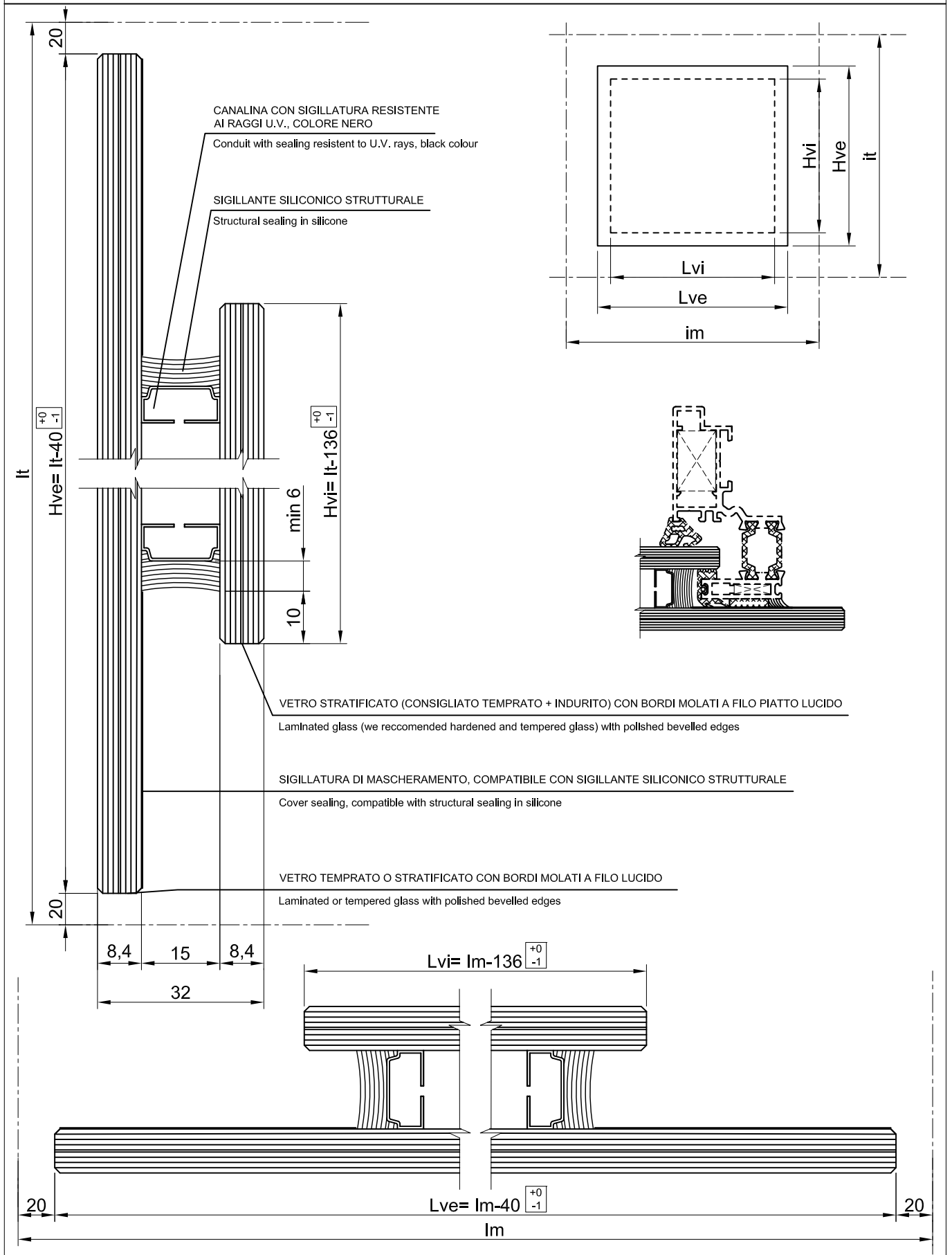

DESCRIZIONE TECNICA

Technical description

DESCRIZIONE TECNICA:

Sirio 50N è stata pensata per dare la possibilità a serramentisti e progettisti di creare nastri di finestre utilizzando i profili facciata Sirio.

L'utilizzo delle finestre a nastro permette, in relazione alla facciata tradizionale, di avere vantaggi sia a livello economico, sia a livello di risparmio tempo in lavorazioni e posa in opera.

La struttura portante è composta da un telaio intervallato verticalmente da montanti pilastrini, con funzione portante.

Il sistema prevede un giunto di dilatazione realizzato con profili montanti che garantiscono continuità al modulo e tenuta ermetica.

Per dare maggiori soluzioni architettoniche sia da un punto di vista estetico, che da un punto di vista prestazionale, sono state create tre diverse soluzioni tecniche.

Denominatore comune di queste soluzioni è la garanzia di tenuta sia agli agenti atmosferici (aria, acqua, vento) che di isolamento termico ed acustico.

La scelta delle tre differenti soluzioni dipende, oltre che dai diversi valori termici che si vogliono ottenere, anche dalle differenti linee estetiche ed architettoniche che si vogliono creare esteriormente.

Le due possibili tipologie estetiche previste, consentono di creare nastri di finestre tutto vetro, con soli 5 mm di fuga fra un vetro e l'altro, oppure ante con una mostra di alluminio in vista di dimensioni ridotte.

I tamponamenti, sia fissi che apribili, vengono montati dall'esterno e serrati a telai e montanti tramite gli appropriati kit di accessori per il fissaggio.

La sigillatura dei vetri dovrà avvenire secondo le indicazioni riportate nel catalogo e solo ed esclusivamente con guarnizioni fermavetro originali.

Gli accessori utilizzati nella fabbricazione delle diverse tipologie dovranno essere solo ed esclusivamente quelli originali studiati appositamente per il sistema, riportati a catalogo e distribuiti dai licenziatari ALSistem. L'utilizzo di prodotti diversi da quelli indicati, oppure il montaggio parziale o scorretto degli stessi comporterà la nullità dei certificati di prova e garanzia.

L'assemblaggio dei profili avverrà con squadrette in alluminio estruso o pressofuso multifunzione e i tagli dovranno essere protetti a mezzo sigillanti neutri.

La fabbricazione e la posa dovranno avvenire secondo i criteri di lavoro indicati da ALSistem.

DESCRIZIONE TECNICA - POSSIBILI SOLUZIONI

Technical description - Possible solutions

SOLUZIONE

A

- PROFILI A TAGLIO TERMICO (T.T.)
- VETRO STRUTTURALE

- Profiles with thermal break (T.B.)
- Structural glazing

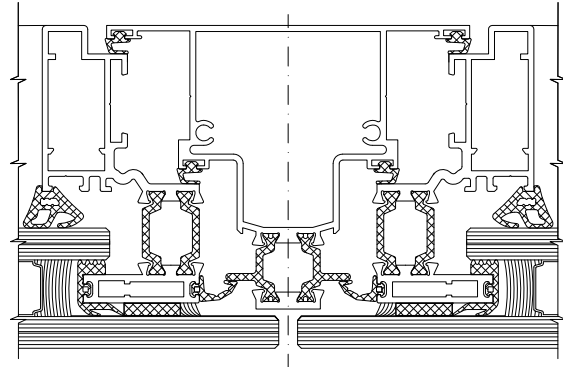

SOLUZIONE

B

- PROFILI A TAGLIO TERMICO (T.T.)
- ALLUMINIO IN VISTA

- Profiles with thermal break (T.B.)
- Aluminium sight

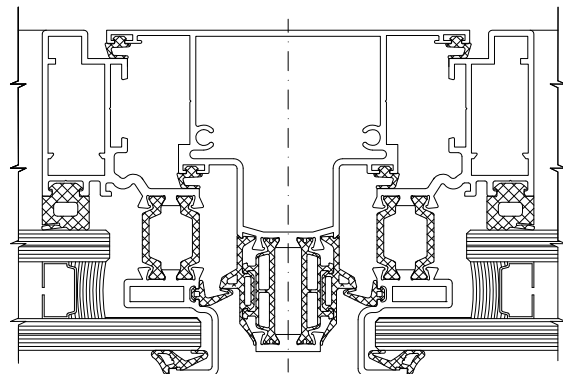

SOLUZIONE

C

- PROFILI FREDDI
- VETRO STRUTTURALE

- Profiles without thermal break (T.B.)
- Structural glazing

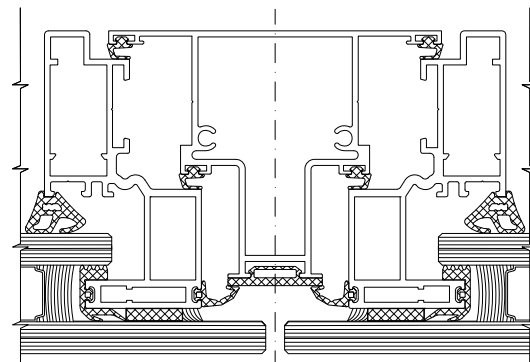

SEZIONI - SOLUZIONE A
Section - Solution A

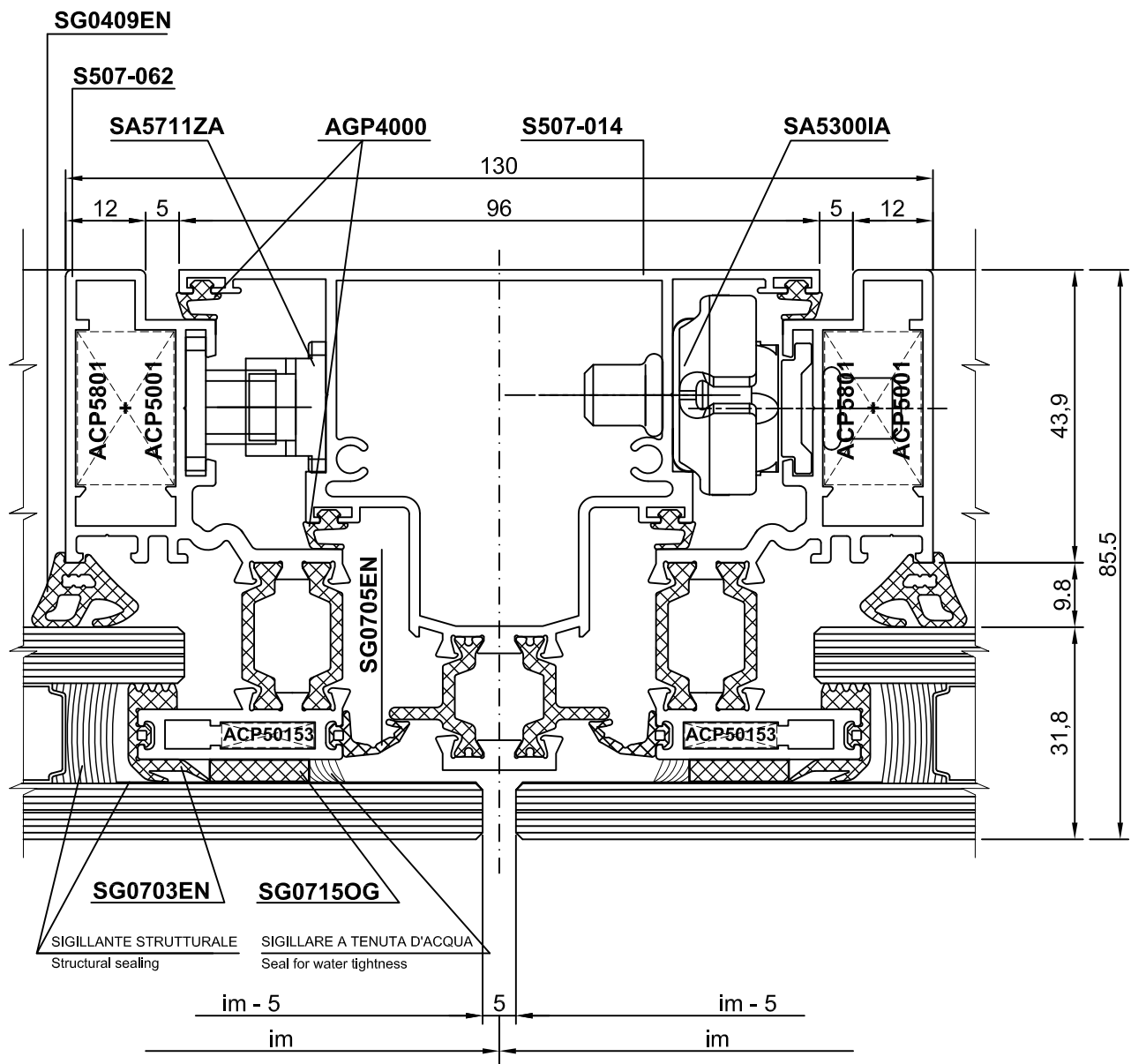
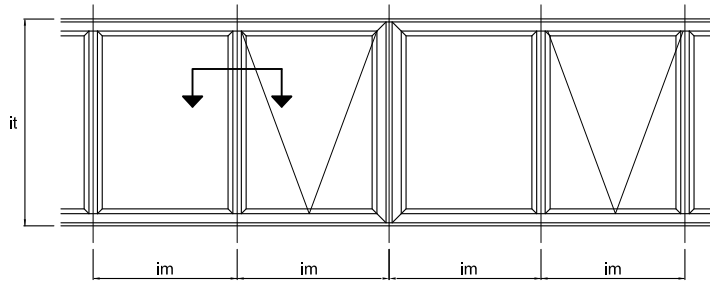

SEZIONI - SOLUZIONE A
Section - Solution A

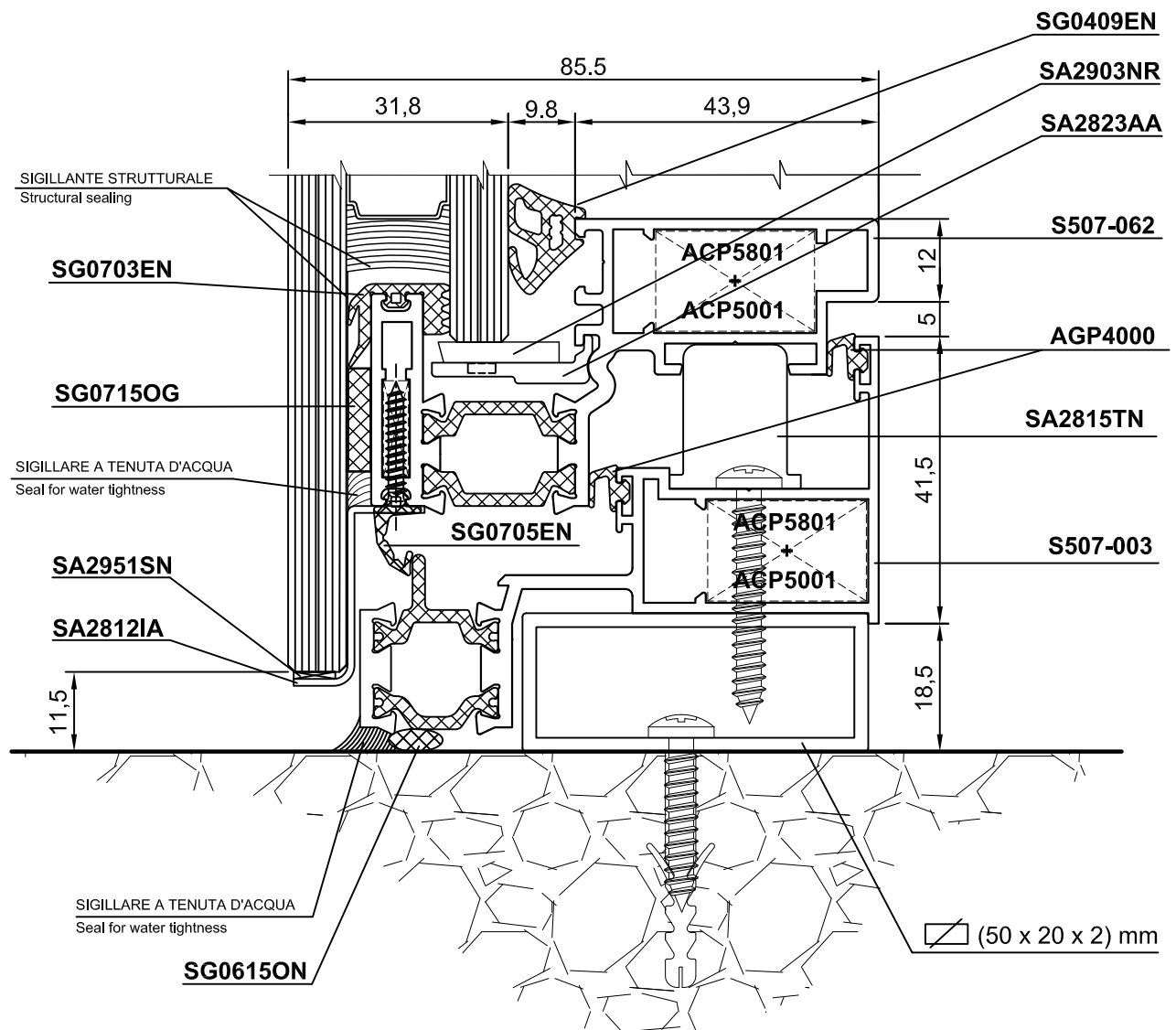
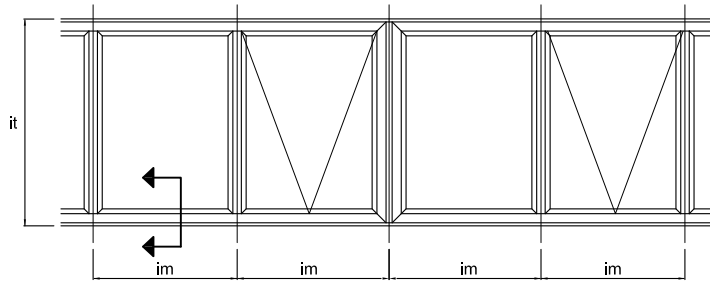

SEZIONI - SOLUZIONE A
Section - Solution A

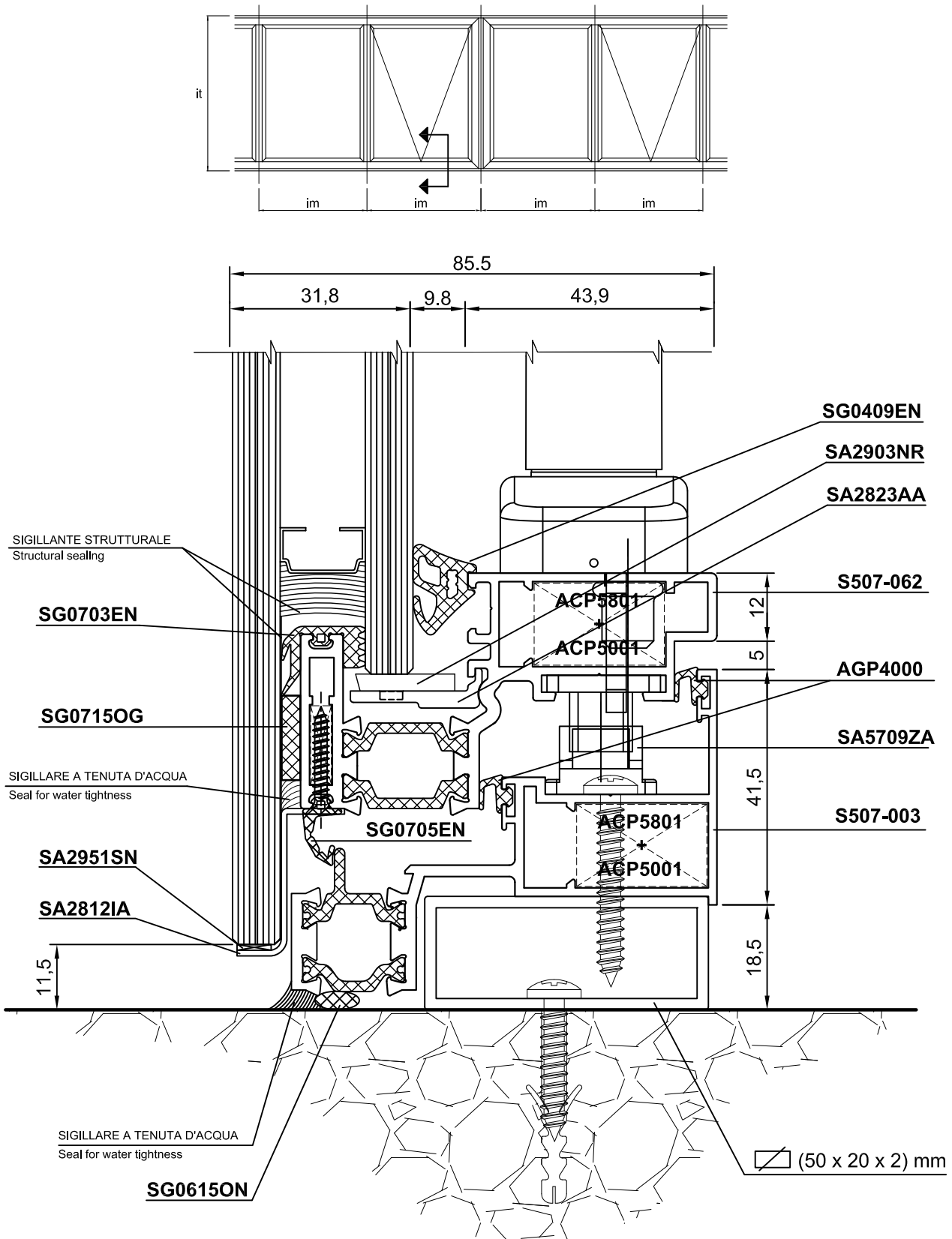

SEZIONI - SOLUZIONE A
Section - Solution A

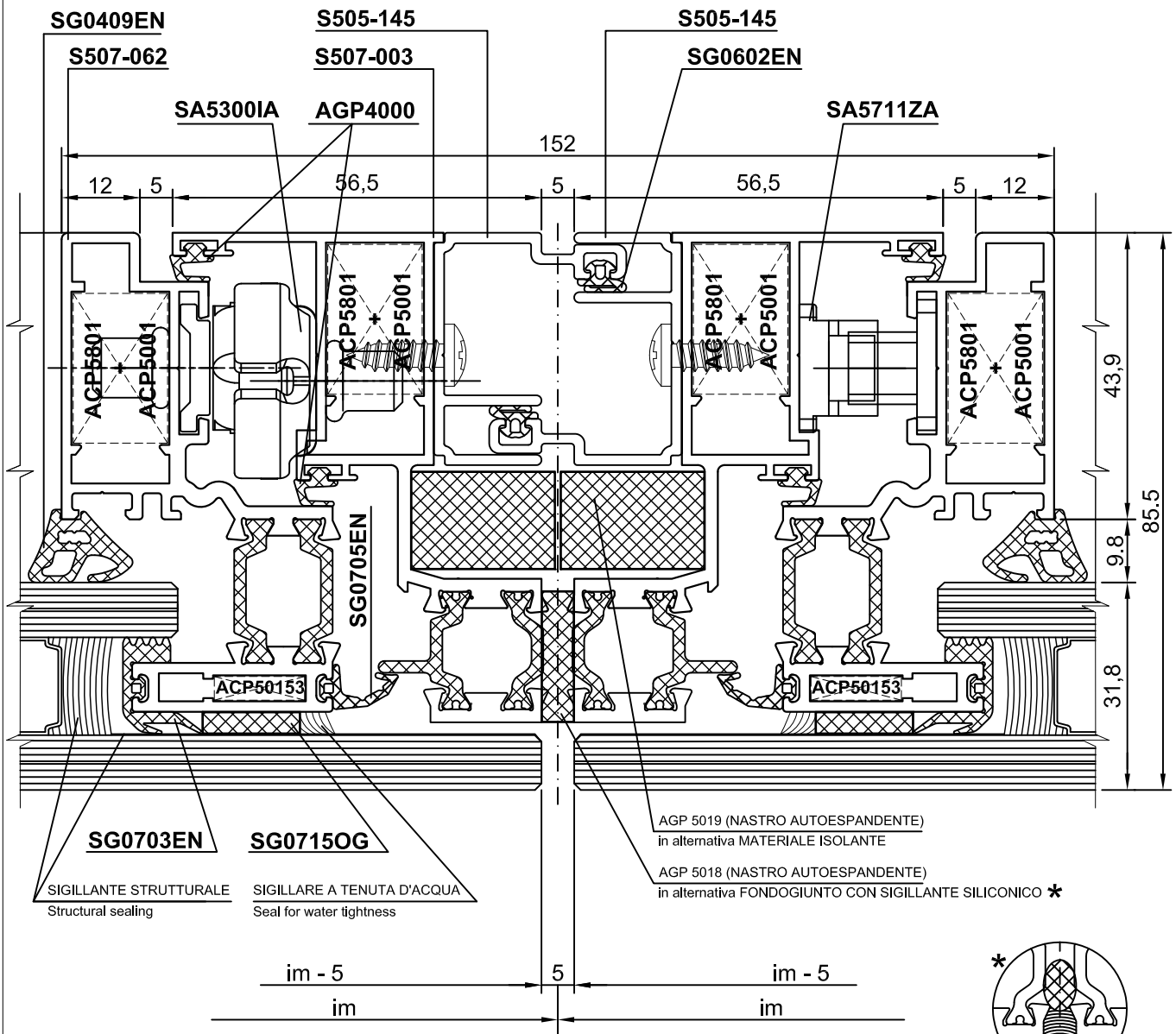
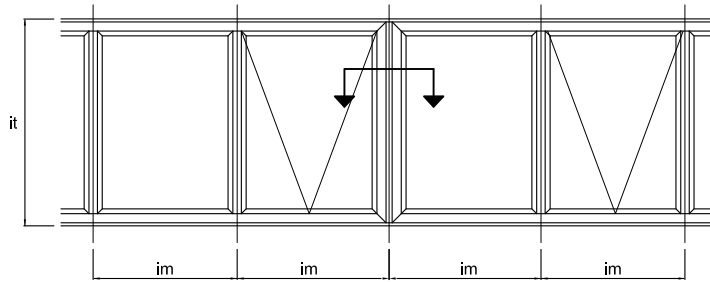

SEZIONI - SOLUZIONE A
Section - Solution A

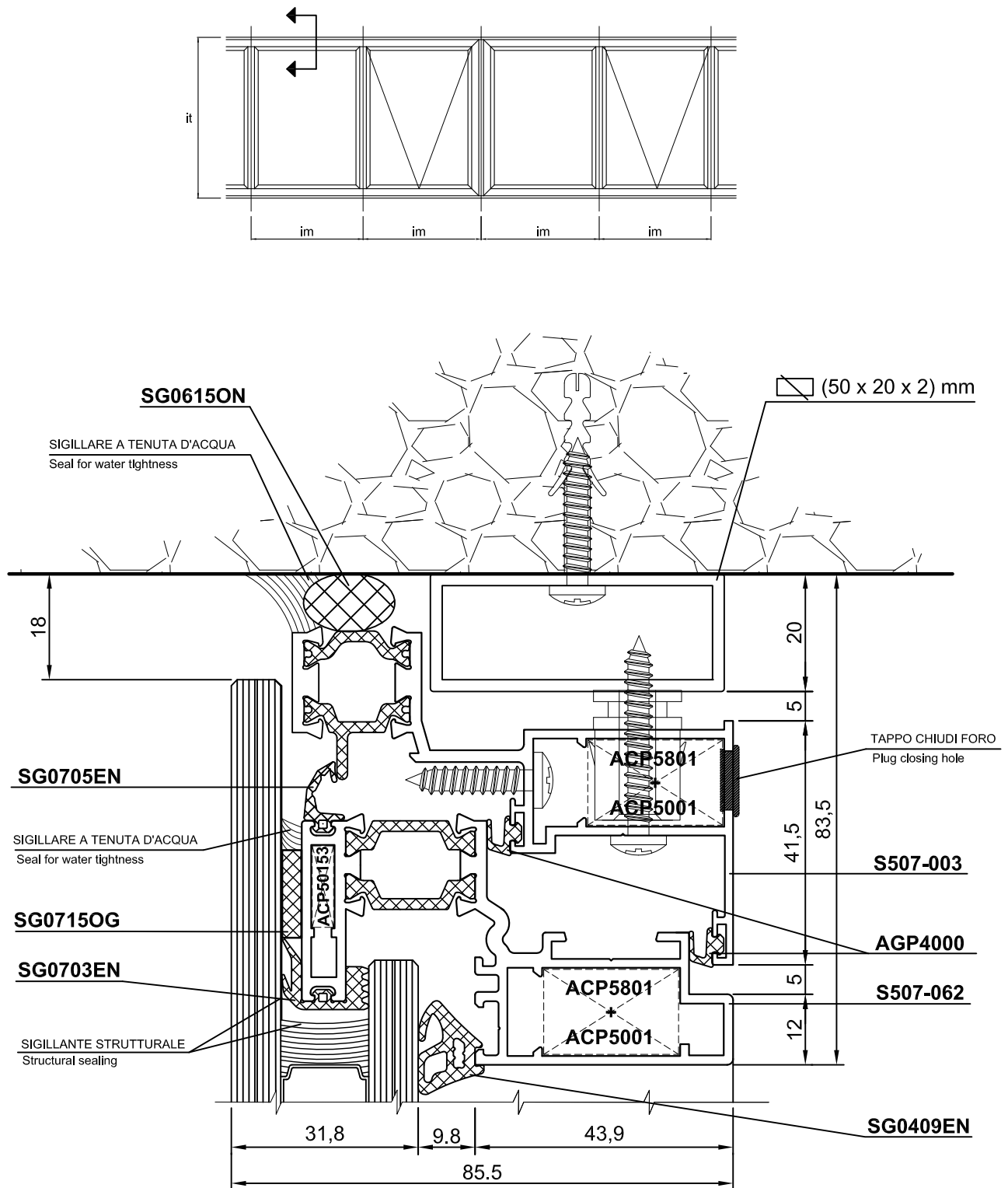

SEZIONI - SOLUZIONE B
Section - Solution B

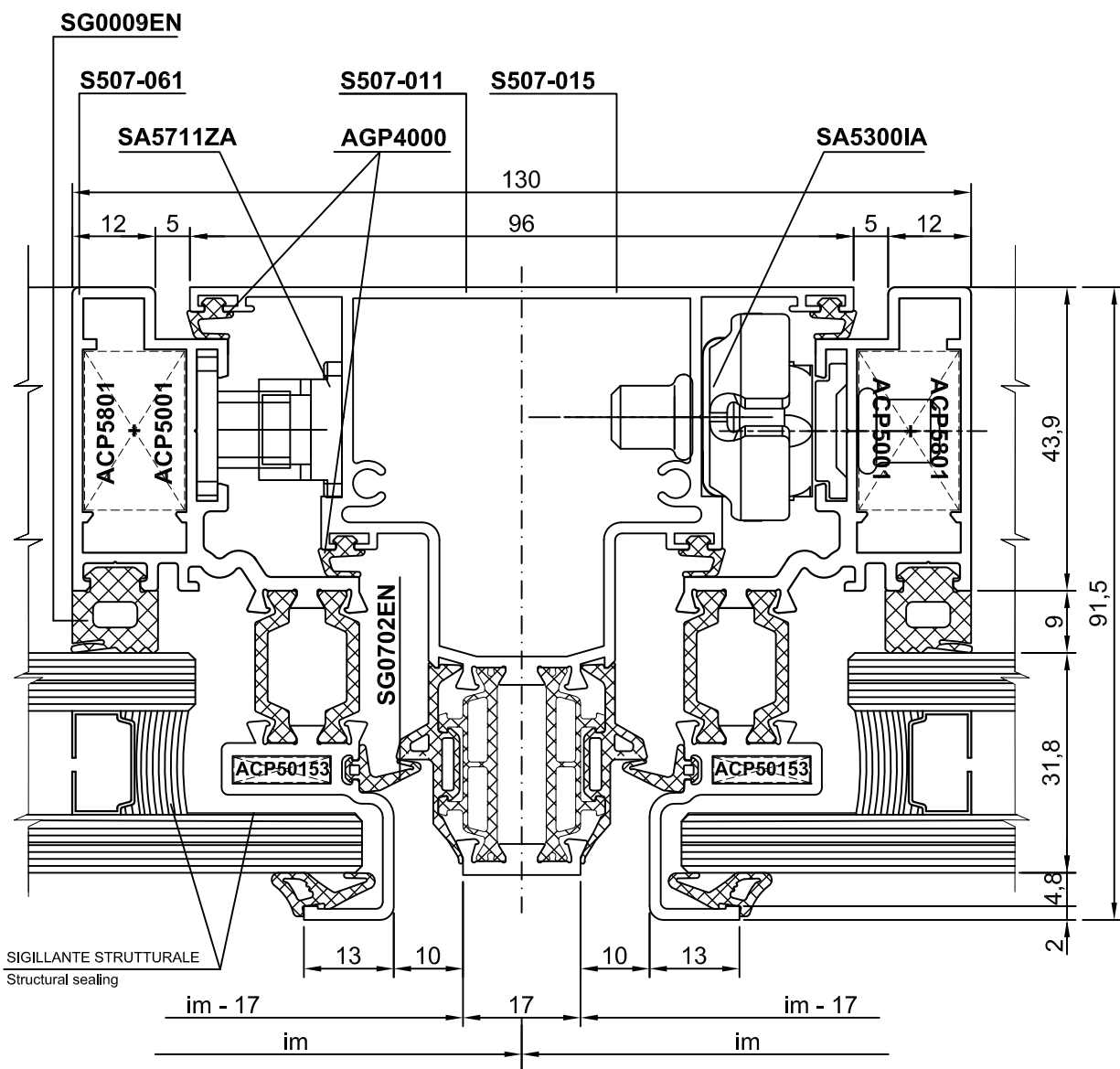
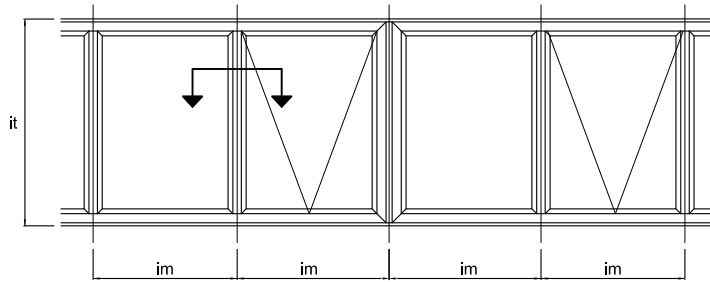

SEZIONI - SOLUZIONE B
Section - Solution B

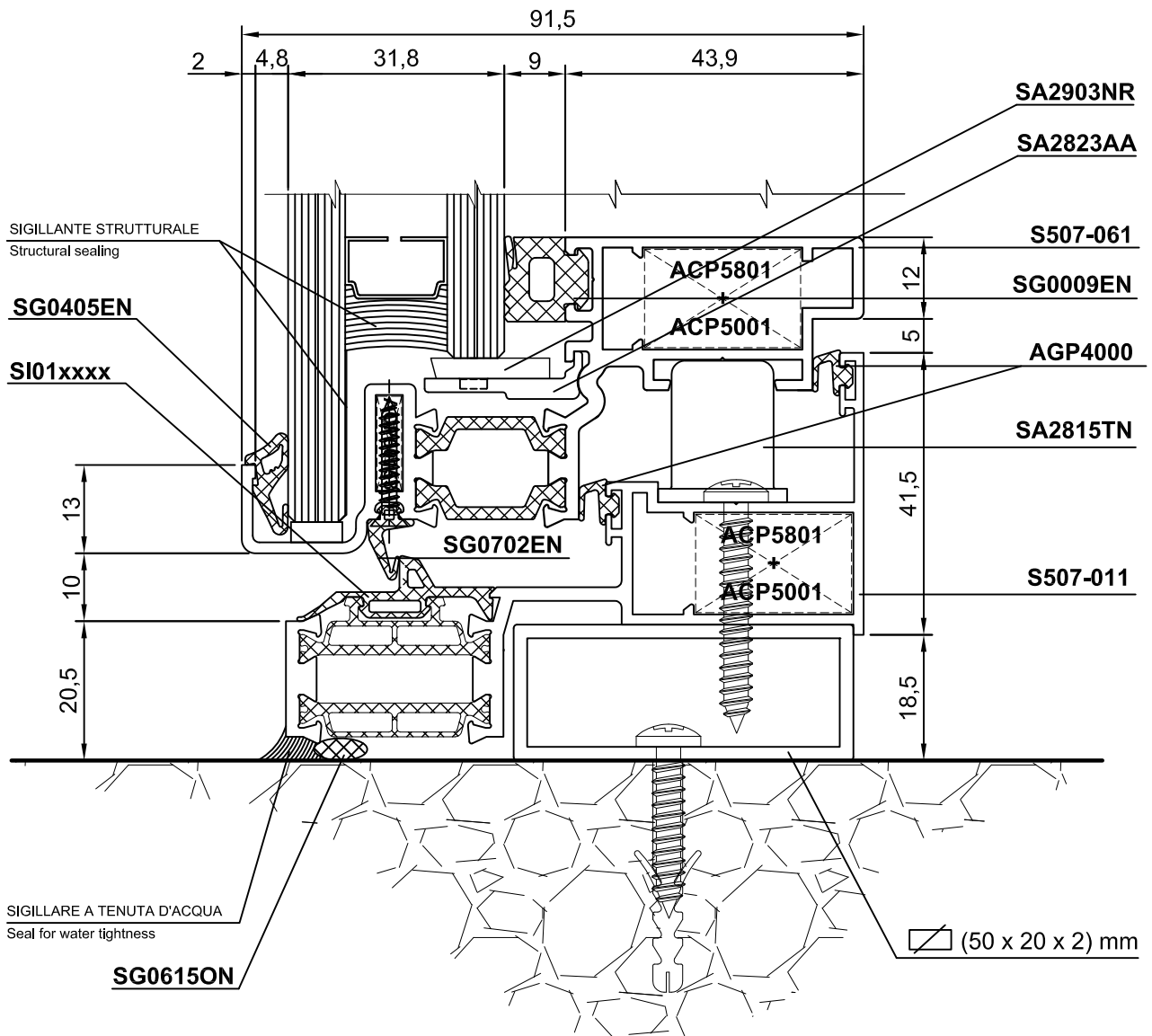
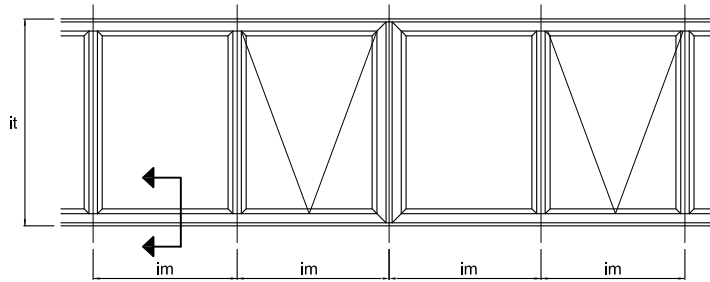

SEZIONI - SOLUZIONE B
Section - Solution B

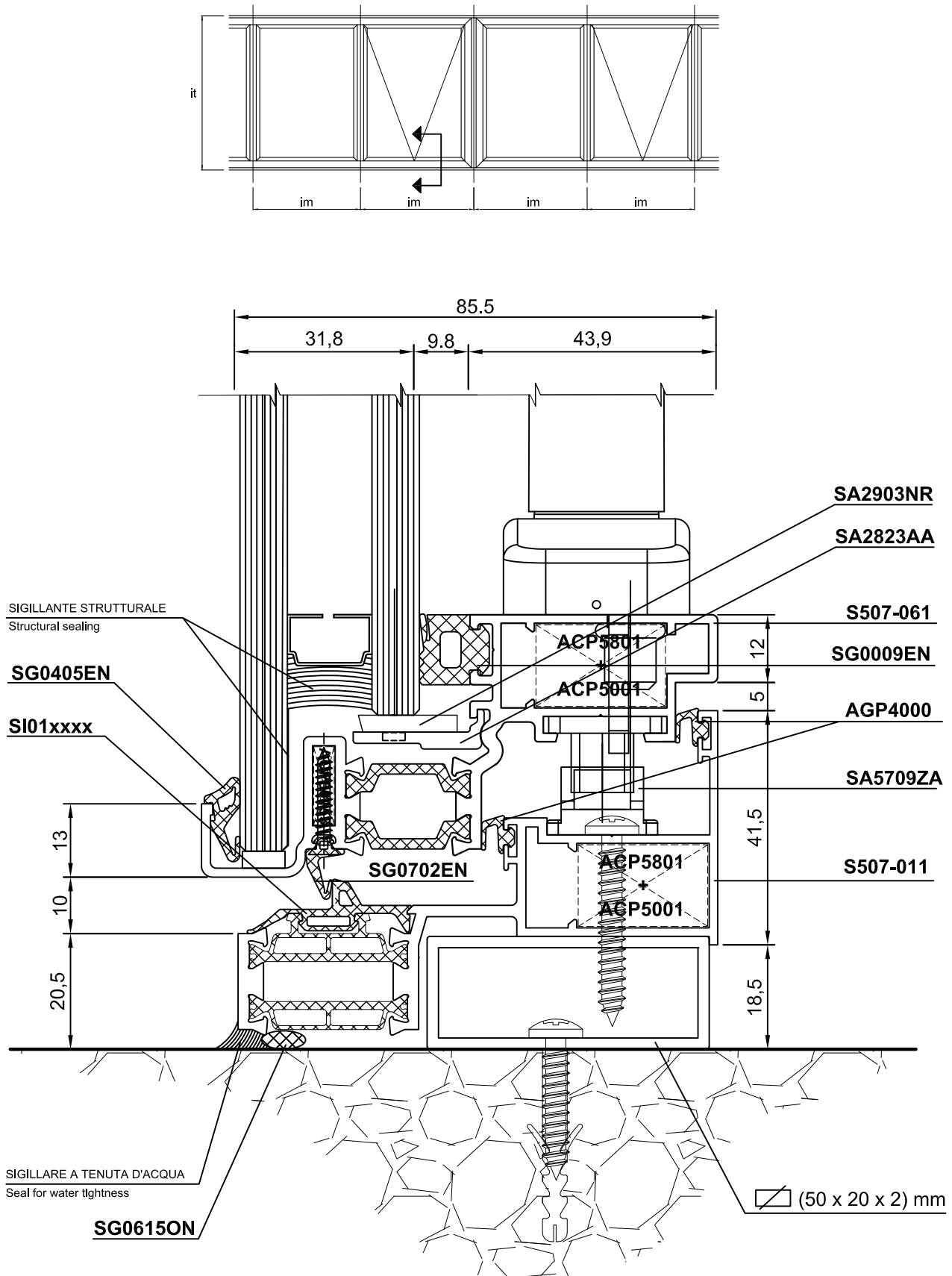

SEZIONI - SOLUZIONE B
Section - Solution B

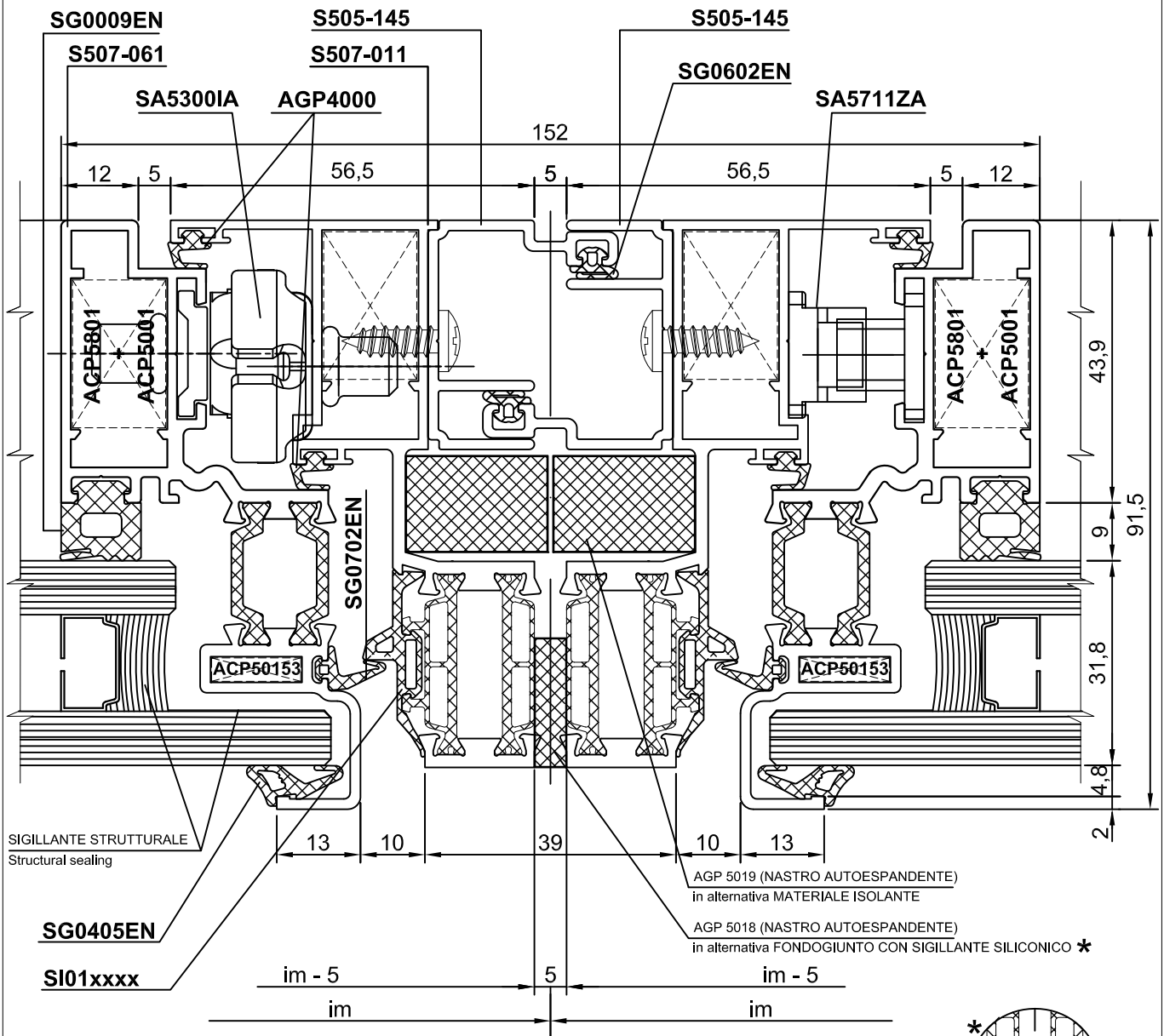
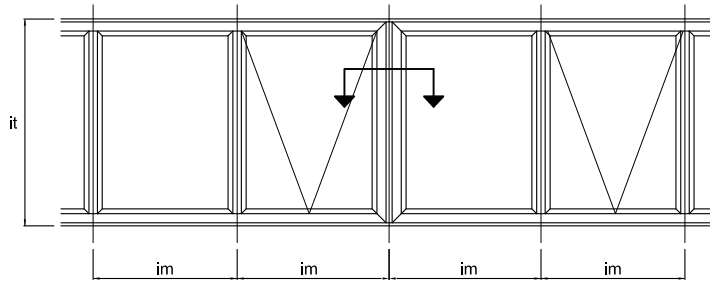

SEZIONI - SOLUZIONE B
Section - Solution B

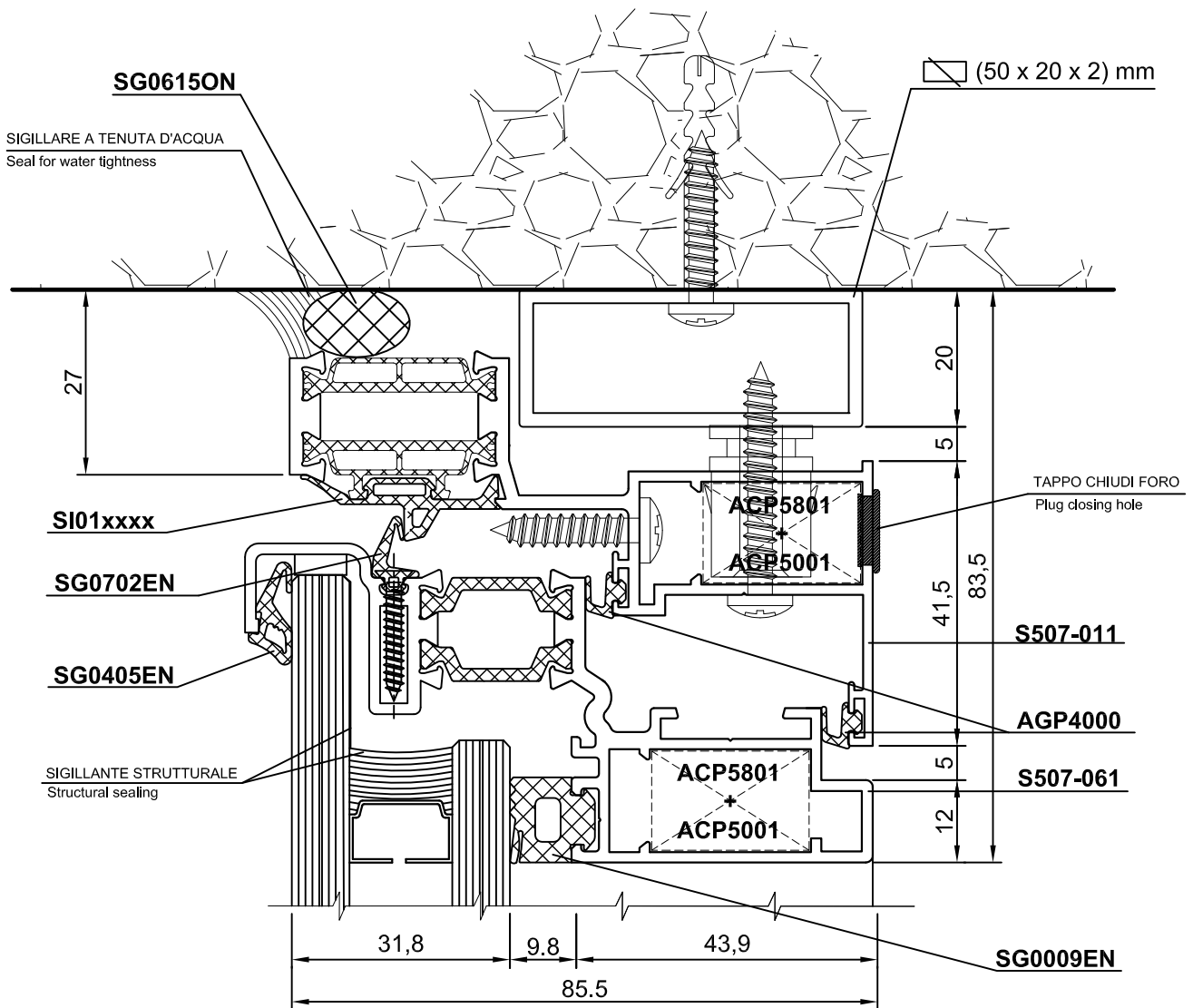
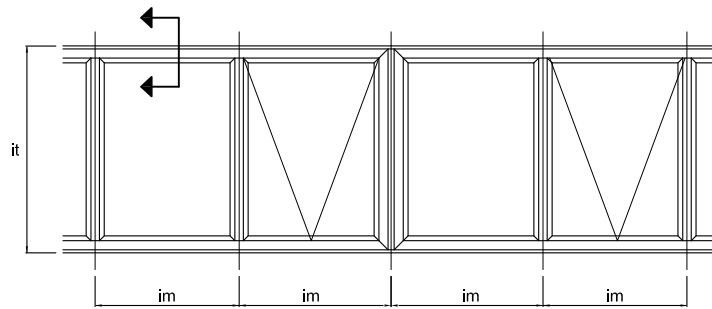

SEZIONI - SOLUZIONE C
Section - Solution C

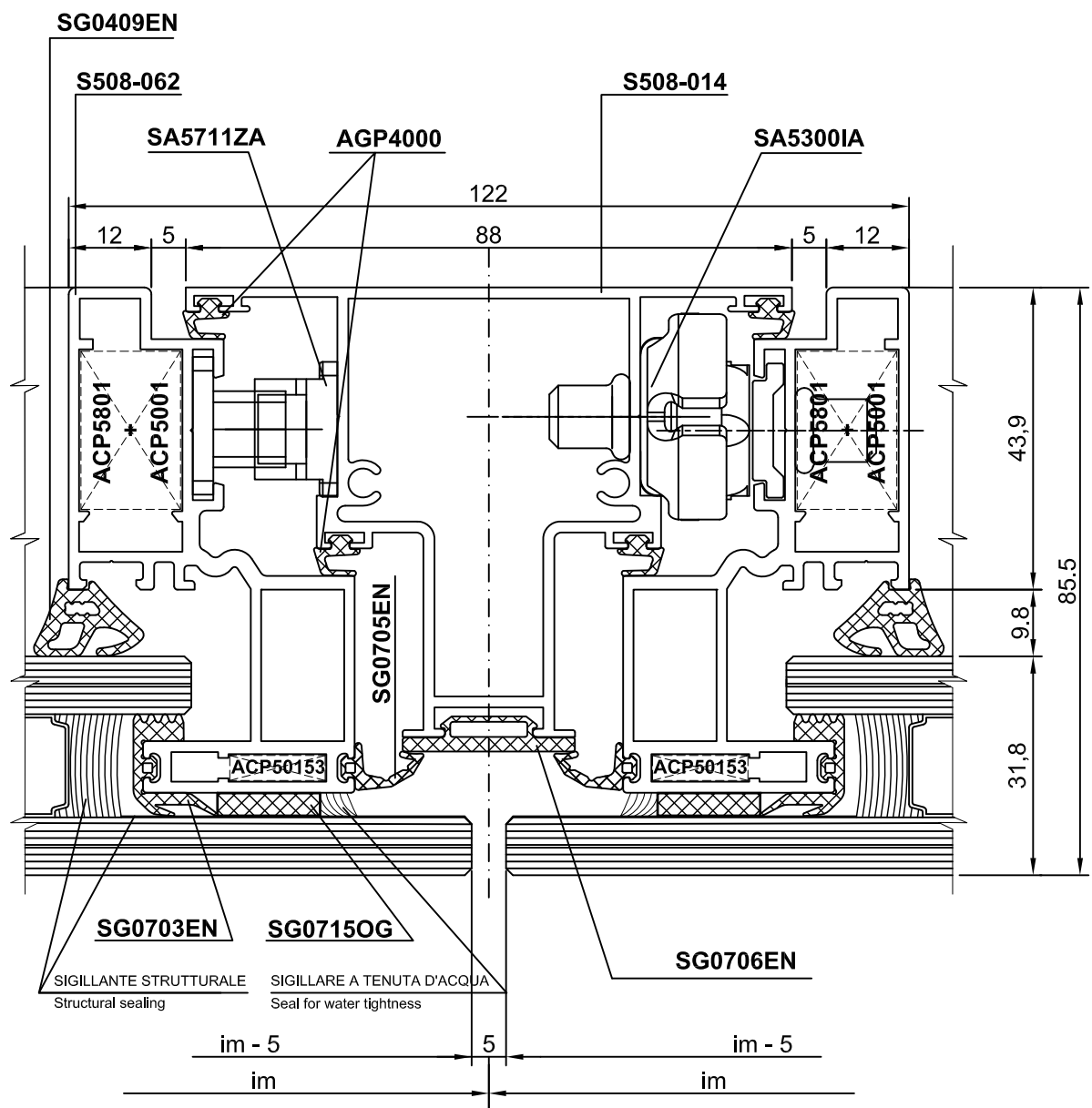
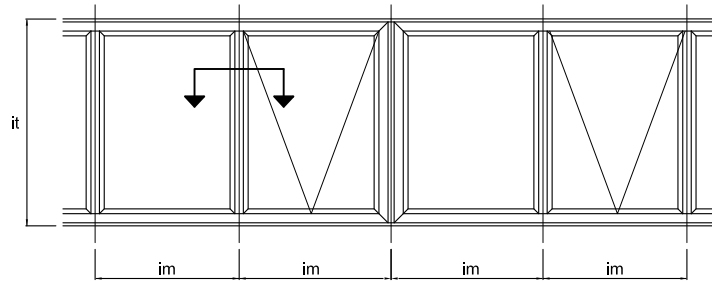

SEZIONI - SOLUZIONE C
Section - Solution C

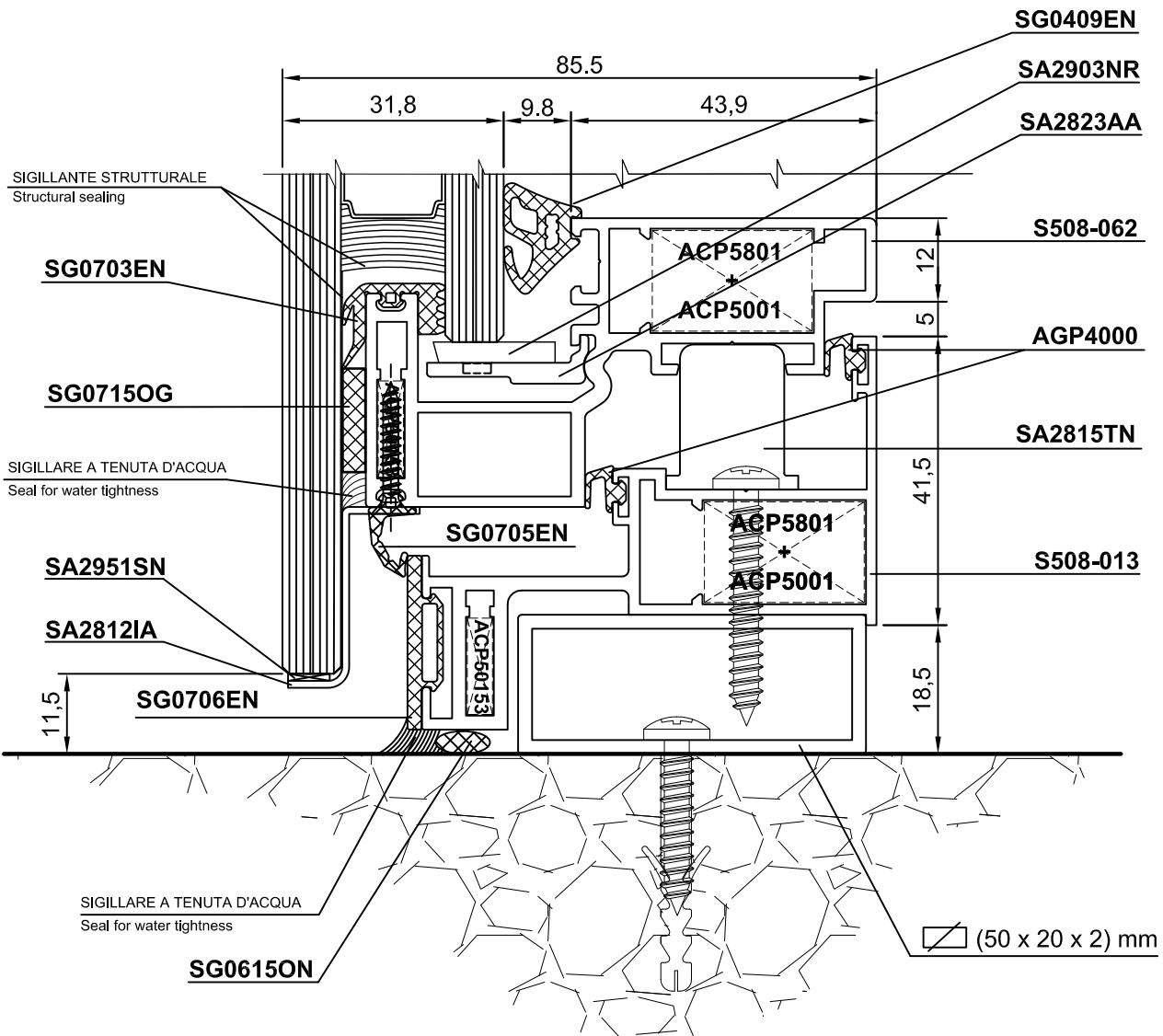
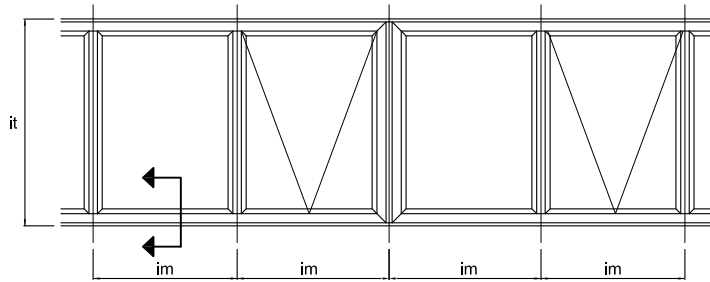

SEZIONI - SOLUZIONE C
Section - Solution C

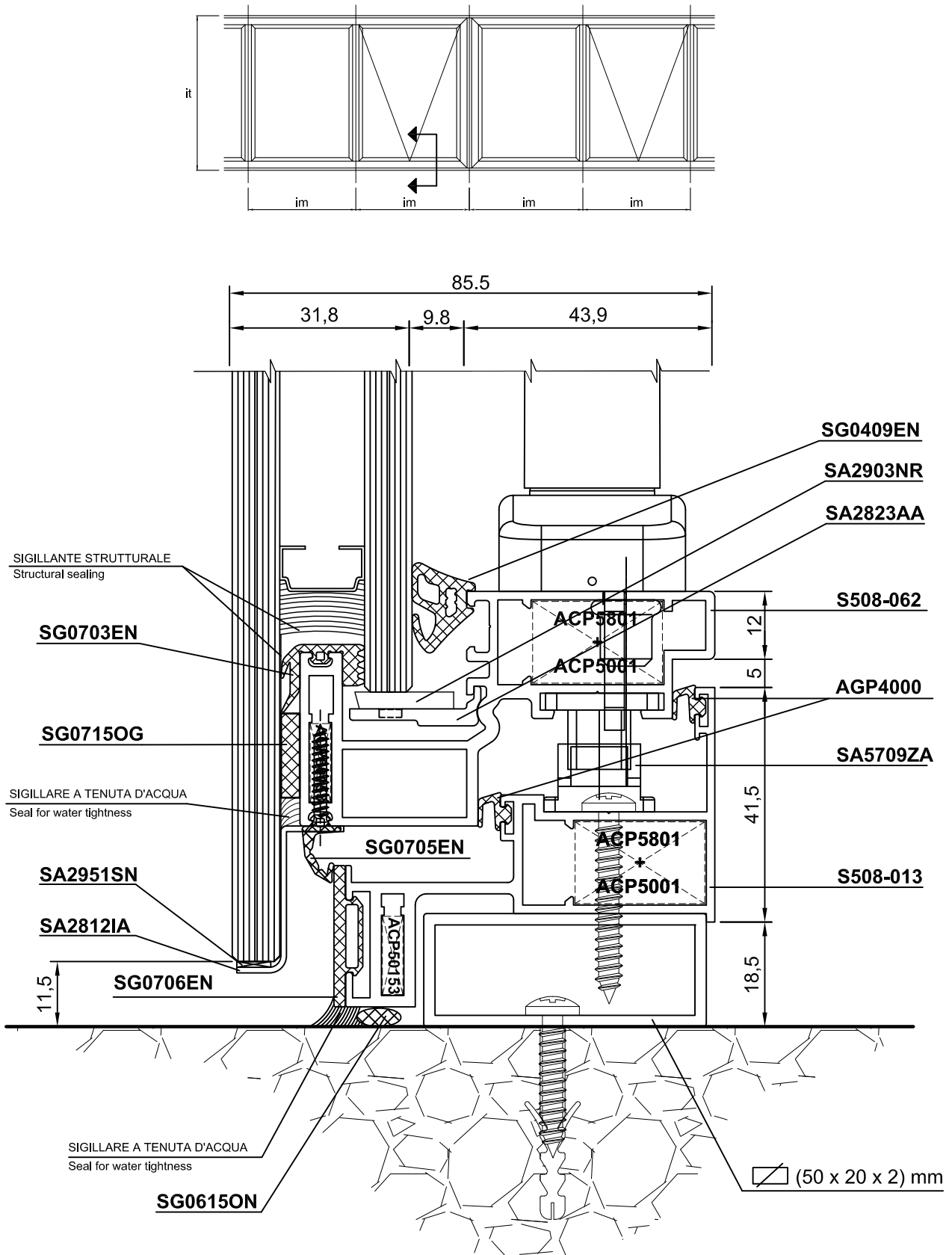

SEZIONI - SOLUZIONE C
Section - Solution C

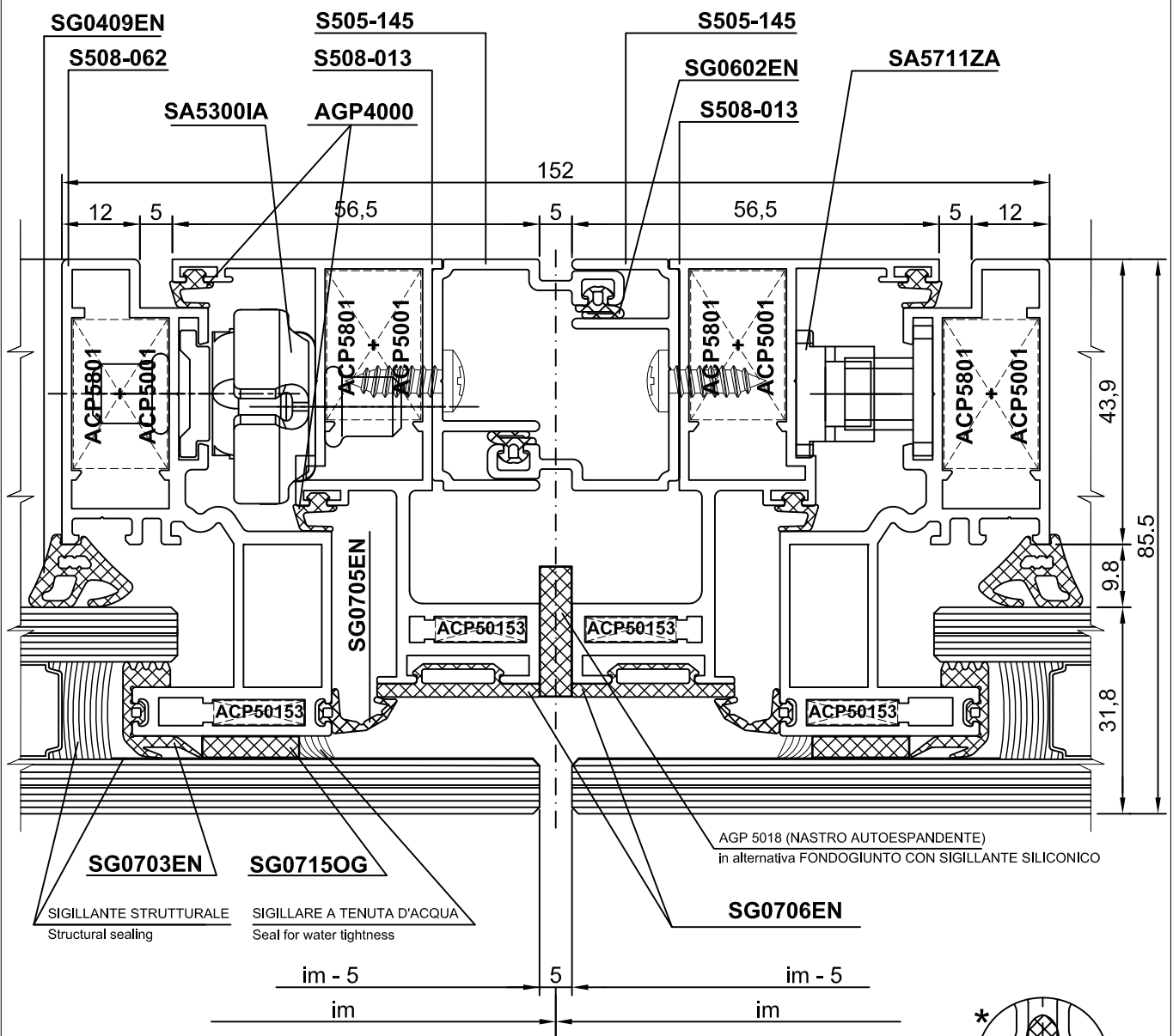
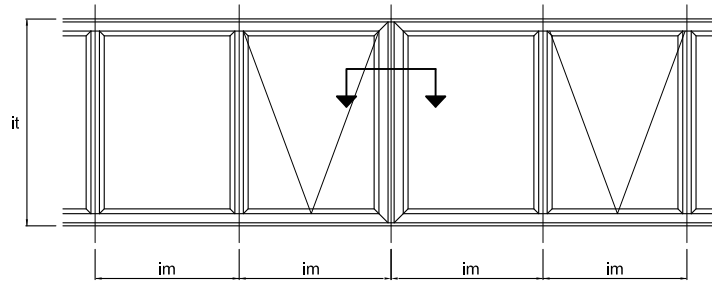

SEZIONI - SOLUZIONE C
Section - Solution C

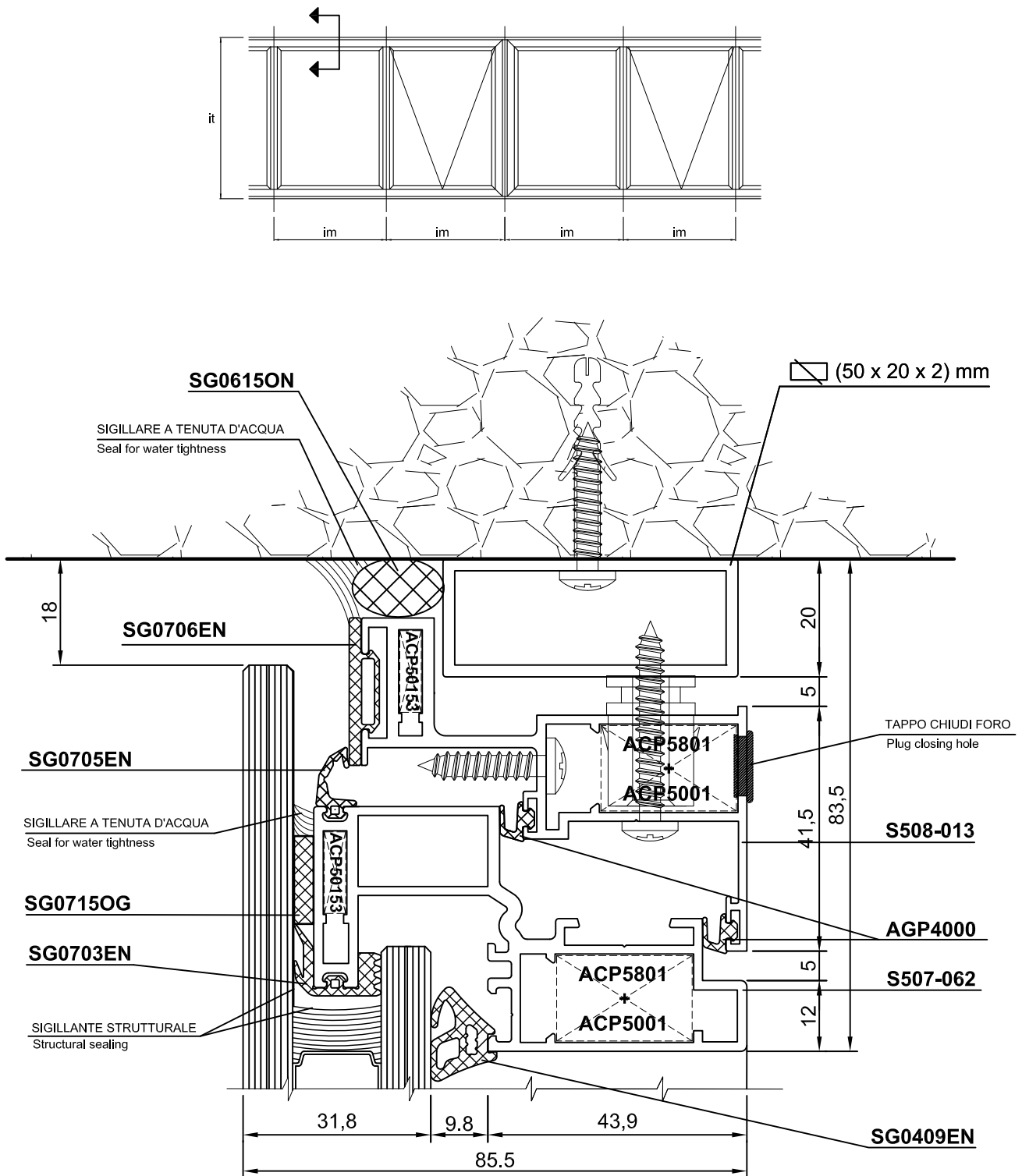

FISSAGGIO ALLA MURATURA - SUPERIORE VERTICALE

Fixing to wall - vertical upper

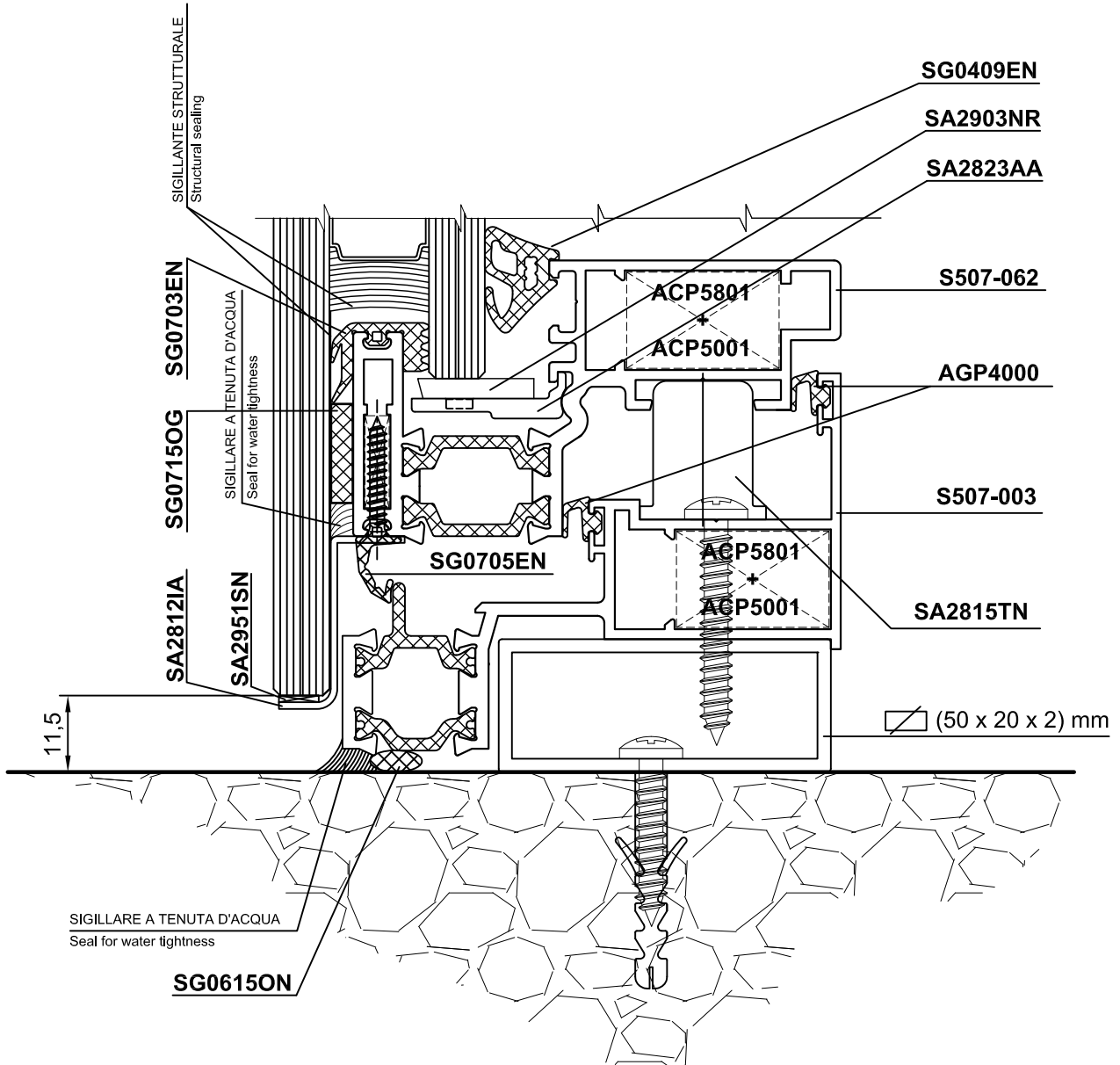
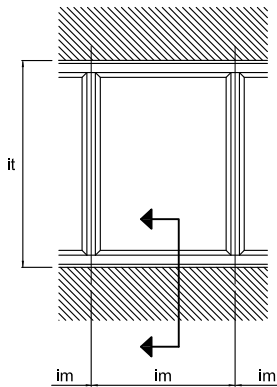

FISSAGGIO ALLA MURATURA - SUPERIORE VERTICALE

Fixing to wall - vertical upper

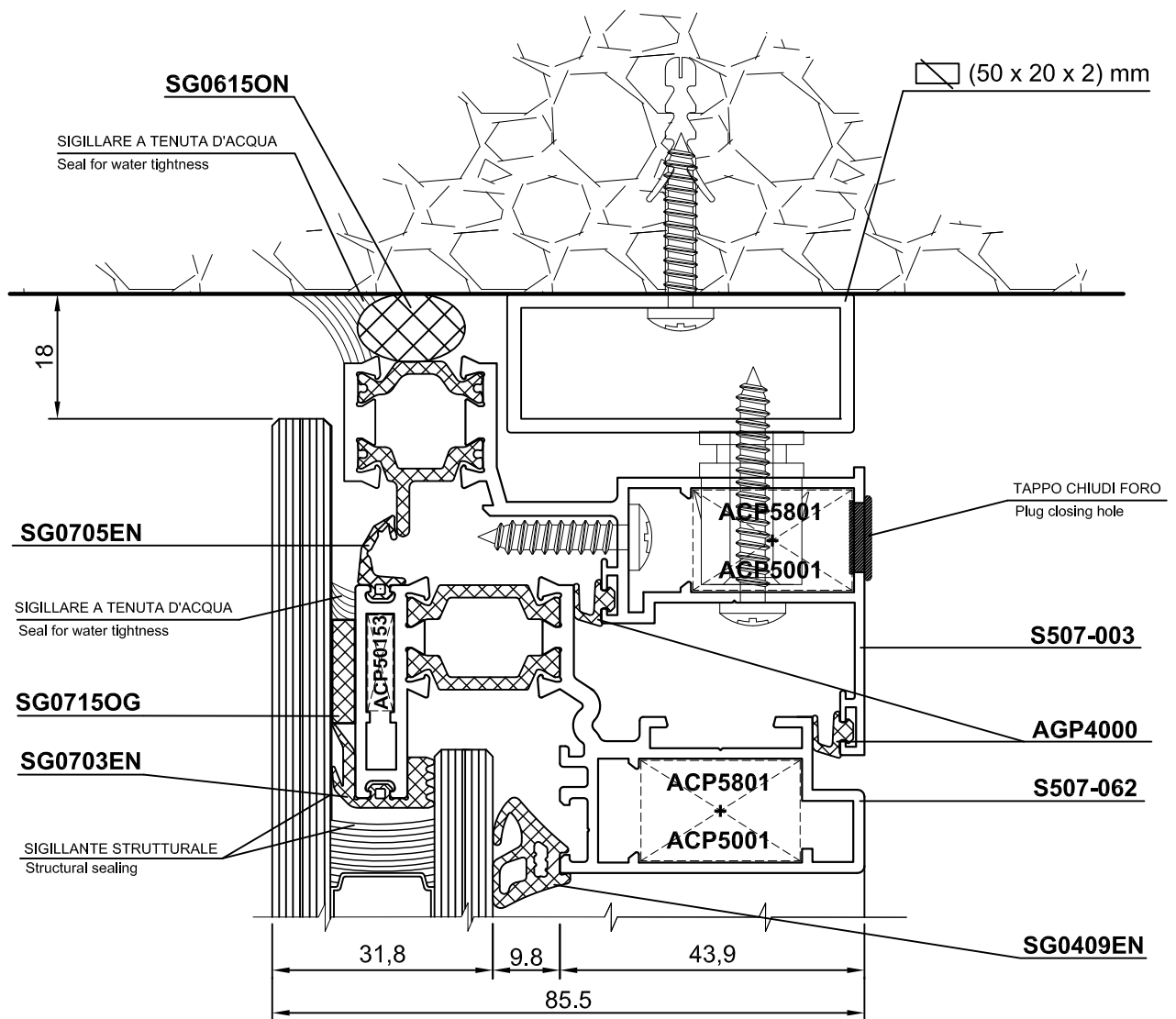
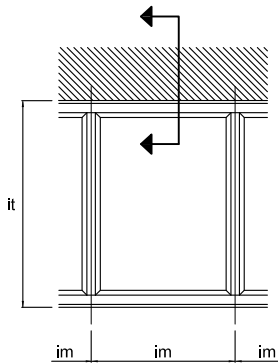

LAVORAZIONI TELAI SPORGERE
Processing projecting frames

SERRAGGIO ANGOLI :
CON CHIAVE SQUADRETTA A PULSANTE

Fixing corners :
with spring loaded buttons corner key

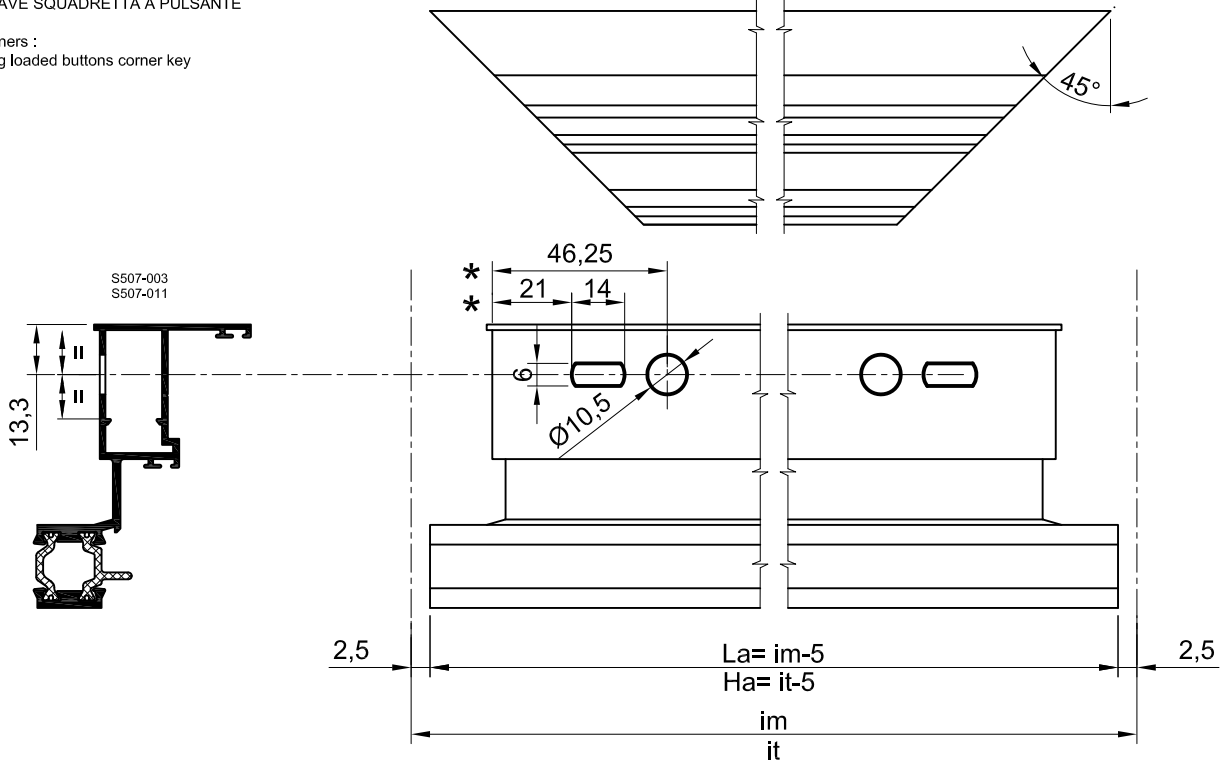

* Lavorazioni eseguibili con la punzonatrice MCT PL 319 06 01 o MCT PL JOLLY
Processing executable with punching-machine MCT PL 319 06 01 o MCT PL JOLLY

SERRAGGIO ANGOLI :
CON SPINA O VITE SQUADRETTA MULTIFUNZIONE

Fixing corners :
with pin or screw multifunctional corner key

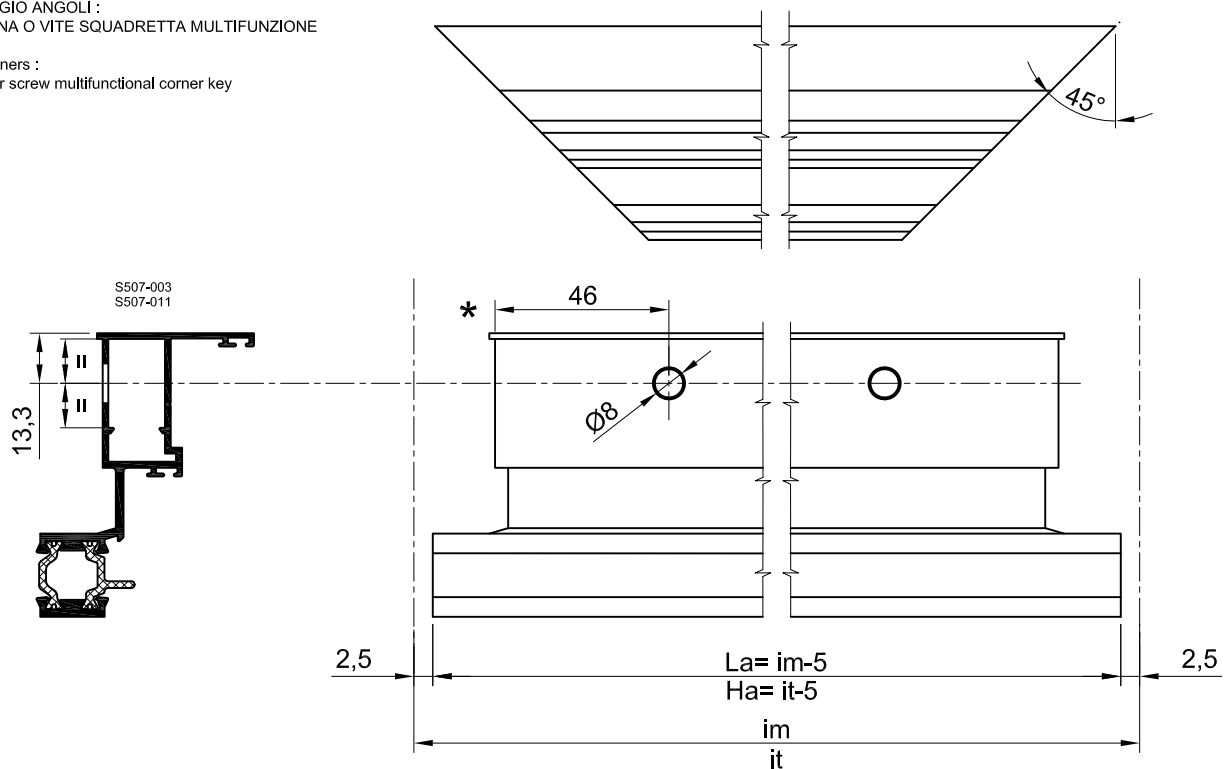

Lavorazioni eseguibili con la punzonatrice MCT PL 319 06 01 o MCT PL JOLLY
* Processing executable with punching-machine MCT PL 319 06 01 o MCT PL JOLLY

LAVORAZIONI TELAI SPORGERE
Processing projecting frames

SCARICO ACQUA

Water drainage

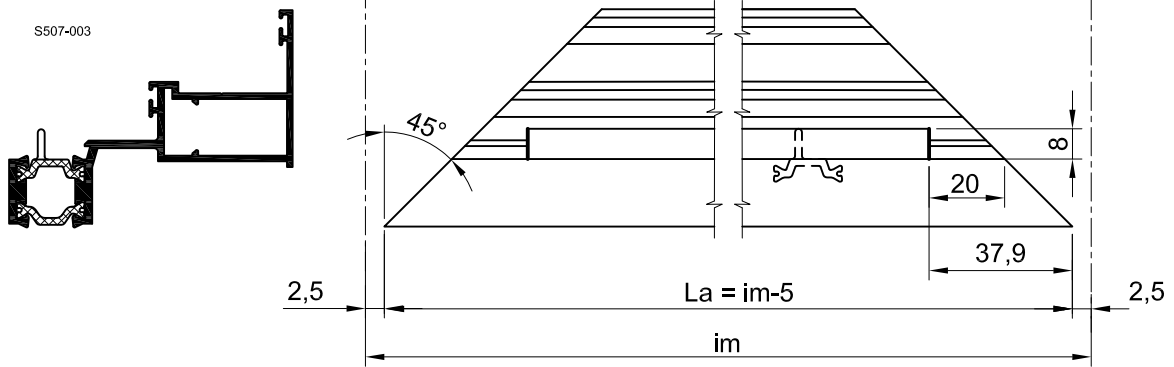
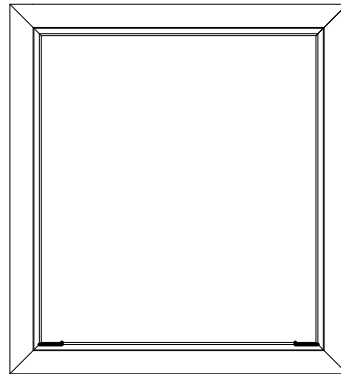

ROSTRO
Strengthening

SOLUZIONI:
Solutions:

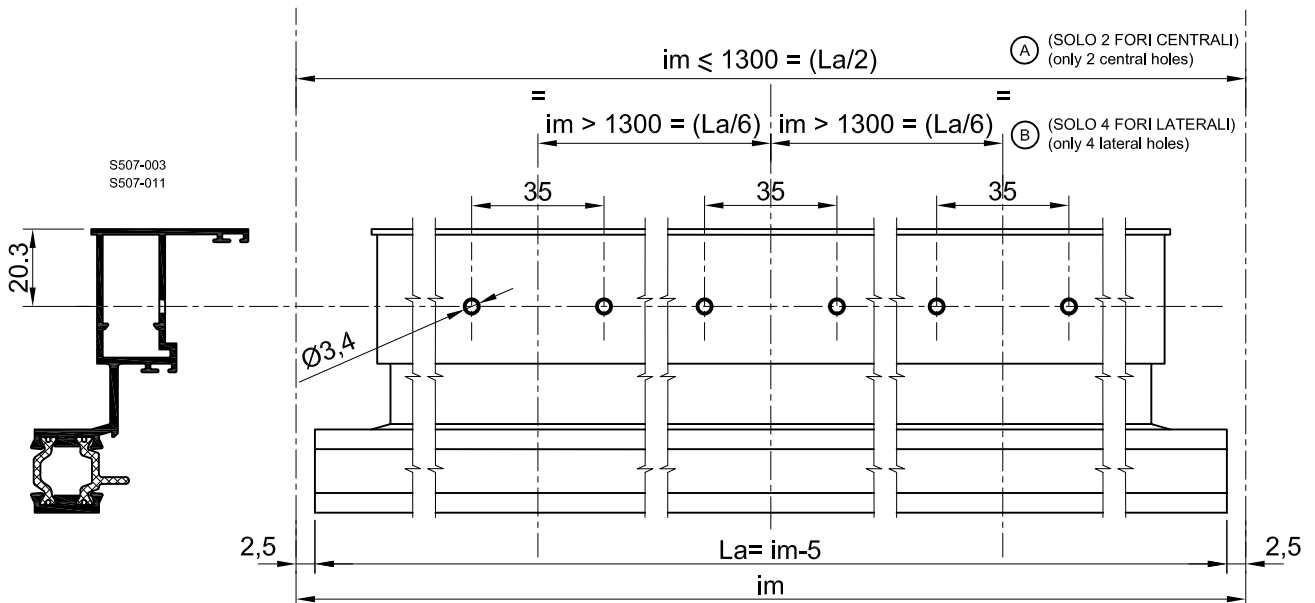
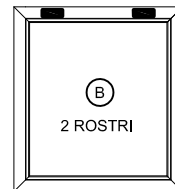
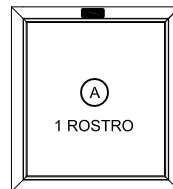

LAVORAZIONI TELAI SPORGERE
Processing projecting frames

SCARICO ACQUA SU TELAI VULCANIZZATI DELLA GUARNIZIONE SG0701EN
 Water draonage for vulcanized frames of SG0701EN gasket

SEZ. BB :

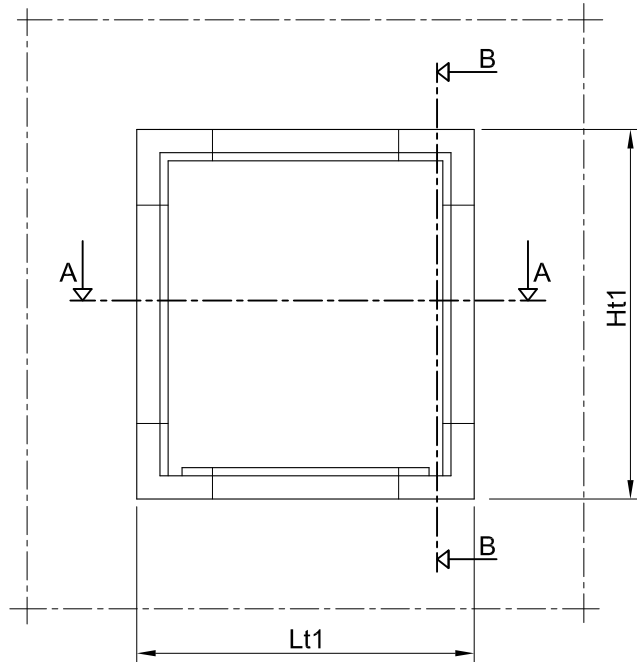
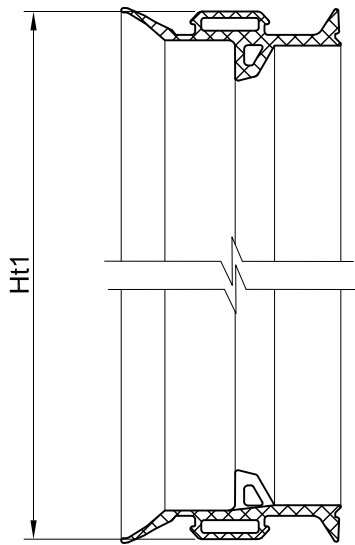

SEZ. AA :

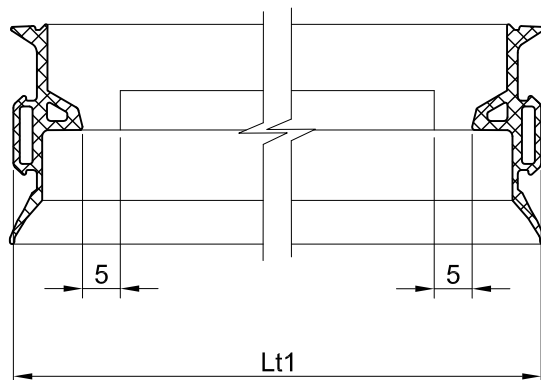
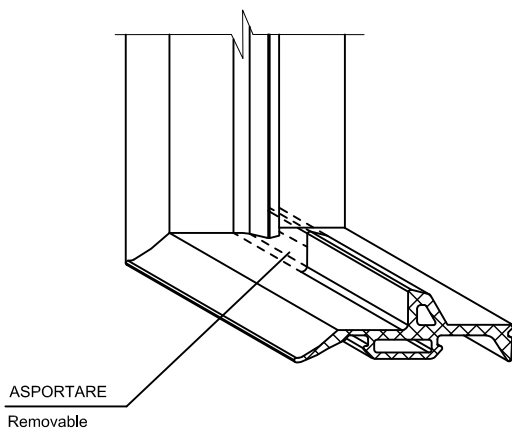

LAVORAZIONI TELAI SPORGERE
Processing projecting frames

BRACCI A SPORGERE REGOLABILI
Friction hinges for top hung adjustable

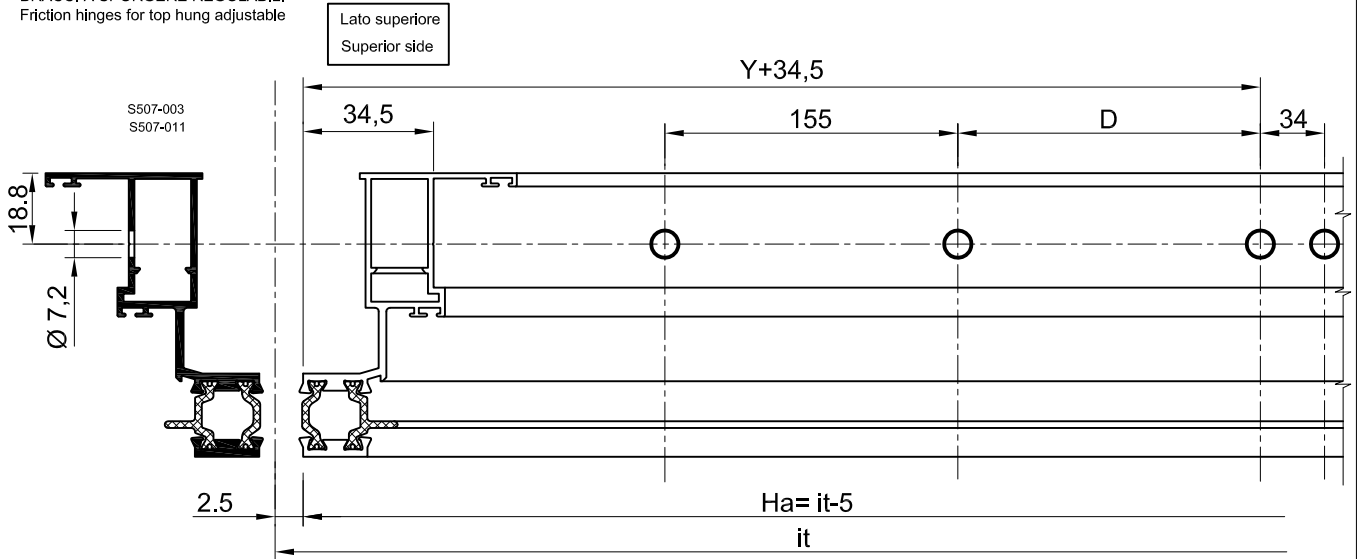

Codice Code	Y (mm)	D (mm)
SA5300IA	368	160
SA5301IA	499	291
SA5302IA	629	421

PUNTO DI CHIUSURA
Locking point

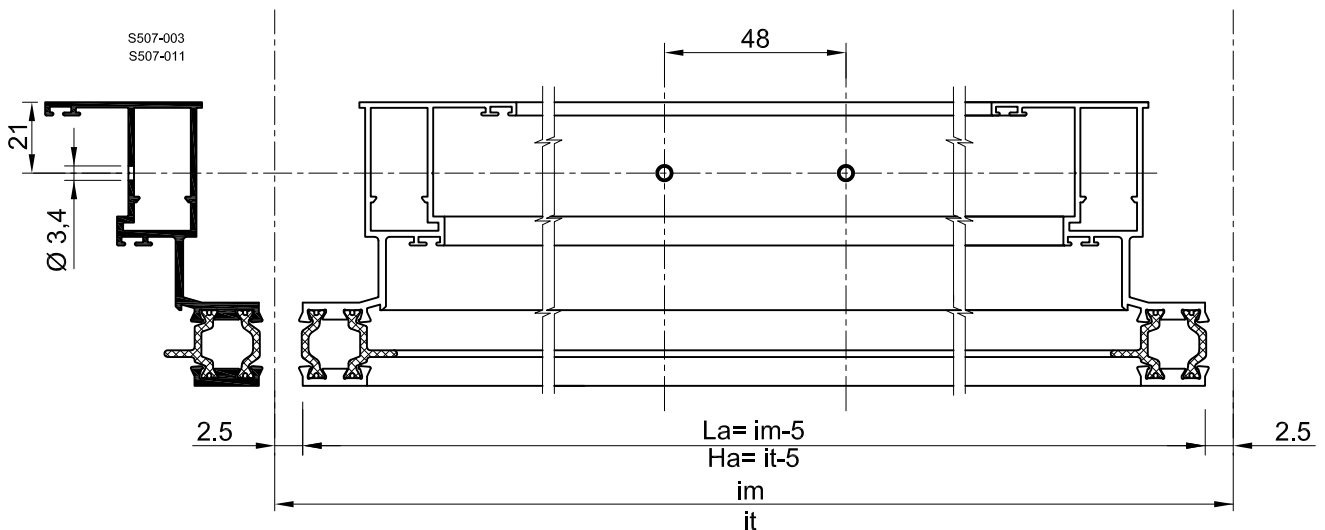

LAVORAZIONI TELAI SPORGERE
Processing projecting frames

APPLICAZIONE SA5711ZA
 Application of SA5711ZA

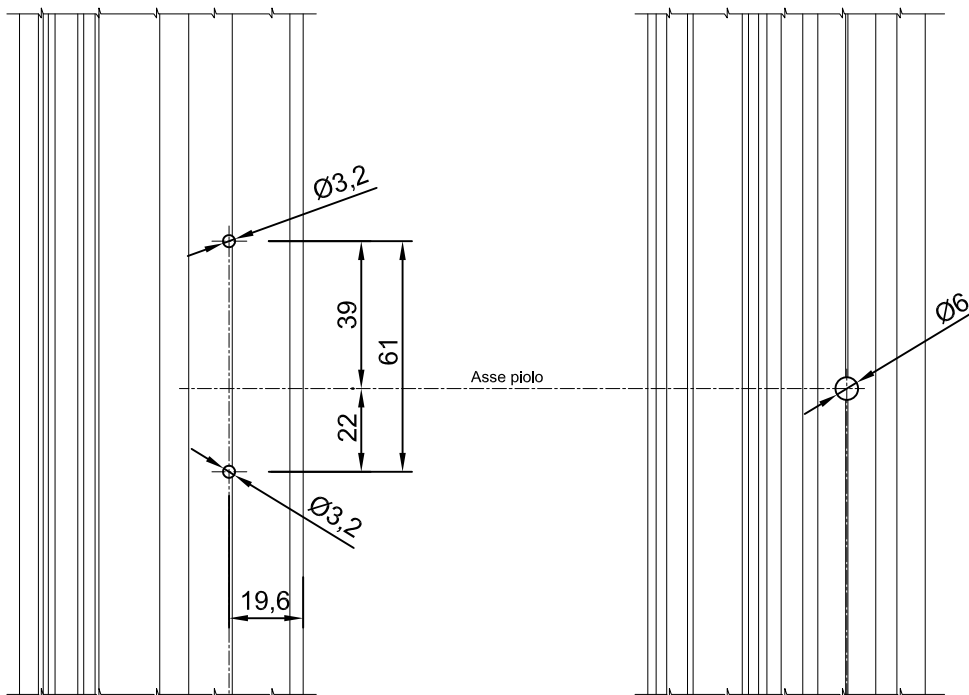
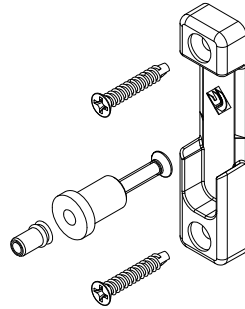

S507-003
 S507-011
 S507-014
 S507-015
 S508-013
 S508-014

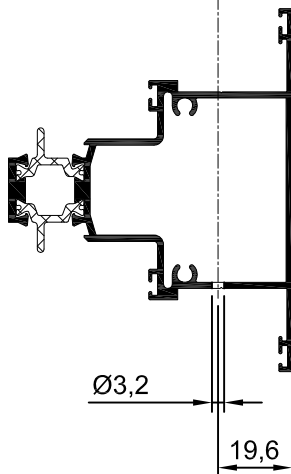

S507-061
 S507-062
 S508-062

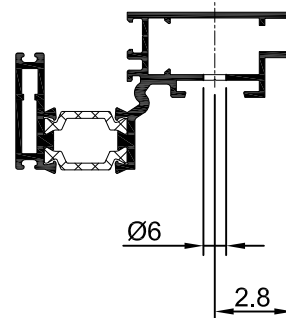

LAVORAZIONI ANTE SPORGERE
Processing projecting shutters

SERRAGGIO ANGOLI :
CON VITE

Fixing corners :
with screw

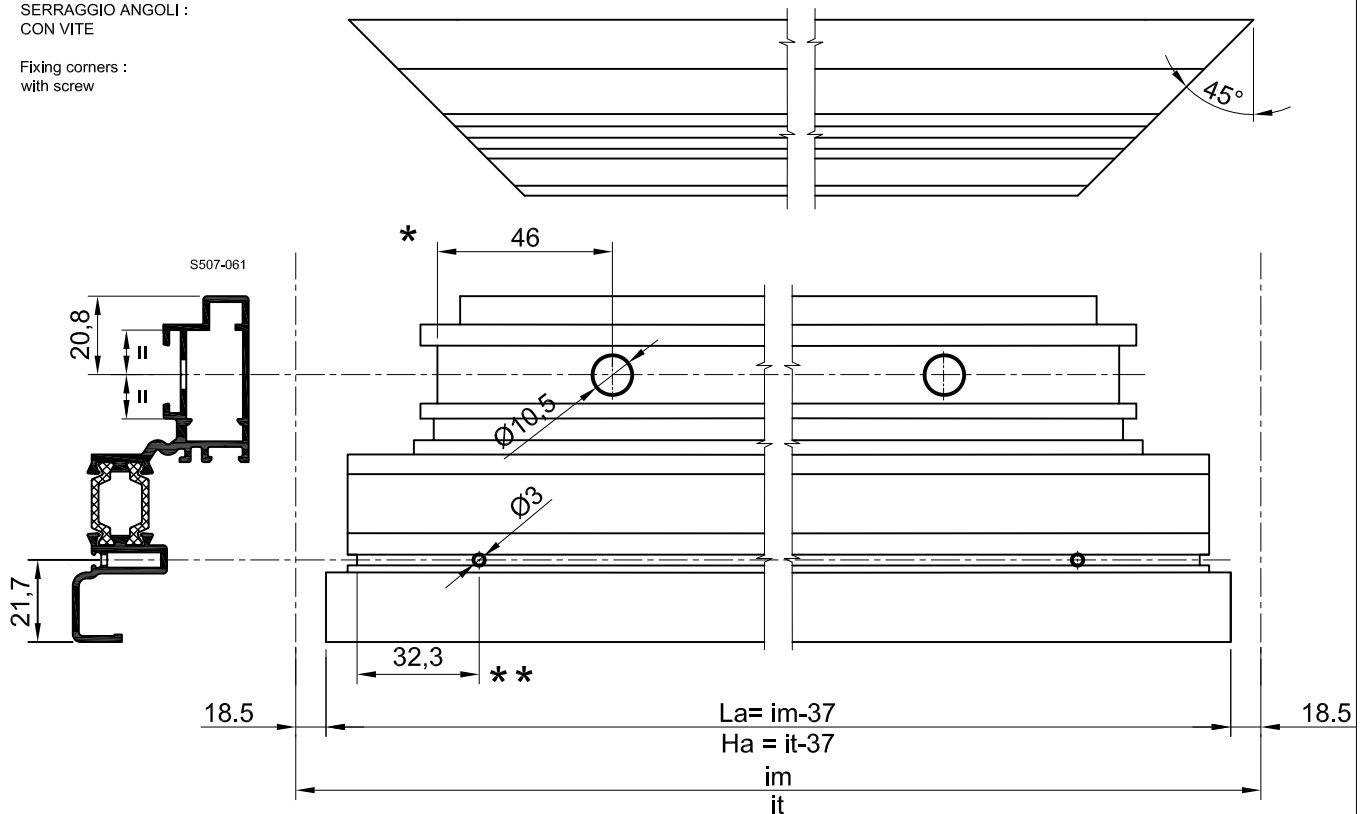

* Lavorazioni eseguibili con la punzonatrice MCT PL 319 06 01 / MCT PL JOLLY / MCT PL 14460
Processing executable with punching-machine MCT PL 319 06 01 / MCT PL JOLLY / MCT PL 14460

** Lavorazioni eseguibili con la punzonatrice MCT PL JOLLY
Processing executable with punching-machine MCT PL JOLLY

SERRAGGIO ANGOLI :
CON VITE

Fixing corners :
with screw

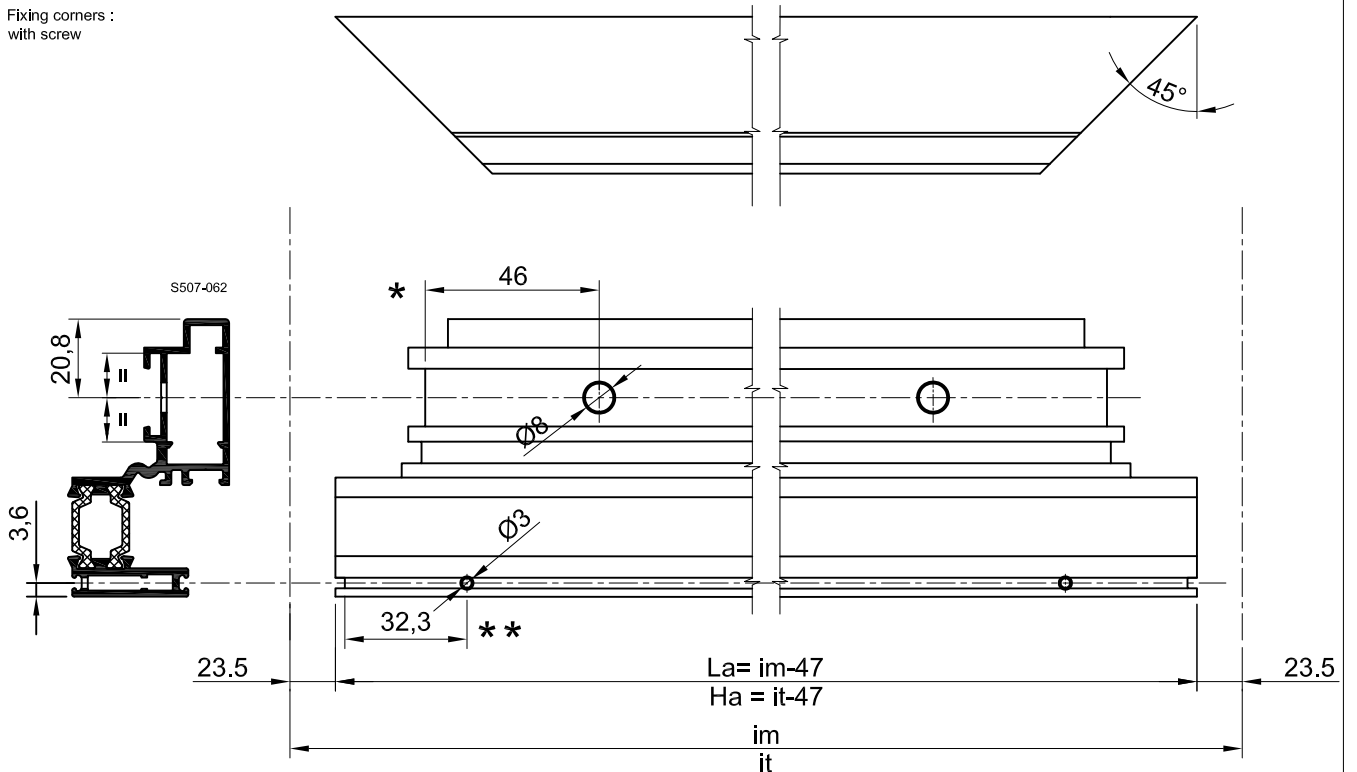

* Lavorazioni eseguibili con la punzonatrice MCT PL 319 06 01 / MCT PL JOLLY / MCT PL 14460
Processing executable with punching-machine MCT PL 319 06 01 / MCT PL JOLLY / MCT PL 14460

** Lavorazioni eseguibili con la punzonatrice MCT PL JOLLY
Processing executable with punching-machine MCT PL JOLLY

LAVORAZIONI ANTE SPORGERE
Processing projecting shutters

SUPPORTO VETRO (SOLO SU TRAVERSO INFERIORE)
 Glass support (only of inferior transom)

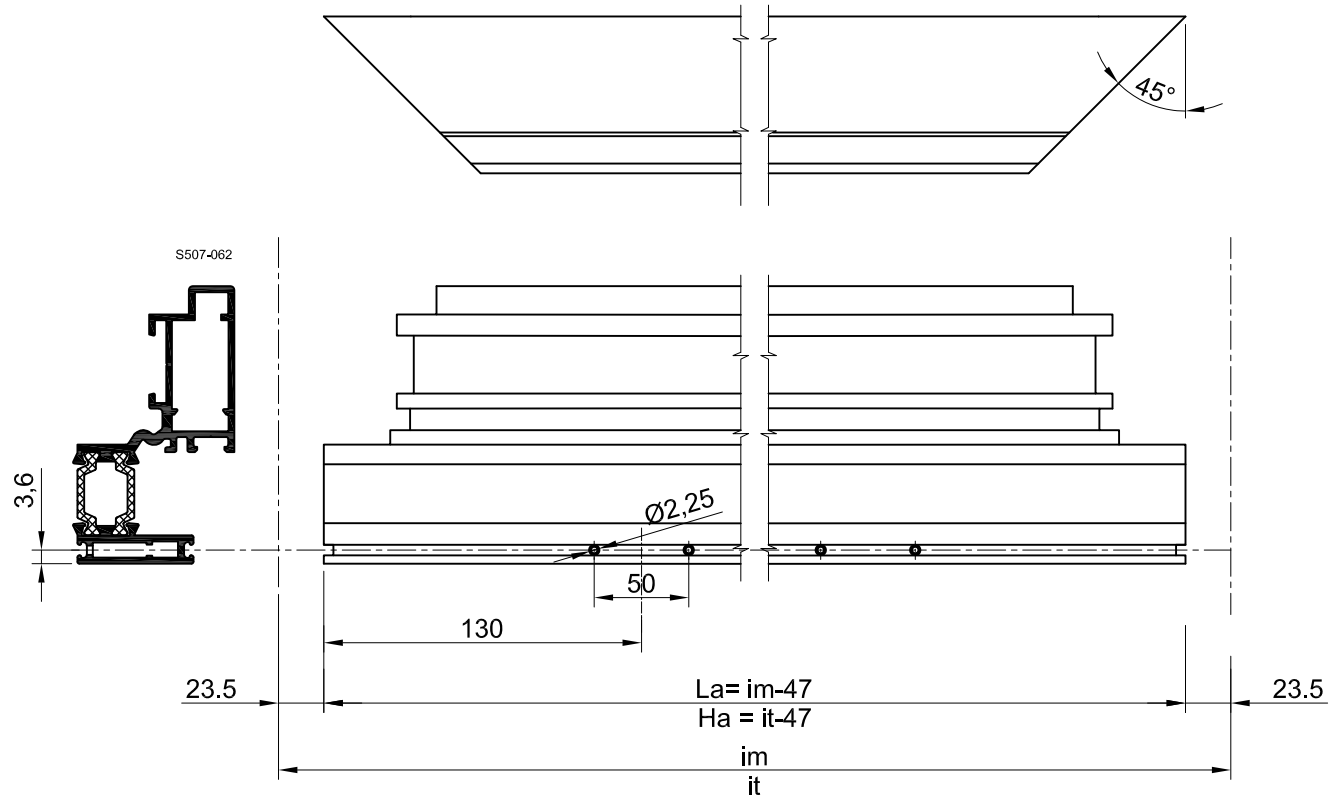

LAVORAZIONI ANTE SPORGERE
Processing projecting shutters

ASPORTAZIONE DENTINI PER INSERIMENTO ASTINA
Tooth removal for rod notch

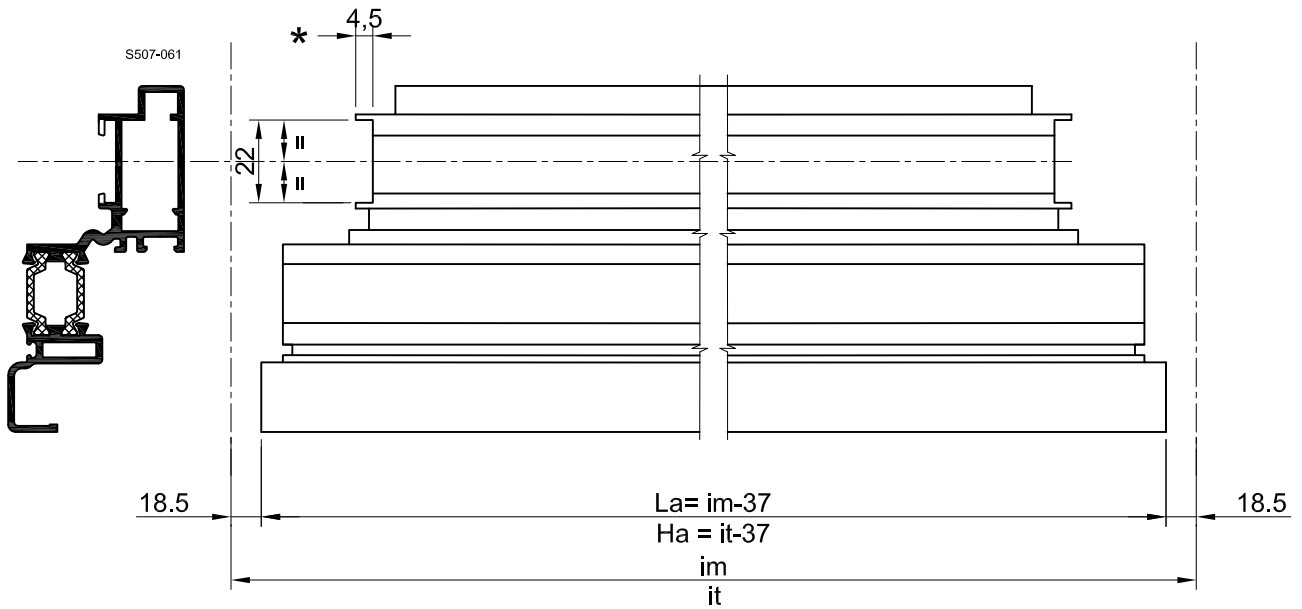

* Lavorazioni eseguibili con la punzonatrice MCT PL 319 06 01 / MCT PL 14460
Processing executable with punching-machine MCT PL 319 06 01 / MCT PL 14460

ASPORTAZIONE DENTINI PER INSERIMENTO ASTINA
Tooth removal for rod notch

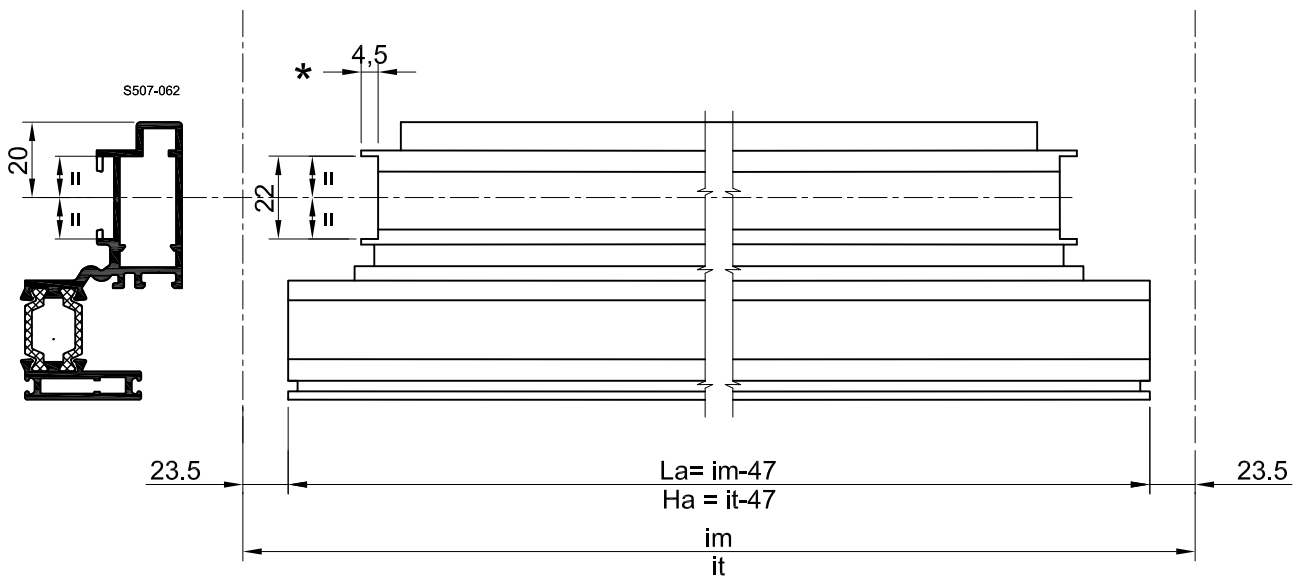

* Lavorazioni eseguibili con la punzonatrice MCT PL 319 06 01 / MCT PL 14460
Processing executable with punching-machine MCT PL 319 06 01 / MCT PL 14460

LAVORAZIONI ANTE SPORGERE
Processing projecting shutters

CREMONESE

Cremonese bolt

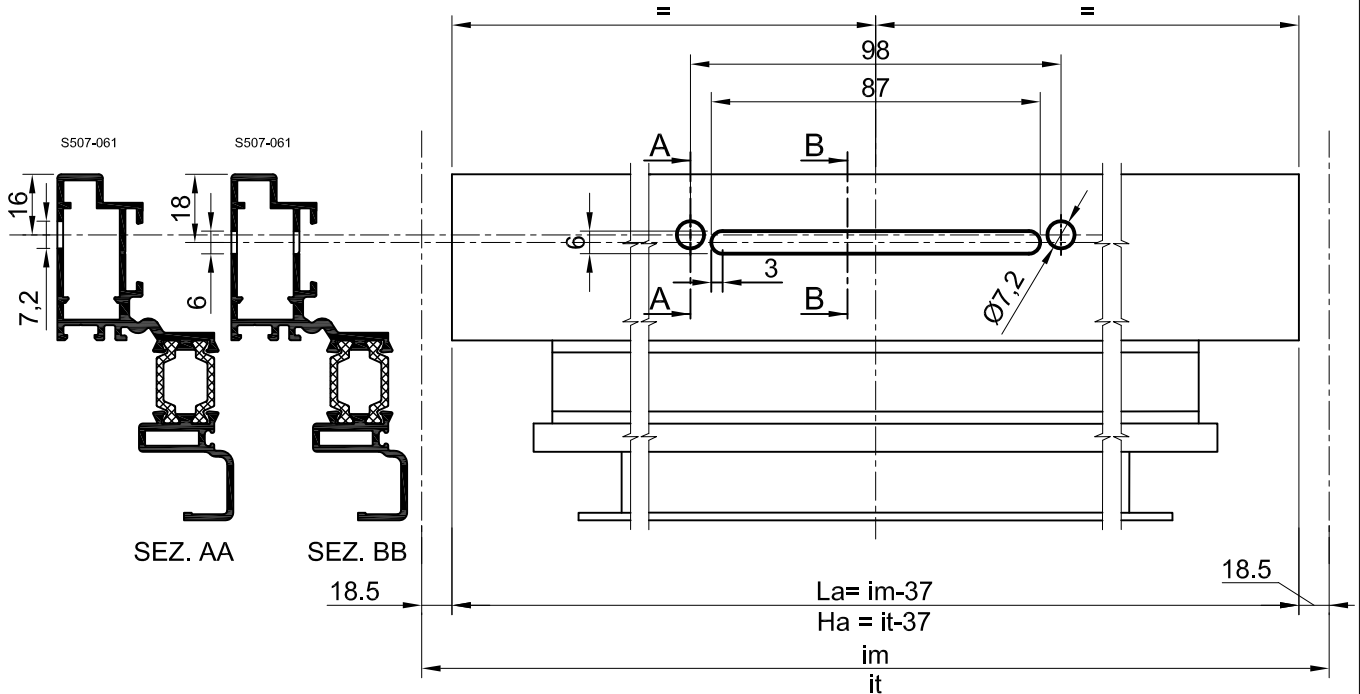

CREMONESE

Cremonese bolt

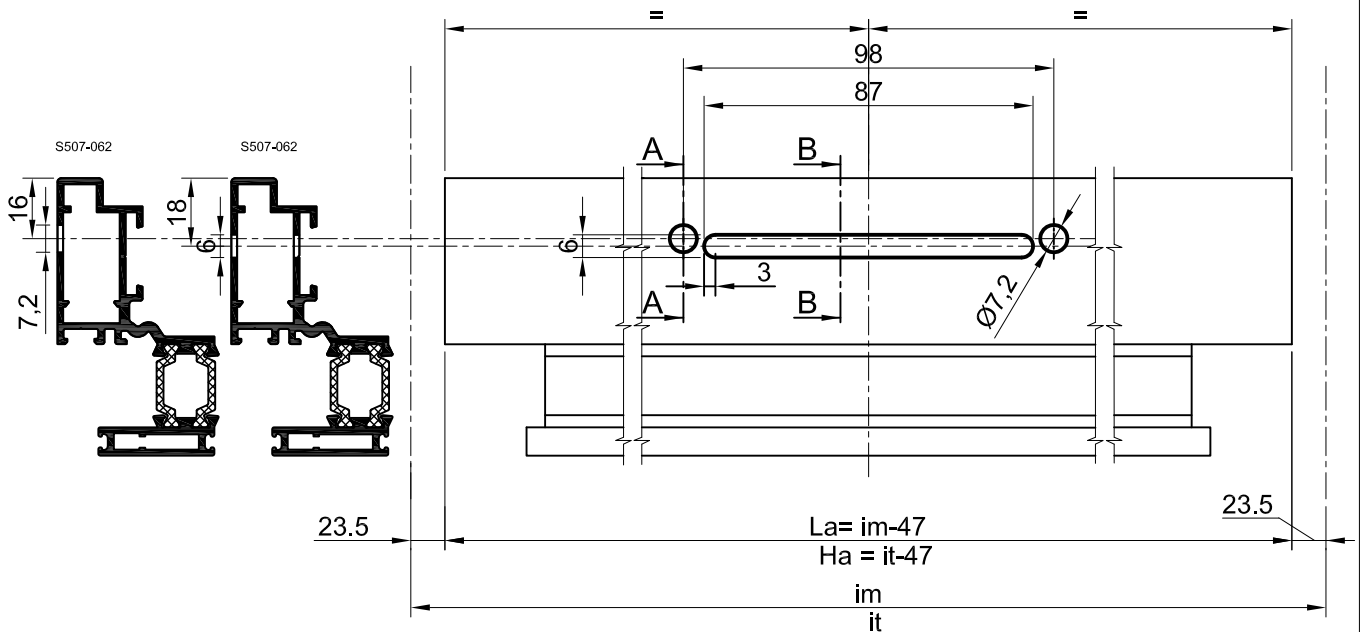

LAVORAZIONI ANTE SPORGERE
Processing projecting shutters

SCARICO ACQUA E VENTILAZIONE

Water drainage and glass ventilation

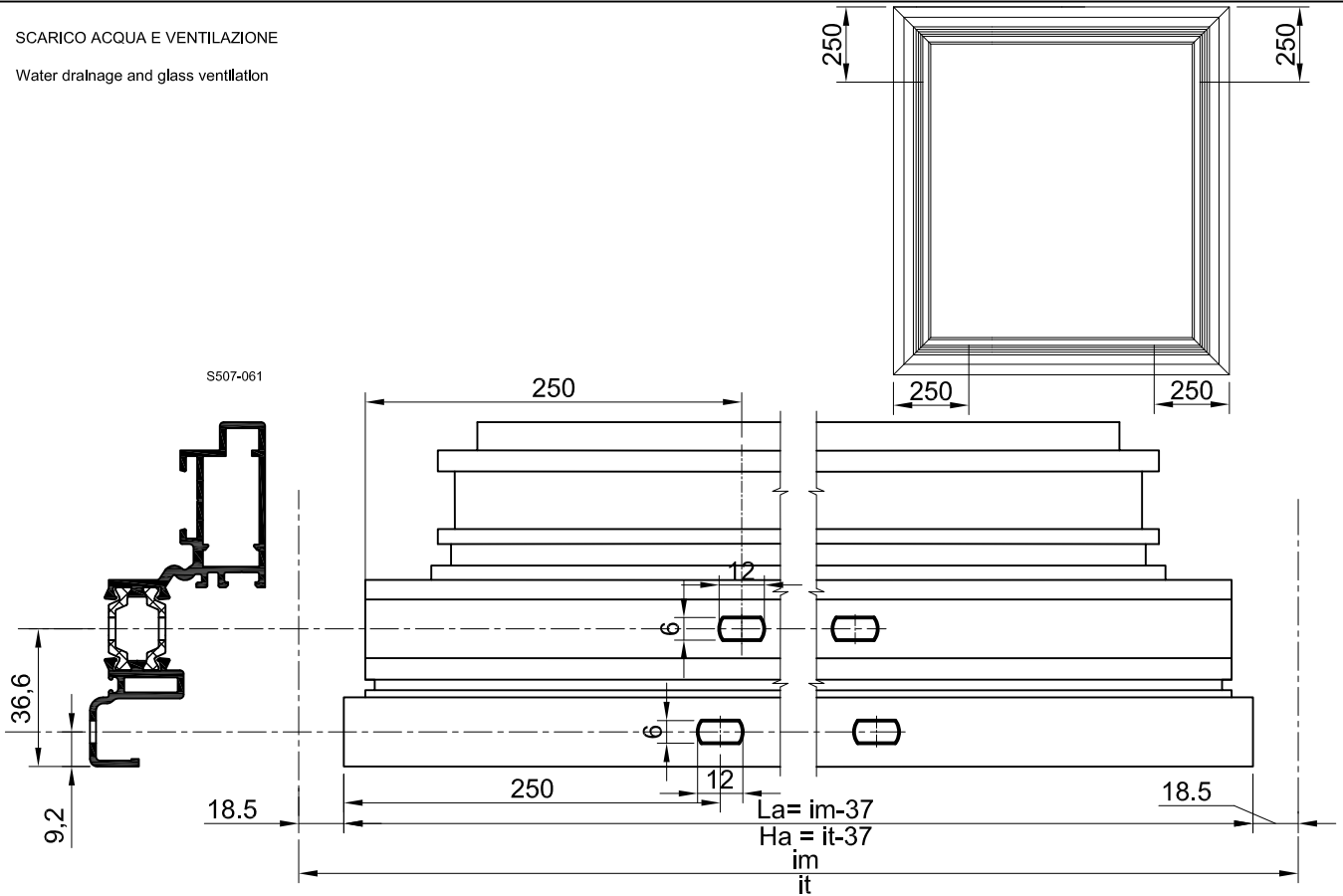

SCARICO ACQUA E VENTILAZIONE

Water drainage and glass ventilation

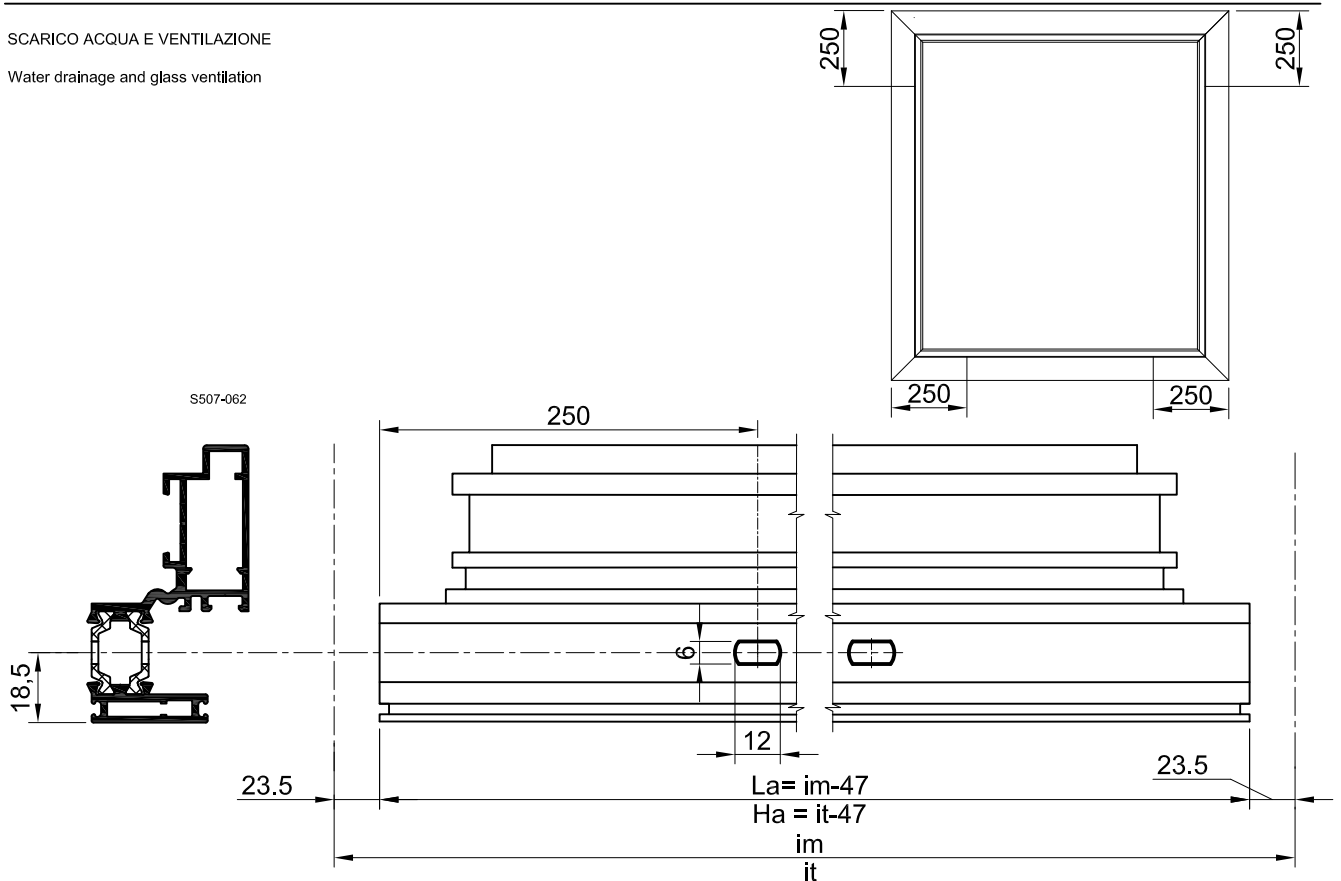

LAVORAZIONI ANTE SPORGERE
Processing projecting shutters

ROSTRO
Strengthening

SOLUZIONI :
Solution :

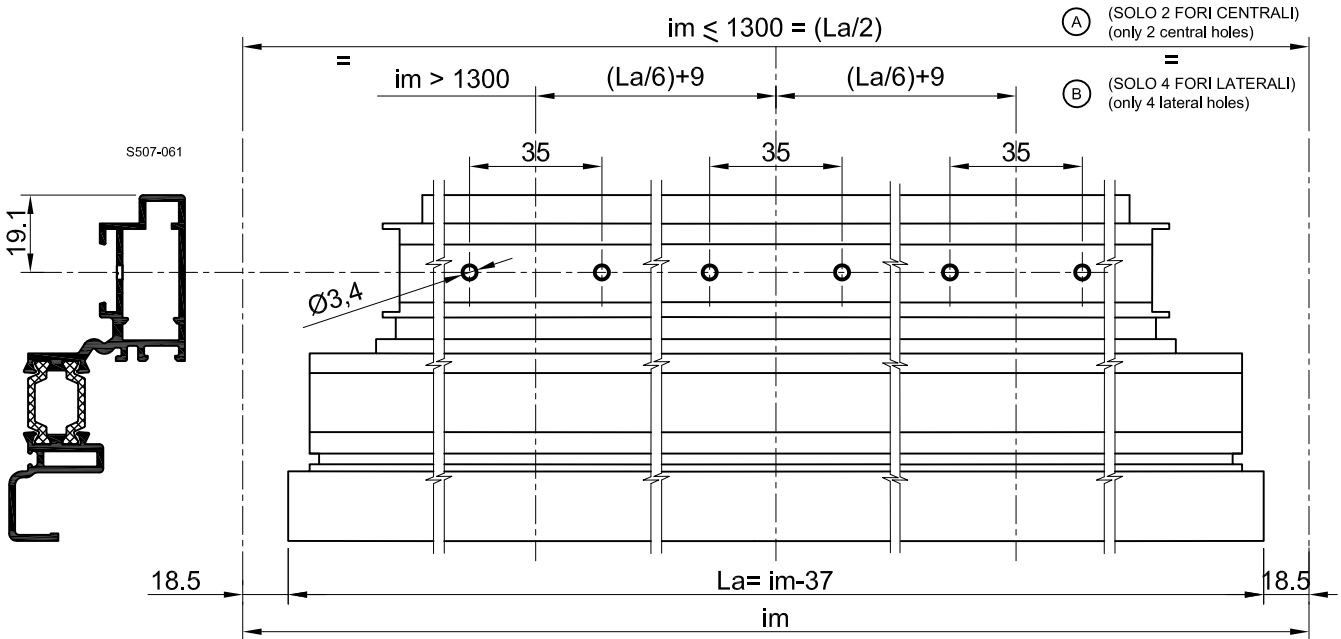
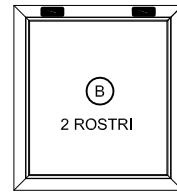
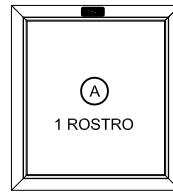

ROSTRO
Strengthening

SOLUZIONI :
Solution :

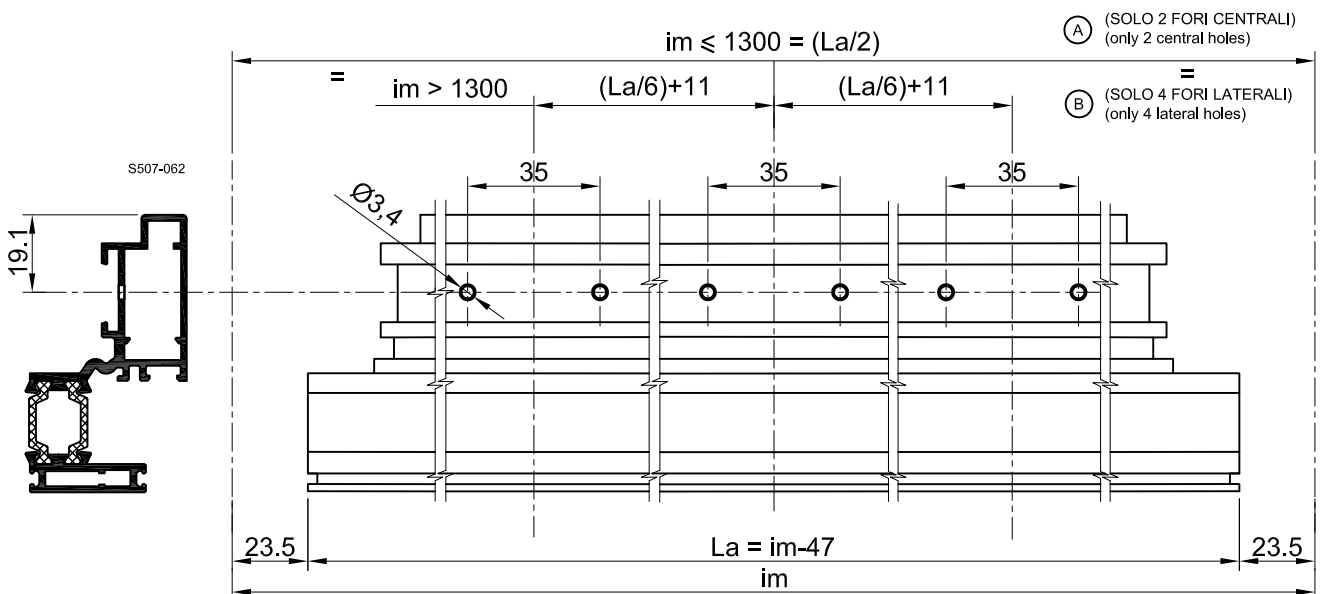
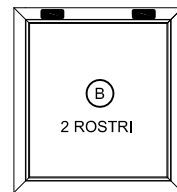
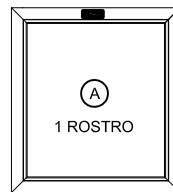

LAVORAZIONI ANTE SPORGERE
Processing projecting shutters

BRACCI A SPORGERE REGOLABILI
Friction hinges for top hung adjustable

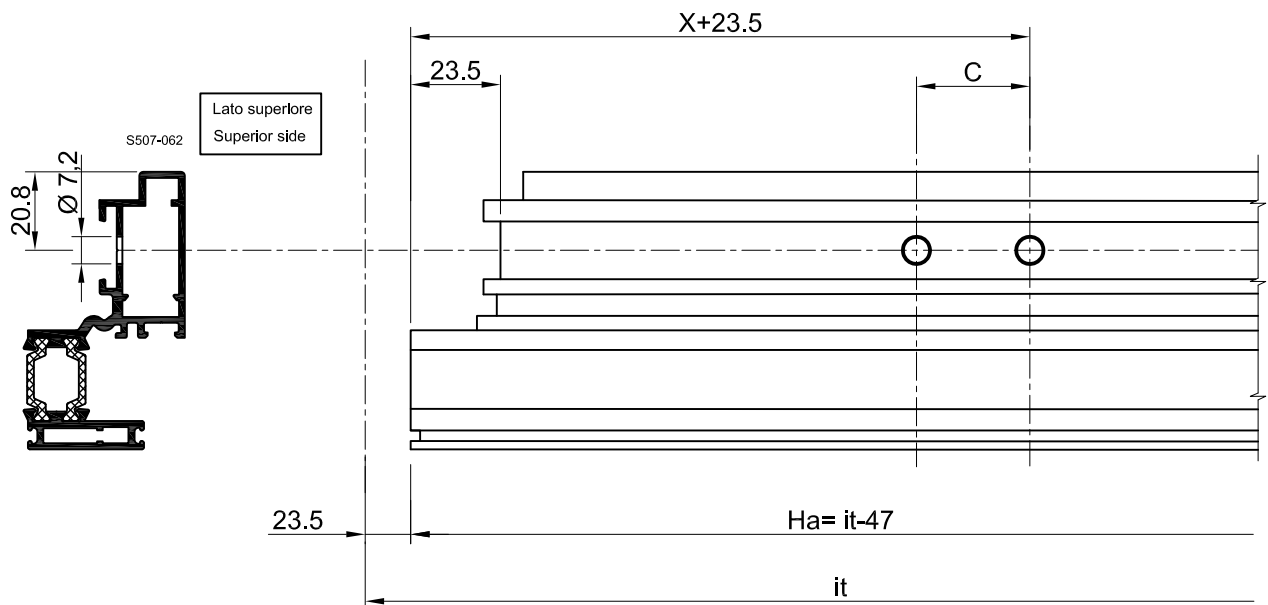
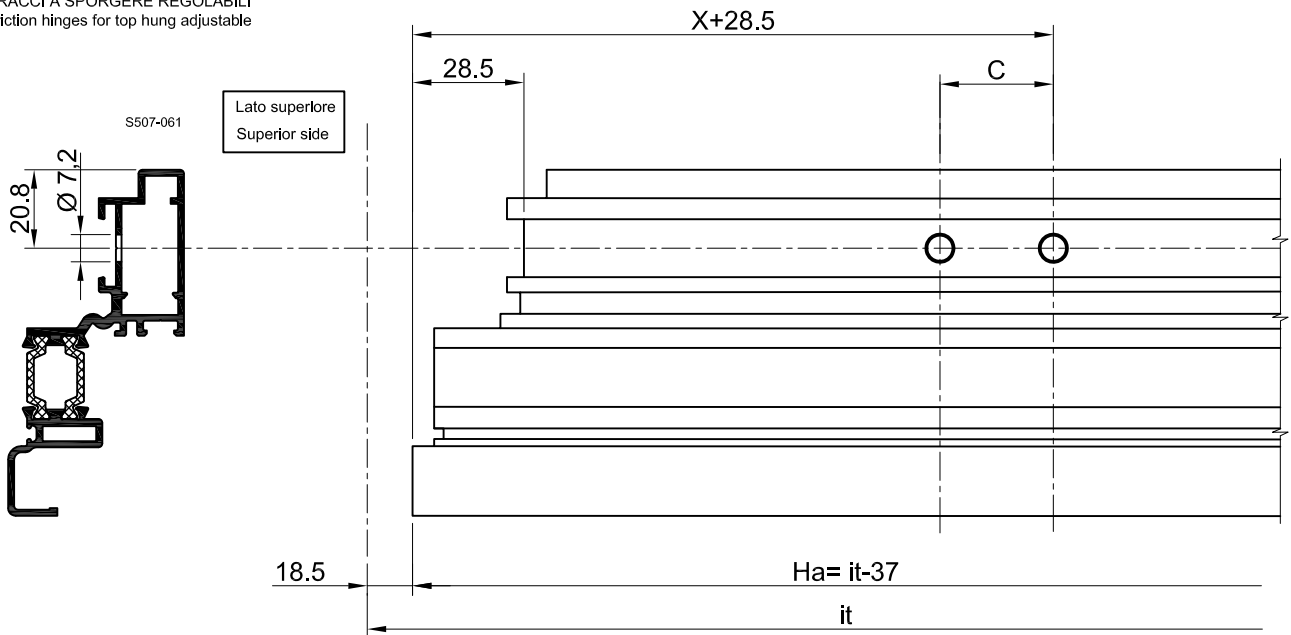

Codice Code	X (mm)	C (mm)
SA53001A	240	100
SA53011A	280	152.5
SA53021A	380	202.5

LAVORAZIONI ANTE SPORGERE
Processing projecting shutters

ASTINE
Rods

PER PROFILI : S507-052
For profiles : S507-062

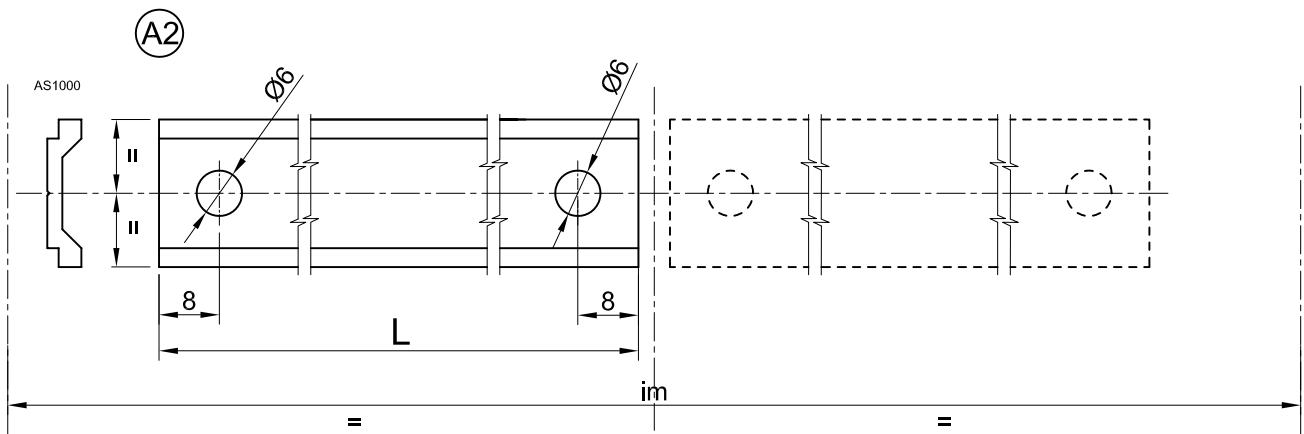
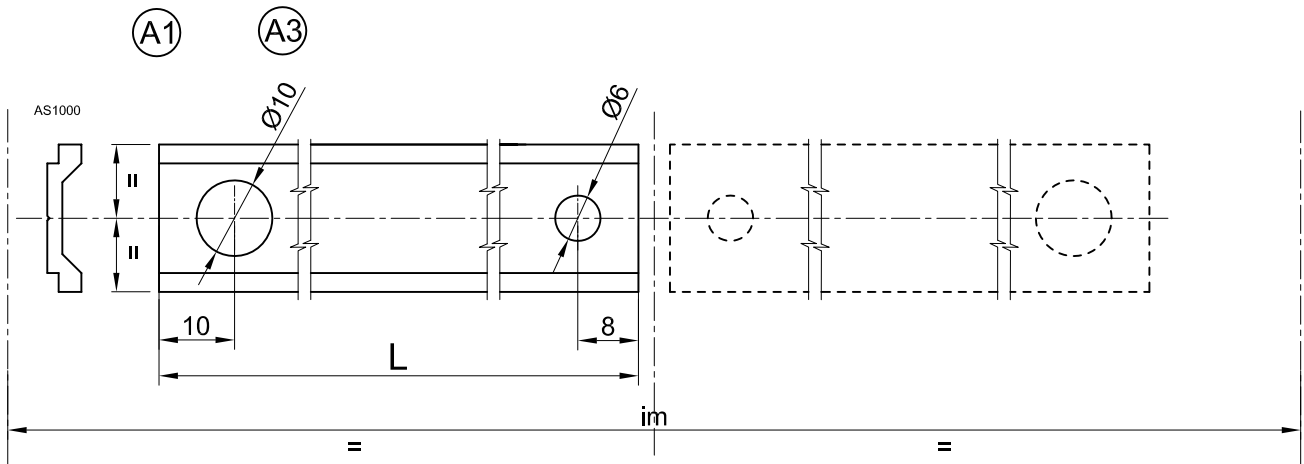

- * (A1) ASTINA ORIZZONTALE INFERIORE PER CHIUSURA 2 PUNTI
Inferior horizontal rod for 2 locking points

$$L = \left(\left(\frac{im}{2} - 67,5 \right) \right) - 103,5$$

- ** (A2) ASTINA ORIZZONTALE INFERIORE PER CHIUSURA 4 PUNTI
Inferior horizontal rod for 4 locking points

$$L = \left(\frac{im}{2} - 67,5 \right) - 201,5$$

- * (A3) ASTINA VERTICALE PER CHIUSURA 4 PUNTI
Vertical rod for 4 locking points

$$L = \left(\left(\frac{it}{2} - 67,5 \right) \right) - 120$$

- * VALORE NON VINCOLANTE
Not binding value
- ** VALORE VINCOLANTE
Binding value

N.B.: Consigliata la realizzazione di un campione per verifica dimensioni
N.B.: It's recommended the realizing of a sample for dimension test

Per verifica utilizzo vedi pag. 19-08-00 e 19-09-00
To check utilizing see pag. 19-08-00 e 19-09-00

GRUPPI FRESE
Milling units

GRUPPO FRESE :
Milling units :

MCT PL 23 PT

ACCOPIAMENTO PROFILI :
Coupling profiles :

S507-003, S507-014

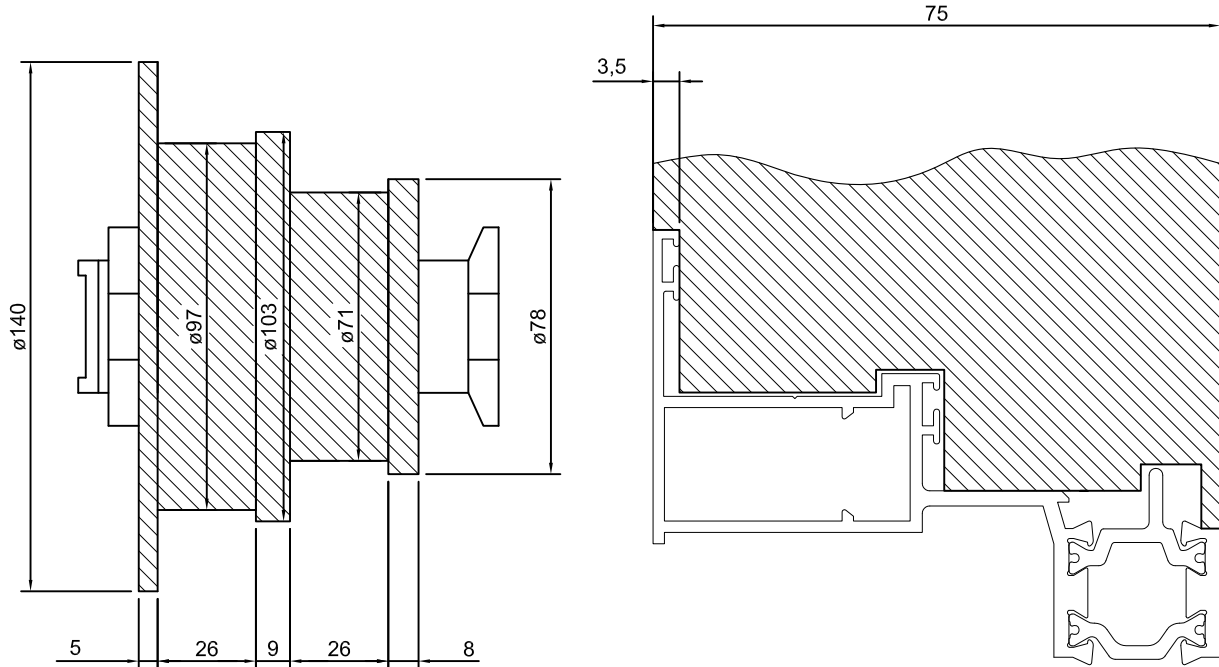

GRUPPO FRESE :
Milling units :

MCT PL 22 PT

ACCOPIAMENTO PROFILI :
Coupling profiles :

S507-011, S507-015

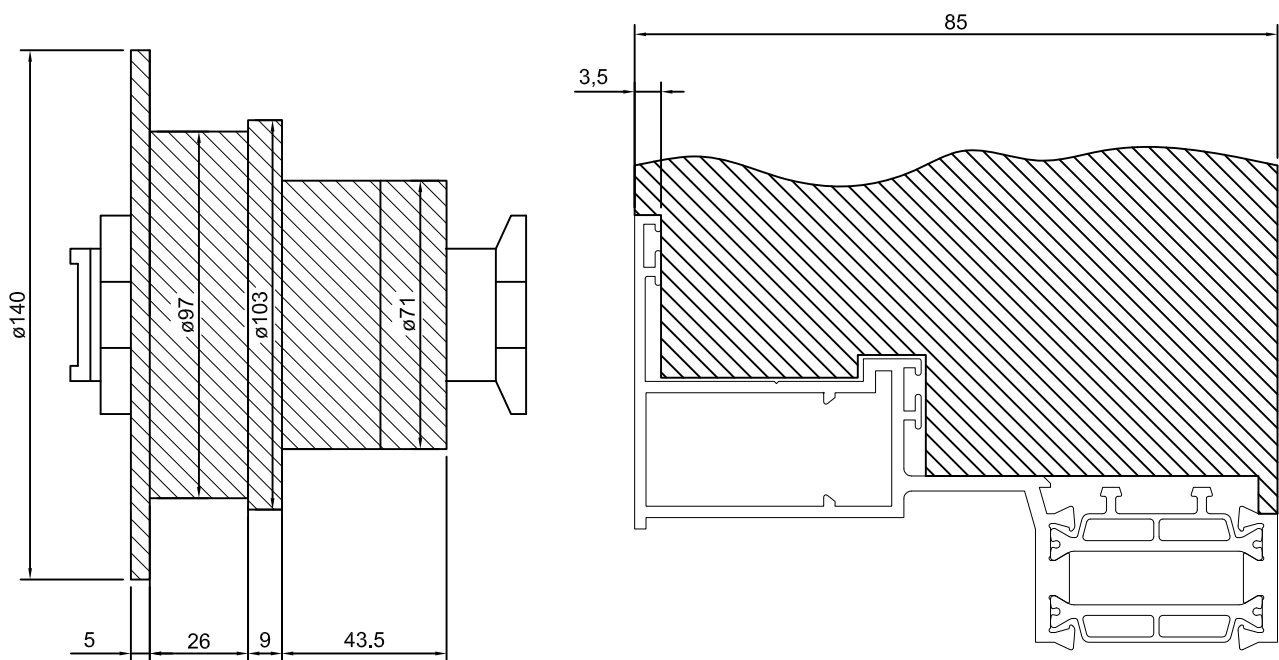

GRUPPI FRESE
Milling units

GRUPPO FRESE :
Milling units :

MCT PL 21 PT

ACCOPIAMENTO PROFILI :
Coupling profiles :

S508-013, S508-014

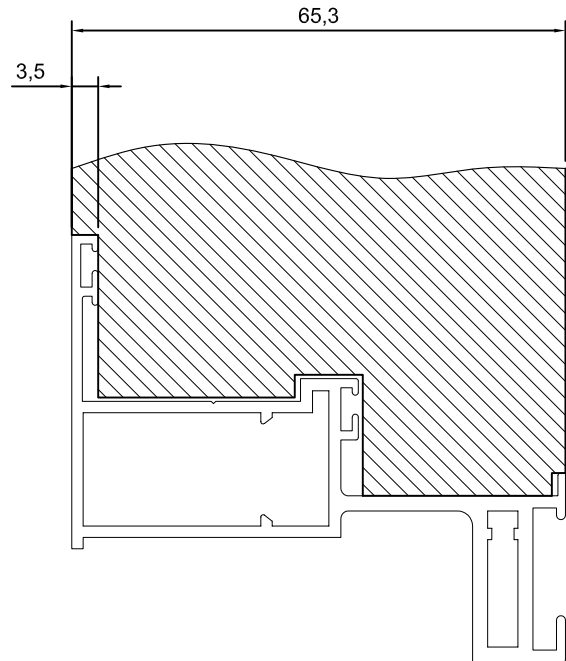
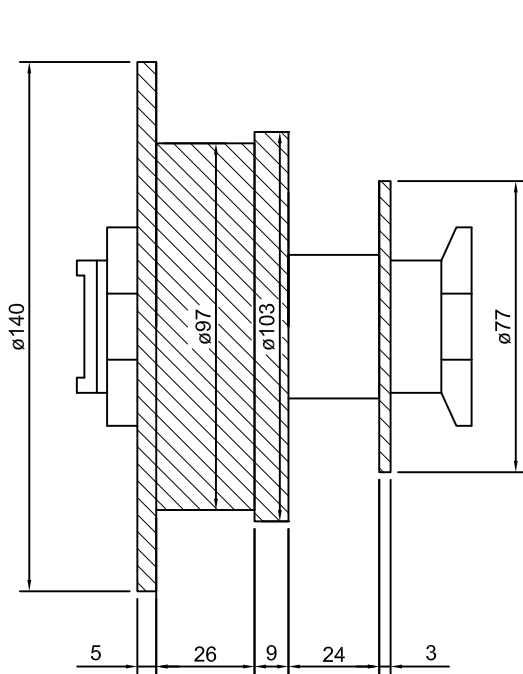

MONTAGGI
Assembly

MONTAGGIO SPORGERE

Assembly of projecting-window

Per quanto riguarda il montaggio degli sporgere fare riferimento a quanto riportato da pag. 19-06-00 a pag 19-10-00 della serie SIRIO50.

Regarding the assembly of projecting-window make reference as written on page 19-06-00 to page 19-10-00 of the SIRIO50 catalog.

MONTAGGI
Assembly

MONTAGGIO ANTE FISSE
Assembly of fix shutter

APPLICAZIONE SA2815TN
BLOCCHETTO DI APPOGGIO ANTA FISSA
Application of SA2815TN
Support block for fix window shutter

ISTRUZIONI
INSTRUCTIONS

1. **Posizionare l'accessorio SA2815TN, 2 pz per anta, contro il profilo.**
Place accessory SA2815TN against the profile, 2 pcs for shutter.
2. **Bloccare l'accessorio tramite viti (TCCE 4.8x13).**
Block the accessory with screws (TCCE 4.8x13).
3. **Posizionare l'anta fissa.**
Place the fix shutter.

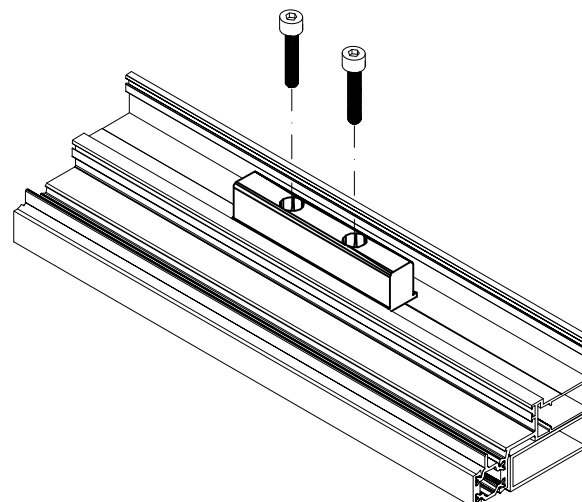
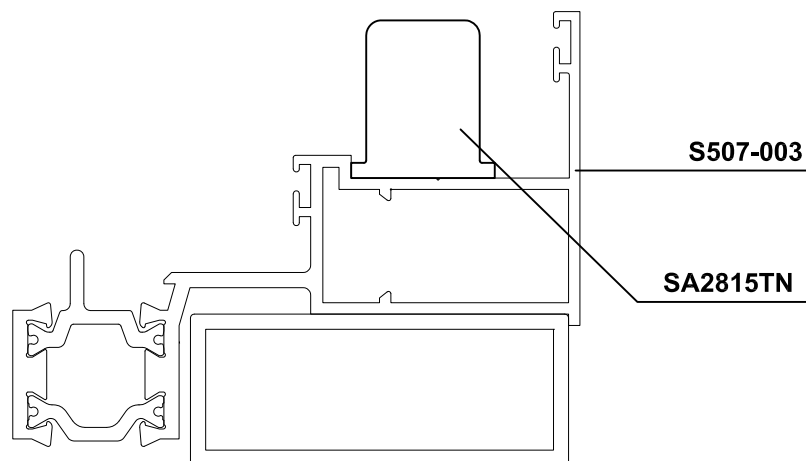
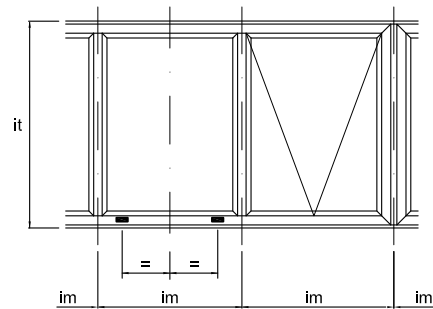

MONTAGGI
Assembly

MONTAGGIO ANTE FISSE
Assembly of fix shutter

APPLICAZIONE SA2815TN
BLOCCHETTO DI APPOGGIO ANTA FISSA
Application of SA2815TN
Support block for fix window shutter

SEQUENZA DI MONTAGGIO ANTE
SHUTTER ASSEMBLY INSTRUCTIONS

Posizionare l'anta facendola ruotare come mostrato nella sequenza sotto.
Place the shutter by turning like the drawing below.

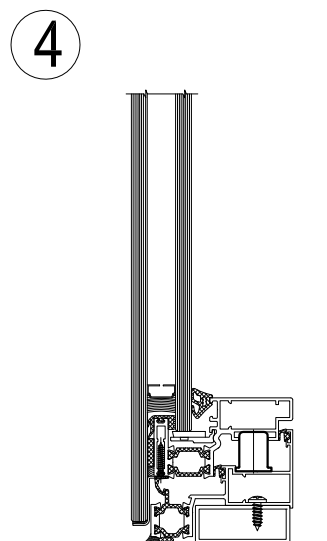
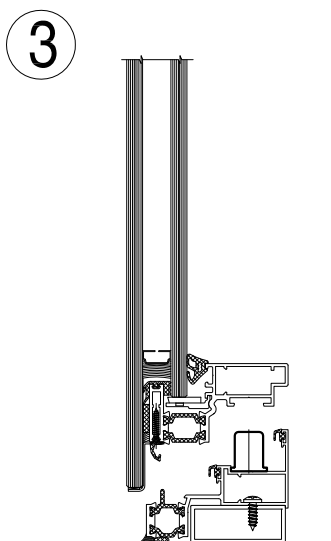
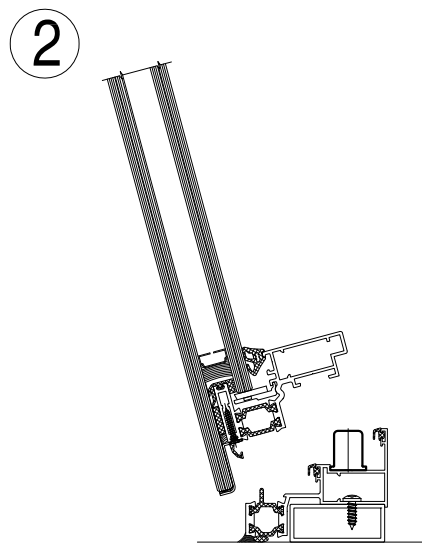
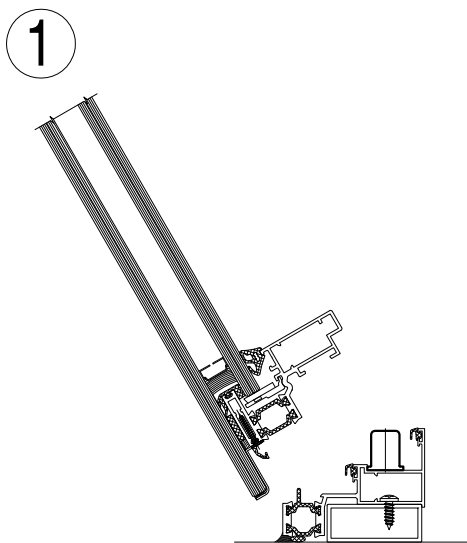

MONTAGGI
Assembly

MONTAGGIO ANTE FISSE
Assembly of fix shutter

APPLICAZIONE SA5711ZA
Application of SA5711ZA

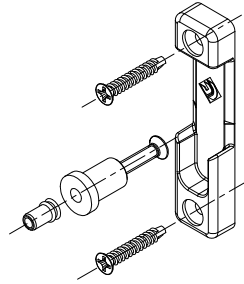

Montaggio riscontro
su profilo
telaio/montante

- S507-003
- S507-011
- S507-014
- S507-015
- S508-013
- S508-014

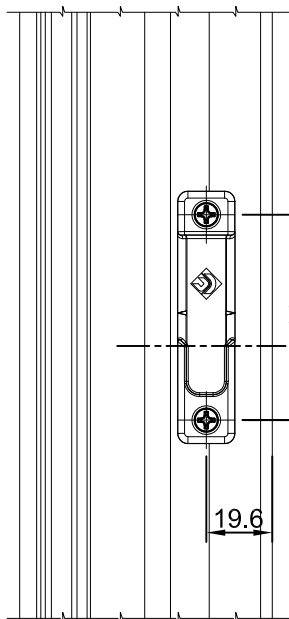

Asse piolo

Montaggio piolo su
profilo anta

- S507-061
- S507-062
- S508-062

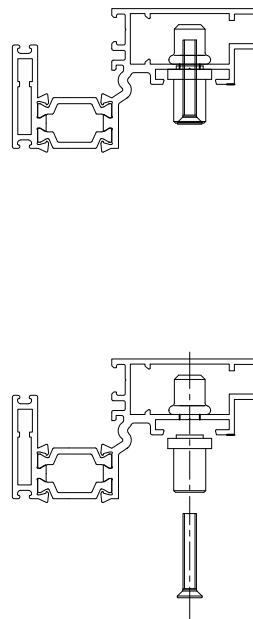
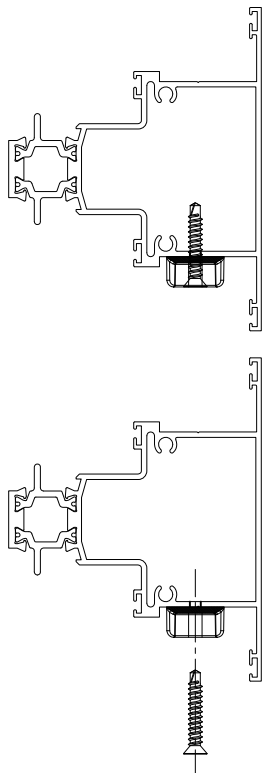
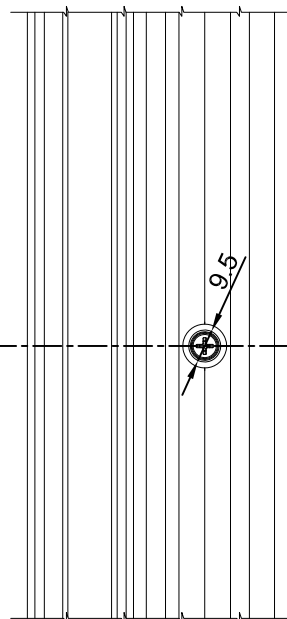

DISTINTA VETRI - SOLUZIONE A
Glass list - Solution A

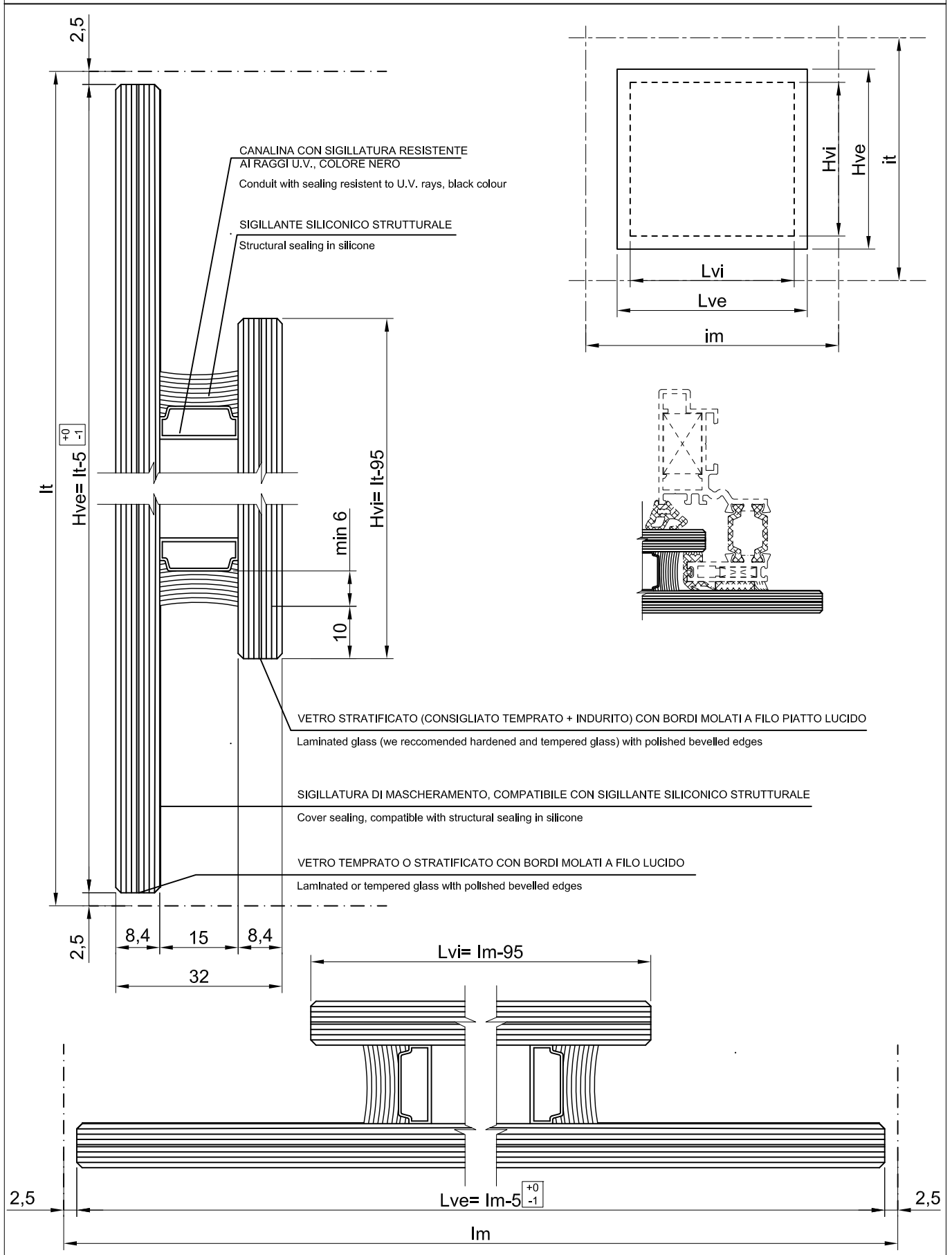

DISTINTA VETRI - SOLUZIONE B
Glass list - Solution B

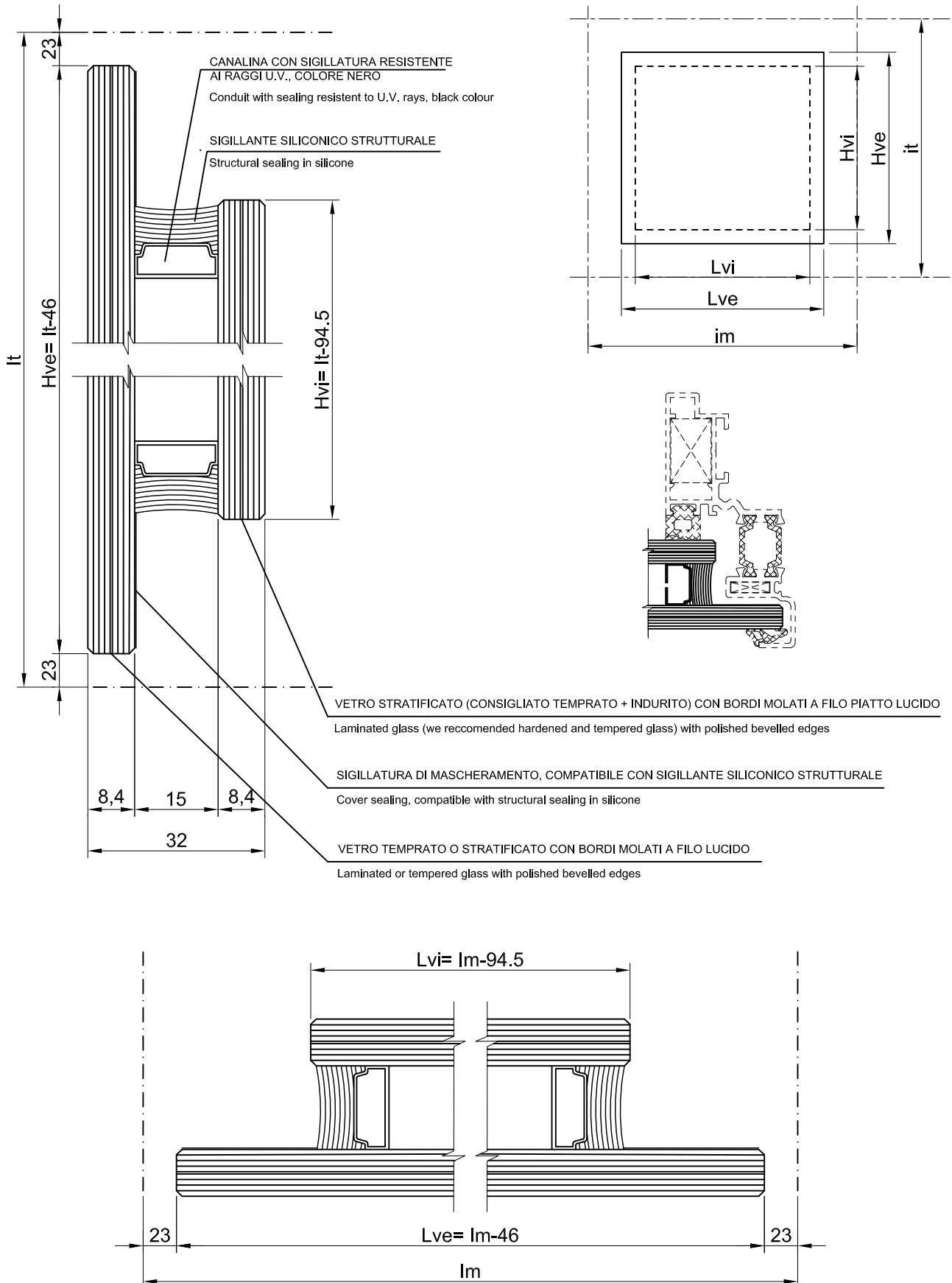

DISTINTA VETRI - SOLUZIONE C
Glass list - Solution C

