

Info prodotto 1904

8.05.2019

ACP 9025

Kit automazione per motorizzazione a scomparsa scorrevole - alzante TOPSLIDE 160 PLUS

Si informa che è stato messo a punto il kit **ACP 9025 per la motorizzazione** di un'anta del sistema Topslide 160 PLUS, di seguito riportiamo le indicazioni per un corretto montaggio e le lavorazioni da eseguire.

L1

LAVORAZIONE MONTANTE ANTA LATO MANIGLIA (SCASSO 450x38x55mm)

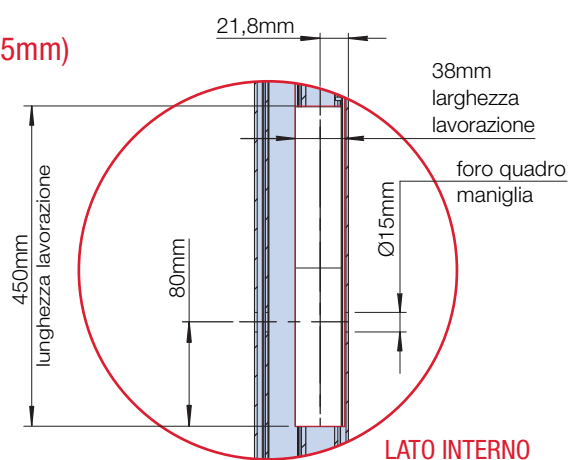
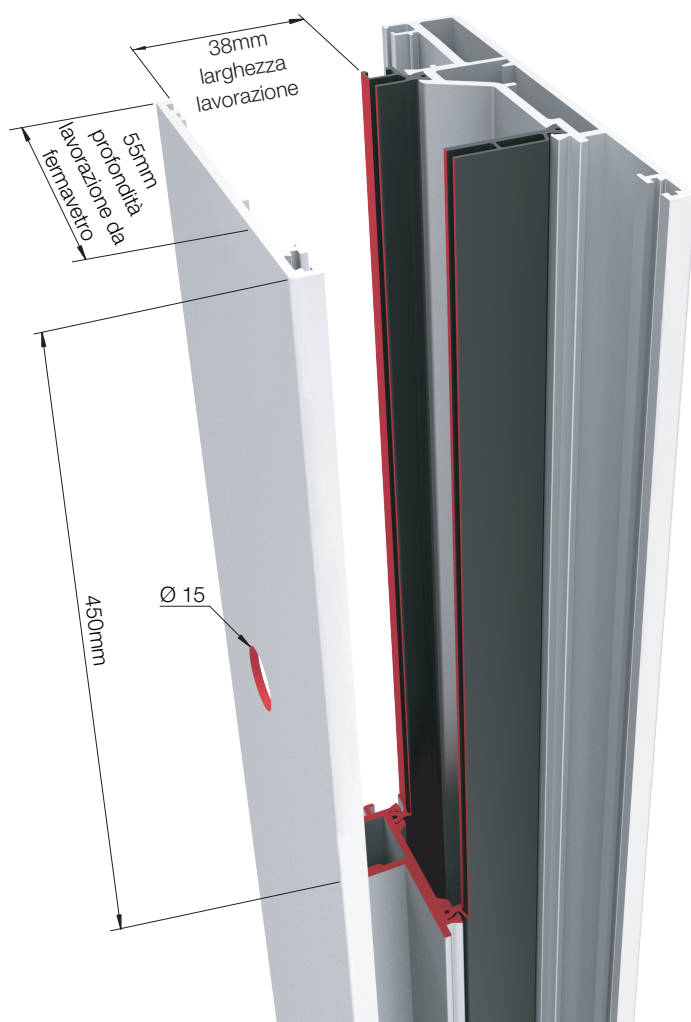

ENTRATA UTENSILE DAL LATO FERMAVETRO

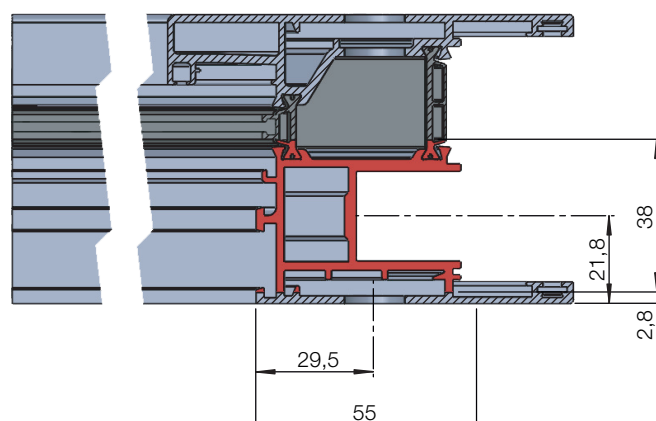

EasyDoor
Elite Door 72
Door 62
Door 72
Sirio 50
Smart 30
Planet 45
Planet 50 TT
Planet 50 PLUS
Planet 62 TT
Planet 62 PLUS
Planet 72 HT
Planet 72 PLUS
3G
Fullglazing
Matic 50
Matic 50 PLUS
Matic 62 TT
Matic 62 PLUS
Matic 72
Matic 72 PLUS
Nathura 59
Nathura 70
Nathura 82
Nathura 92
Slide 60
Slide 65
Slide 80/106 PLUS
● Topslide 160 PLUS
Slidewood 160
Topslidewood 214
Panoramico
Balconi e balaustre

Info prodotto 1904

8.05.2019

ACP 9025

Kit automazione per motorizzazione a scomparsa scorrevole - alzante TOPSLIDE 160 PLUS

L2

LAVORAZIONE TRAVERSO TELAIO SUPERIORE LATO PULEGGIA CONDOTTA

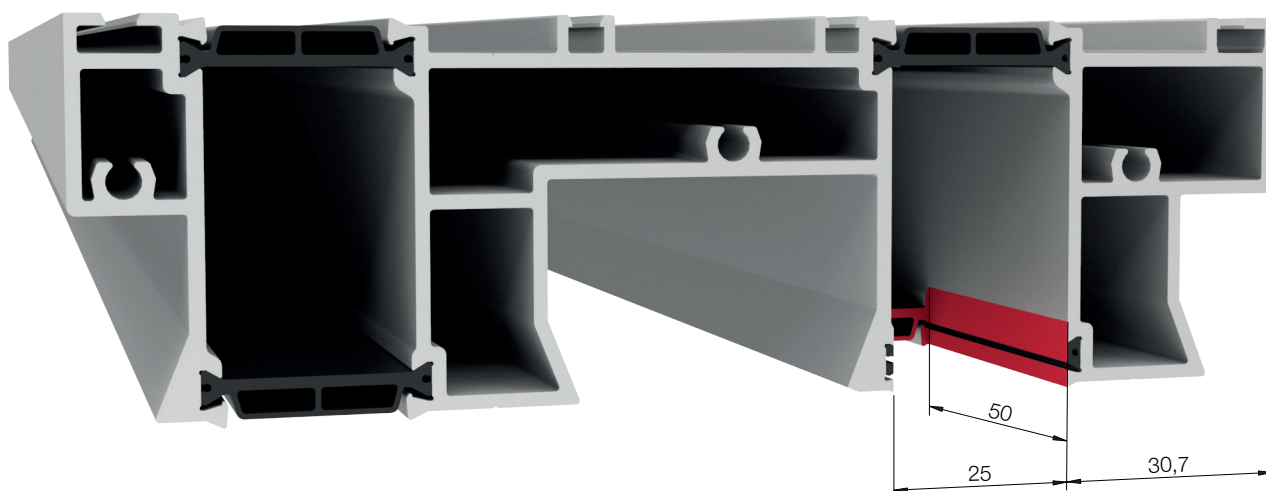

EasyDoor
Elite Door 72
Door 62
Door 72
Sirio 50
Smart 30
Planet 45
Planet 50 TT
Planet 50 PLUS
Planet 62 TT
Planet 62 PLUS
Planet 72 HT
Planet 72 PLUS
3G
Fullglazing
Matic 50
Matic 50 PLUS
Matic 62 TT
Matic 62 PLUS
Matic 72
Matic 72 PLUS
Nathura 59
Nathura 70
Nathura 82
Nathura 92
Slide 60
Slide 65
Slide 80/106 PLUS
● Topslide 160 PLUS
Slidewood 160
Topslidewood 214
Panoramico
Balconi e balaustre

ACP 9025

Kit automazione per motorizzazione a scomparsa scorrevole - alzante TOPSLIDE 160 PLUS

L3

TAGLIO PASSANTE SUL
MONTANTE TELAIO SINISTRO

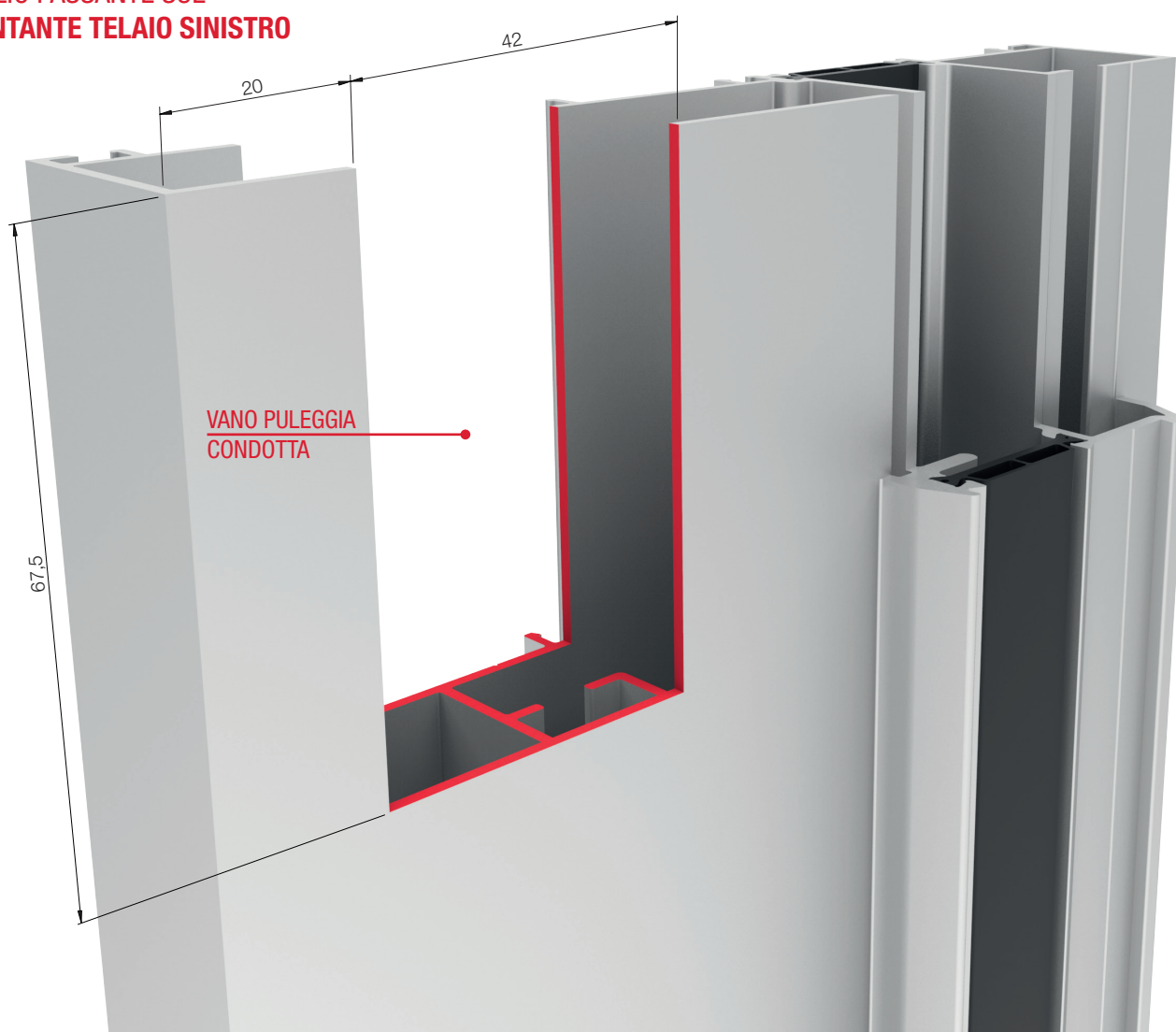

EasyDoor
Elite Door 72
Door 62
Door 72
Sirio 50
Smart 30
Planet 45
Planet 50 TT
Planet 50 PLUS
Planet 62 TT
Planet 62 PLUS
Planet 72 HT
Planet 72 PLUS
3G
Fullglazing
Matic 50
Matic 50 PLUS
Matic 62 TT
Matic 62 PLUS
Matic 72
Matic 72 PLUS
Nathura 59
Nathura 70
Nathura 82
Nathura 92
Slide 60
Slide 65
Slide 80/106 PLUS
● Topslide 160 PLUS
Slidewood 160
Topslidewood 214
Panoramico
Balconi e balaustre

Info prodotto 1904

8.05.2019

ACP 9025

Kit automazione per motorizzazione a scomparsa scorrevole - alzante TOPSLIDE 160 PLUS

L4

TAGLIO PASSANTE SUL
MONTANTE TELAIO DESTRO

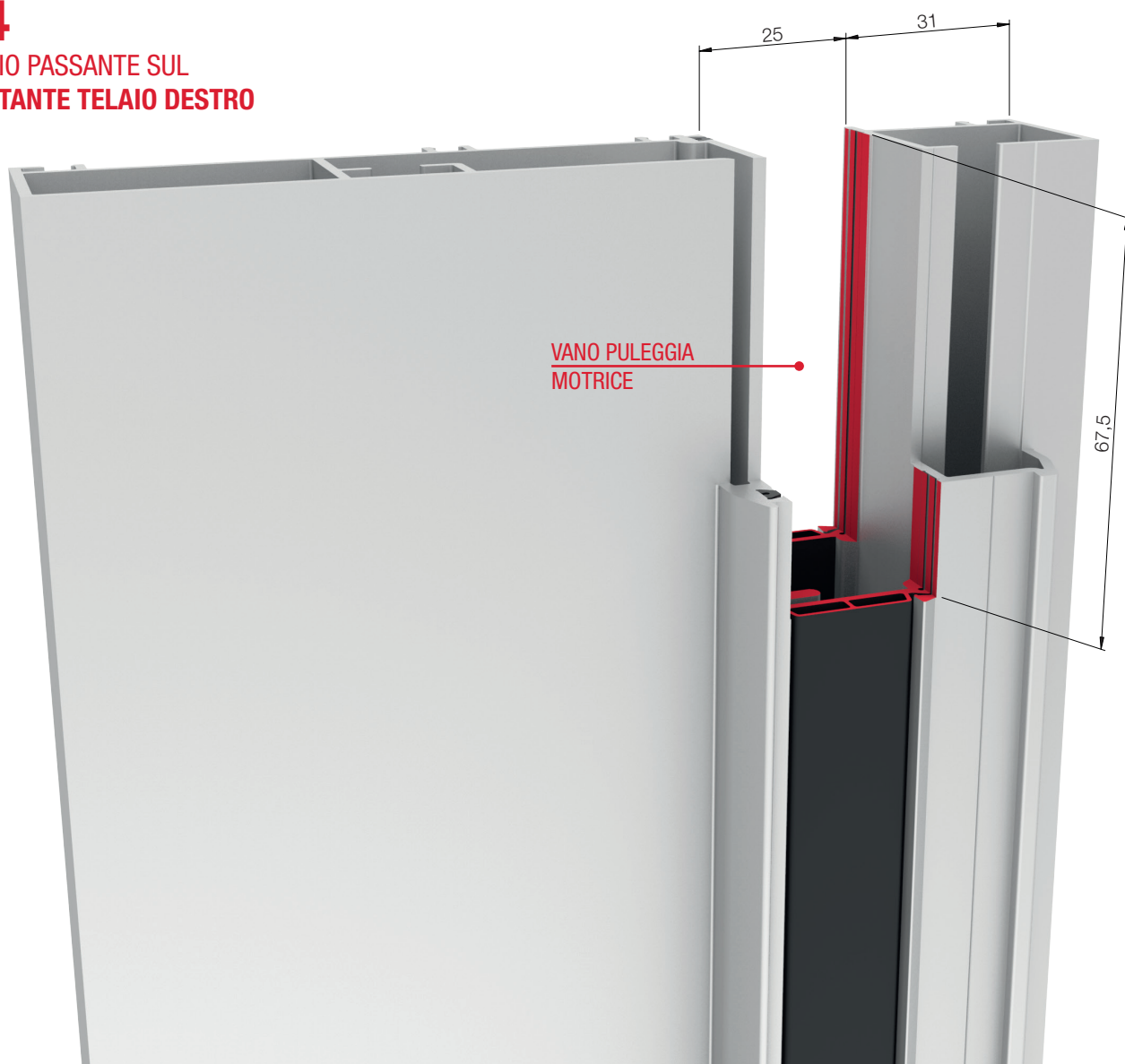

EasyDoor	Elite Door 72	Door 62	Door 72	Sirio 50	Smart 30	Planet 45	Planet 50 TT	Planet 50 PLUS	Planet 62 TT	Planet 62 PLUS	Planet 72 HT	Planet 72 PLUS	3G	Fullglazing	Matic 50	Matic 50 PLUS	Matic 62 TT	Matic 62 PLUS	Matic 72	Matic 72 PLUS	Nathura 59	Nathura 70	Nathura 82	Nathura 92	Slide 60	Slide 65	Slide 80/106 PLUS	Topslide 160 PLUS	Slidewood 160	Topslidewood 214	Panoramico	Balconi e balaustre		

ACP 9025

Kit automazione per motorizzazione a scomparsa scorrevole - alzante TOPSLIDE 160 PLUS

M1

MONTAGGIO MOTORIDUTTORE A025

1. Fissare motoriduttore con piastra al montante destro del telaio lato interno, la piastra presenta fori passanti di diametro pari a 5.5mm - viti non in dotazione (vedi figura 01), la sporgenza della motrice è pari a 90mm.



figura 01

ATTENZIONE!

La piastra è in autodima presenta pari larghezza del montante del telaio ed è a filo del telaio nella parte superiore (vedi figura 02).

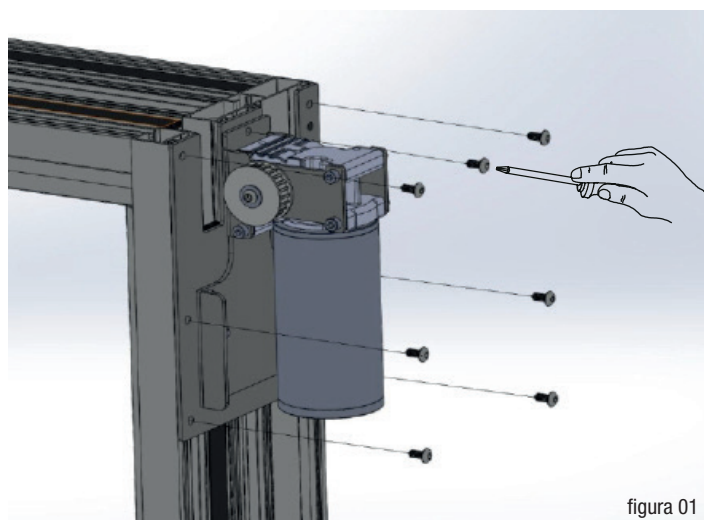

figura 02

EasyDoor	Elite Door 72	Door 62	Door 72	Sirio 50	Smart 30	Planet 45	Planet 50 TT	Planet 50 PLUS	Planet 62 TT	Planet 62 PLUS	Planet 72 HT	Planet 72 PLUS	3G	Fullglazing	Matic 50	Matic 50 PLUS	Matic 62 TT	Matic 62 PLUS	Matic 72	Matic 72 PLUS	Nathura 59	Nathura 70	Nathura 82	Nathura 92	Slide 60	Slide 65	Slide 80/106 PLUS	Topslide 160 PLUS	Slidewood 160	Topslidewood 214	Panoramico	Balconi e balaustre		

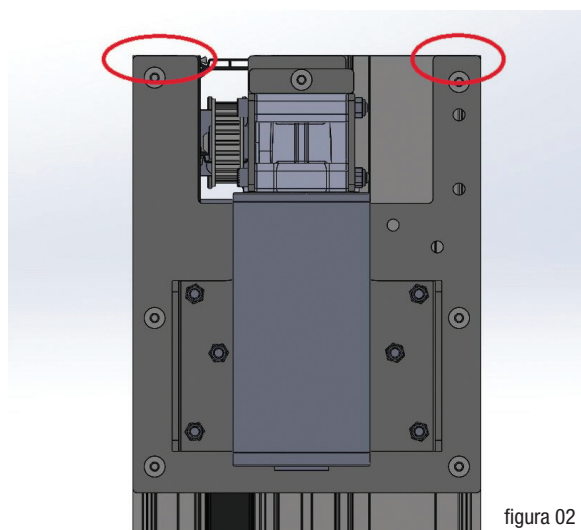

Info prodotto 1904

8.05.2019

it's my window

M2

MONTAGGIO PULEGGIA CONDOTTA

1. Fissare la piastra assemblata con la puleggia condotta al montante sinistro del telaio lato interno, la piastra presenta fori passanti di diametro pari a 5.5mm - viti non in dotazione (vedi figura 03), la sporgenza della motrice è pari a 90mm.



figura 03



figura 04

La piastra è in autodima e va fissata a filo del telaio nella parte superiore (vedi figura 04).

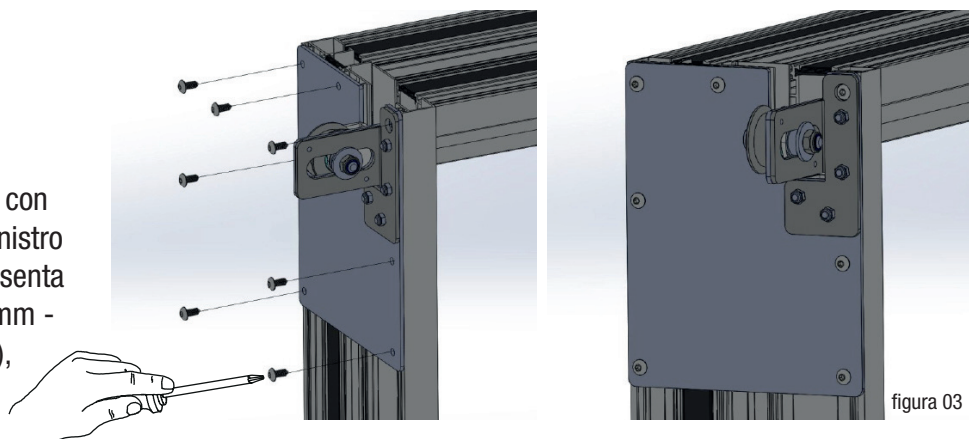
EasyDoor
Elite Door 72
Door 62
Door 72
Sirio 50
Smart 30
Planet 45
Planet 50 TT
Planet 50 PLUS
Planet 62 TT
Planet 62 PLUS
Planet 72 HT
Planet 72 PLUS
3G
Fullglazing
Matic 50
Matic 50 PLUS
Matic 62 TT
Matic 62 PLUS
Matic 72
Matic 72 PLUS
Nathura 59
Nathura 70
Nathura 82
Nathura 92
Slide 60
Slide 65
Slide 80/106 PLUS
Topslide 160 PLUS
Slidewood 160
Topslidewood 214
Panoramico
Balconi e balaustre

Info prodotto 1904

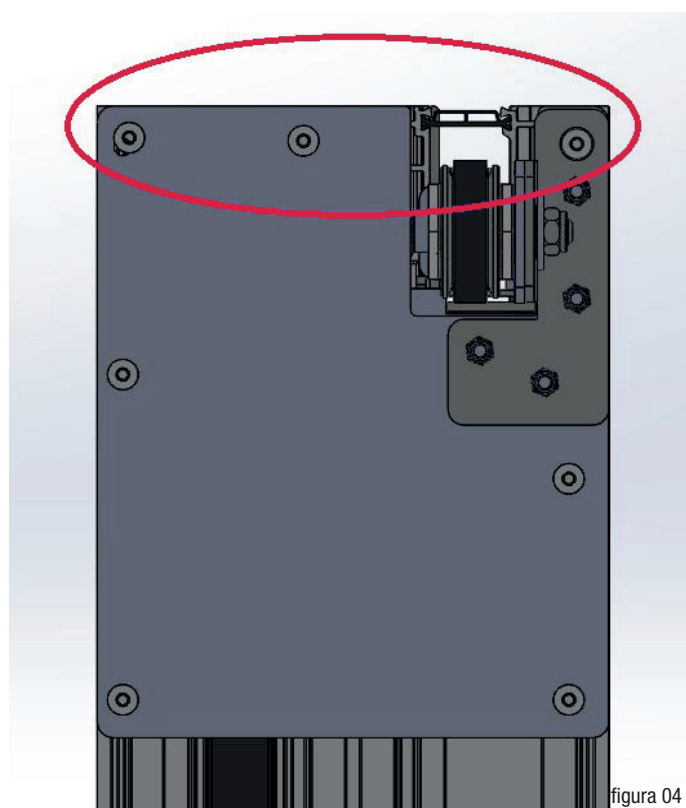
8.05.2019

1. Prima di montare l'anta fissare il blocchetto in alluminio della staffa di trascinamento con le 3 viti autofilettanti 4,8x25 in dotazione - riferimento montante destro lato interno (vedi figura 07 e figura 08).

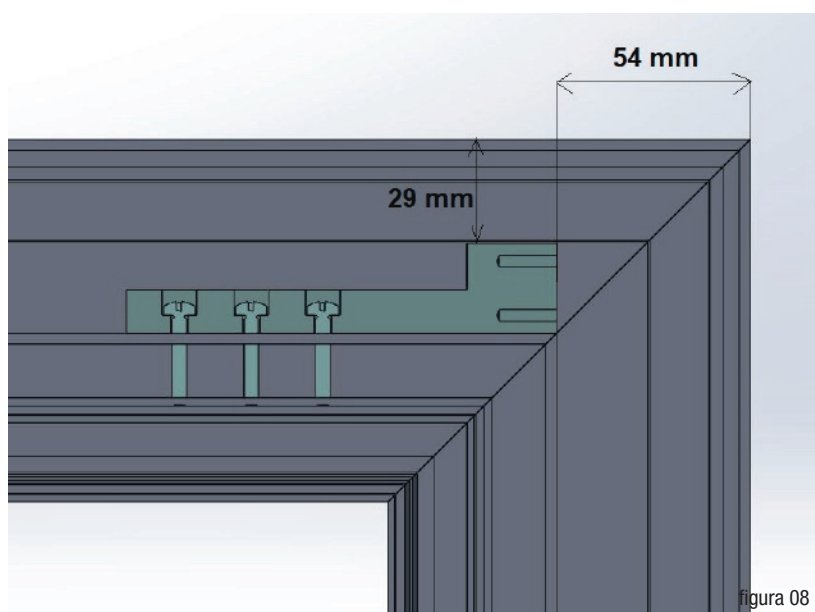
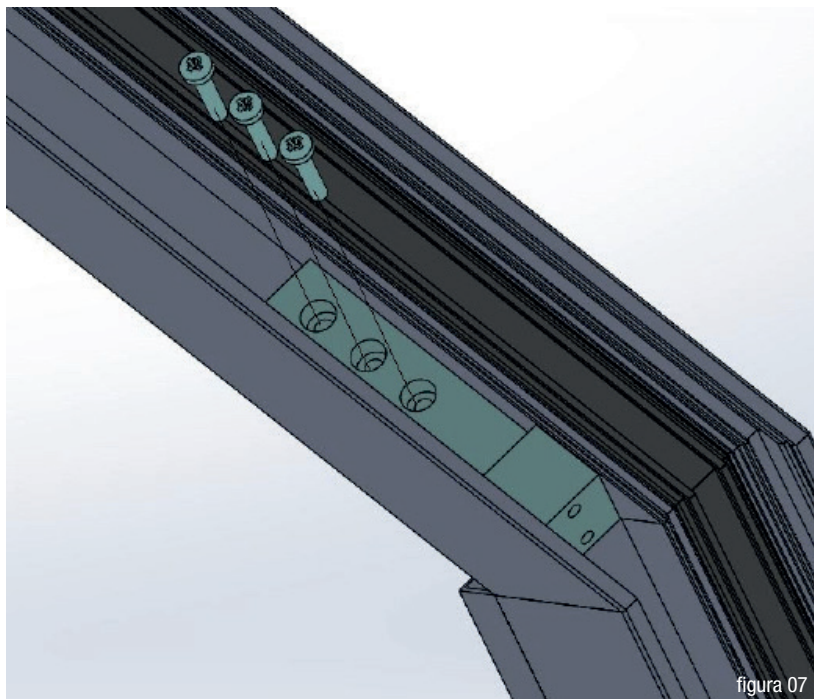

EasyDoor
Elite Door 72
Door 62
Door 72
Sirio 50
Smart 30
Planet 45
Planet 50 TT
Planet 50 PLUS
Planet 62 TT
Planet 62 PLUS
Planet 72 HT
Planet 72 PLUS
3G
Fullglazing
Matic 50
Matic 50 PLUS
Matic 62 TT
Matic 62 PLUS
Matic 72
Matic 72 PLUS
Nathura 59
Nathura 70
Nathura 82
Nathura 92
Slide 60
Slide 65
Slide 80/106 PLUS
Topslide 160 PLUS
Slidewood 160
Topslidewood 214
Panoramico
Balconi e balaustre

Info prodotto 1904

8.05.2019

M3

MONTAGGIO STAFFA DI TRASCINAMENTO

2. La staffa di trascinamento è composta da una staffa inferiore ed una superiore, quest'ultima presenta delle asole passanti. Passare la cinghia tra le due pulegge e tagliarla in prossimità della metà della staffa di trascinamento. Fissare le viti M4 lunghezza 8mm per chiudere le due staffe con la cinghia, poi prendere la staffa di trascinamento e fissarla lateralmente sul montante dell'anta con due viti M5x14 in dotazione (vedi figura 06).



figura 05



figura 06

EasyDoor
Elite Door 72
Door 62
Door 72
Sirio 50
Smart 30
Planet 45
Planet 50 TT
Planet 50 PLUS
Planet 62 TT
Planet 62 PLUS
Planet 72 HT
Planet 72 PLUS
3G
Fullglazing
Matic 50
Matic 50 PLUS
Matic 62 TT
Matic 62 PLUS
Matic 72
Matic 72 PLUS
Nathura 59
Nathura 70
Nathura 82
Nathura 92
Slide 60
Slide 65
Slide 80/106 PLUS
Topslide 160 PLUS
Slidewood 160
Topslidewood 214
Panoramico
Balconi e balaustre

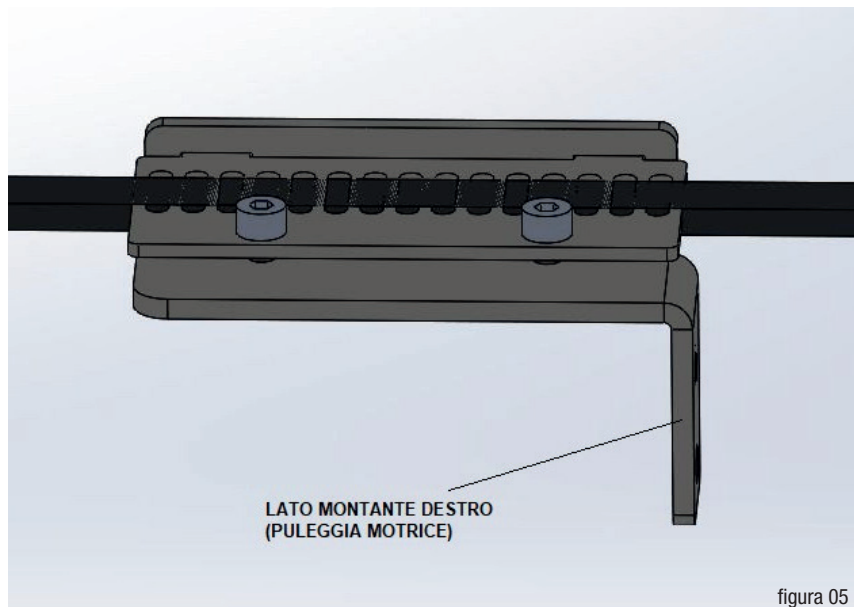

Info prodotto 1904

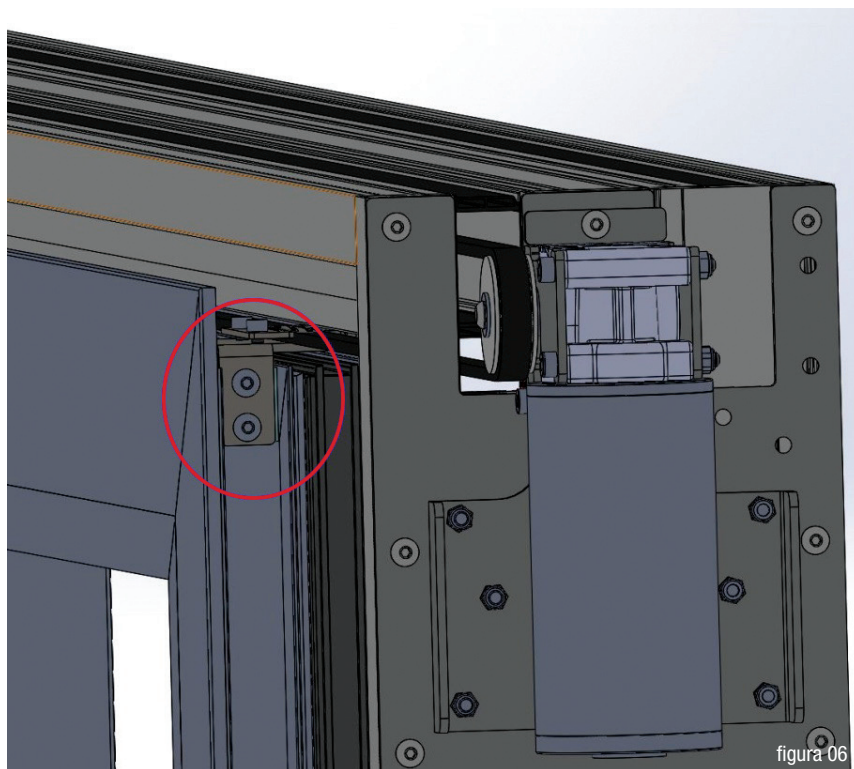
8.05.2019

it's my window

- 3.** Dopo aver unito le estremità della cinghia, metterla in tensione agendo sulla vite M8, presente nel blocco "puleggia condotta" (vedi figura 09).

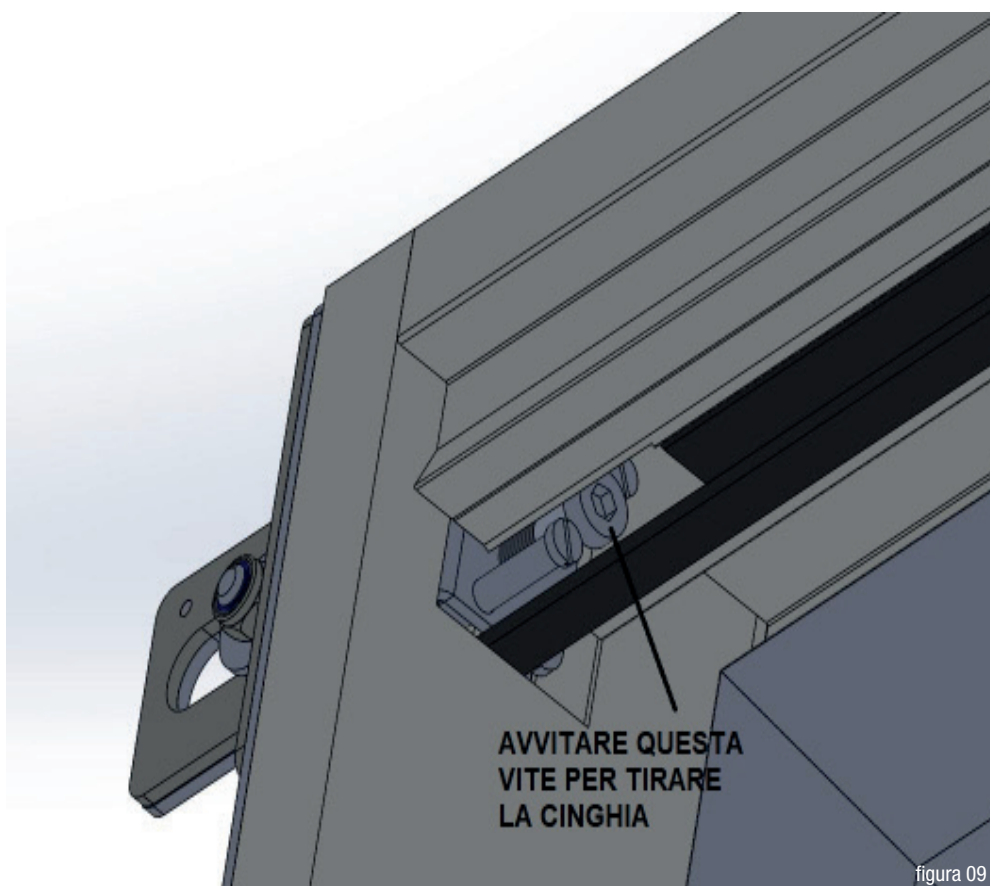

EasyDoor
Elite Door 72
Door 62
Door 72
Sirio 50
Smart 30
Planet 45
Planet 50 TT
Planet 50 PLUS
Planet 62 TT
Planet 62 PLUS
Planet 72 HT
Planet 72 PLUS
3G
Fullglazing
Matic 50
Matic 50 PLUS
Matic 62 TT
Matic 62 PLUS
Matic 72
Matic 72 PLUS
Nathura 59
Nathura 70
Nathura 82
Nathura 92
Slide 60
Slide 65
Slide 80/106 PLUS
● Topslide 160 PLUS
Slidewood 160
Topslidewood 214
Panoramico
Balconi e balaustre



Info prodotto 1904

8.05.2019

M4

MONTAGGIO CENTRALINA ELETTRONICA

1. La centralina elettronica è inserita in una scatola di dimensioni 325mmx91,5mmx51,5mm, le staffe di fissaggio presentano fori D5,5mm, viti non fornite (vedi figura 10 e figura 11).



figura 10

ATTENZIONE!

Consultare il manuale scheda elettronica Q5010209.

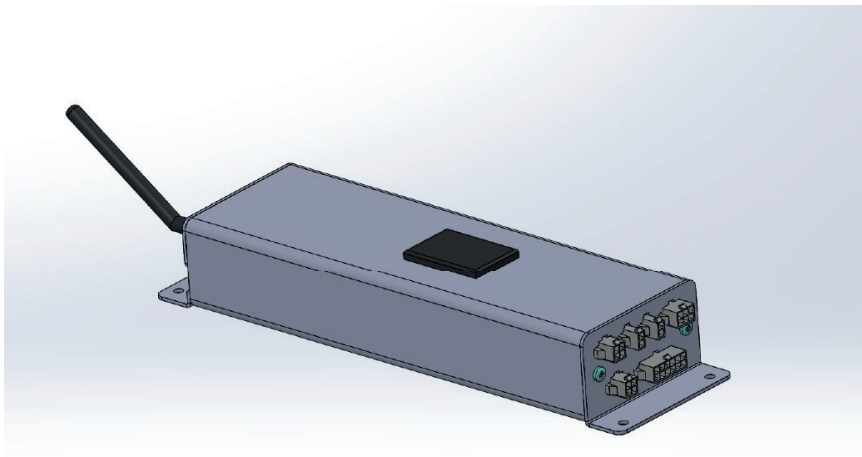

figura 11

EasyDoor
Elite Door 72
Door 62
Door 72
Sirio 50
Smart 30
Planet 45
Planet 50 TT
Planet 50 PLUS
Planet 62 TT
Planet 62 PLUS
Planet 72 HT
Planet 72 PLUS
3G
Fullglazing
Matic 50
Matic 50 PLUS
Matic 62 TT
Matic 62 PLUS
Matic 72
Matic 72 PLUS
Nathura 59
Nathura 70
Nathura 82
Nathura 92
Slide 60
Slide 65
Slide 80/106 PLUS
Topslide 160 PLUS
Slidewood 160
Topslidewood 214
Panoramico
Balconi e balaustre

ACP 9025

MANUALE DI INSTALLAZIONE PER KIT ALZANTE - SCORREVOLE

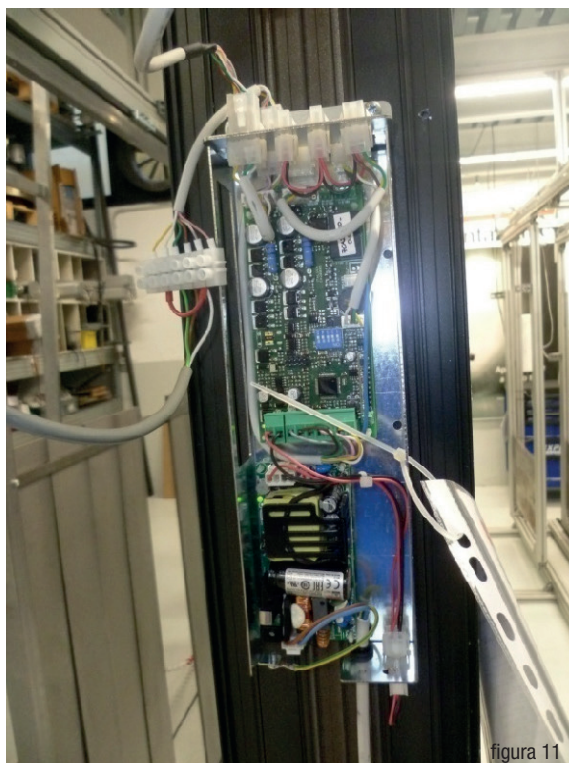
INFORMAZIONI GENERALI DI SICUREZZA

AVVERTENZE

Leggere tutte le avvertenze di pericolo e le istruzioni operative. In caso di mancato rispetto delle avvertenze di pericolo e delle istruzioni operative si potrà creare il pericolo di scosse elettriche e/o incidenti gravi.

Conservare tutte le avvertenze di pericolo e le istruzioni operative per ogni esigenza futura.

Il manuale deve seguire tutta la vita del sistema Antamatic® fino al suo smaltimento.

Tenere i sacchetti di plastica lontano dalla portata dei bambini: pericolo di soffocamento!

Prima di iniziare l'installazione

ATTENZIONE

- ⚠ Si ricorda che il kit OPEN 2.0 Antamatic®, prodotto da Sir srl, deve essere installato solamente da personale qualificato; Sir srl non risponde in caso di installazioni del sistema eseguite da personale non autorizzato o qualificato;
- Prima di iniziare l'installazione del sistema, si ricorda all'installatore il pieno rispetto delle misure minime di sicurezza e l'ausilio dei dispositivi di protezione individuale;
- ⚠ Scollegare tutte le fonti di energia prima di iniziare le opere di collegamento di Antamatic® alla rete elettrica;
- ⚠ Mantenere pulita la zona di lavoro;
- ⚠ Effettuare l'installazione in condizione di buona illuminazione e in condizioni ambientali favorevoli;
- ⚠ Tenere lontano dalla zona di lavoro bambini e/o animali domestici;
- ⚠ Non eseguire l'installazione in caso di alterazione dovuta all'assunzione di alcool, droghe e/o farmaci;
- ⚠ Installare il sistema Antamatic® solo su strutture con solidità e rettilineità adeguate;
- Il sistema di ancoraggio (tasselli, viti e staffe) alla struttura portante dovrà essere adeguato allo scopo e a cura dell'installatore. Sir S.r.l. non è responsabile in caso di errate installazioni.

Dati tecnici

Tensione di alimentazione	230V AC
Tensione di alimentazione motore	24V DC
Potenza assorbita	50W
Assorbimento a vuoto	0,3A
Assorbimento a carico	2A
Coppia massima	---
Rapporto di riduzione	---
Velocità di rotazione	---
Velocità di apertura	7 sec/180°
Temperatura di utilizzo	-10/+60°C
Carico massimo	400Kg

Range di utilizzo

Luce massima (larghezza porta)	Peso complessivo	Altezza massima
---	massimo 400Kg di peso dell'anta	----

Destinazione d'uso

L'automazione alzante Antamatic permette di motorizzare serrature da 27,5mm e 37,5mm delle marche più comuni, per infissi alzanti scorrevoli. Questa tipologia di automazione, con funzionamento automatico, può essere installata in ambienti in cui la porta viene utilizzata da persone disabili, anziane, o con limitate capacità motorie, dopo aver effettuato l'analisi dei rischi e considerato che il rischio per questo tipo di utenza è basso.

Prima della messa in servizio

ATTENZIONE

- ⚠ Si ricorda che il sistema Antamatic® deve essere collaudato prima della messa in servizio al fine di poter rilasciare la dichiarazione di corretta posa e conformità.
- ⚠ Compilare con cura la dichiarazione di conformità e rilasciare una copia al Cliente.

Dichiarazione di conformità CE: SIR S.r.l. dichiara che questo prodotto è conforme ai requisiti ed alle disposizioni pertinenti stabilite dalle direttive 2006/42/CE, 2014/30/CE e 2014/35/CE. Una copia conforme all'originale è disponibile contattando SIR S.r.l.

Informazioni relative allo smaltimento

ATTENZIONE

- ⚠ Si ricorda che il sistema Antamatic® deve essere scollegato dalla rete elettrica da parte di personale qualificato.
- ⚠ Togliere la tensione di alimentazione prima di effettuare l'operazione di scollegamento.
- ⚠ Avviare ad un riciclaggio rispettoso dell'ambiente, batterie ricaricabili, accessori ed imballaggi non più impiegabili.
- ⚠ Non gettare apparecchi elettrici e batterie ricaricabili/batterie tra i rifiuti domestici!
- ⚠ Solo per i Paesi della CE:



Conformemente alla direttiva europea 2012/19/UE gli elettrodomestici diventati inservibili, in base alla direttiva europea 2006/66/CE, le batterie ricaricabili/batterie difettose o consumate devono essere raccolte separatamente ed essere inviate ad una riutilizzazione ecologica.

Informazioni relative alla manutenzione

ATTENZIONE

- ⚠ Si ricorda che prima di effettuare interventi di pulizia e/o manutenzione del sistema Open Antamatic®, è necessario scollegare la rete elettrica. Il sistema Antamatic® non necessita di particolare manutenzione. In caso di guasti, contattare il servizio assistenza Sir S.r.l.
- ⚠ Sir S.r.l. non è responsabile in caso di operazioni di manutenzione eseguite da personale non qualificato.

COMPONENTI

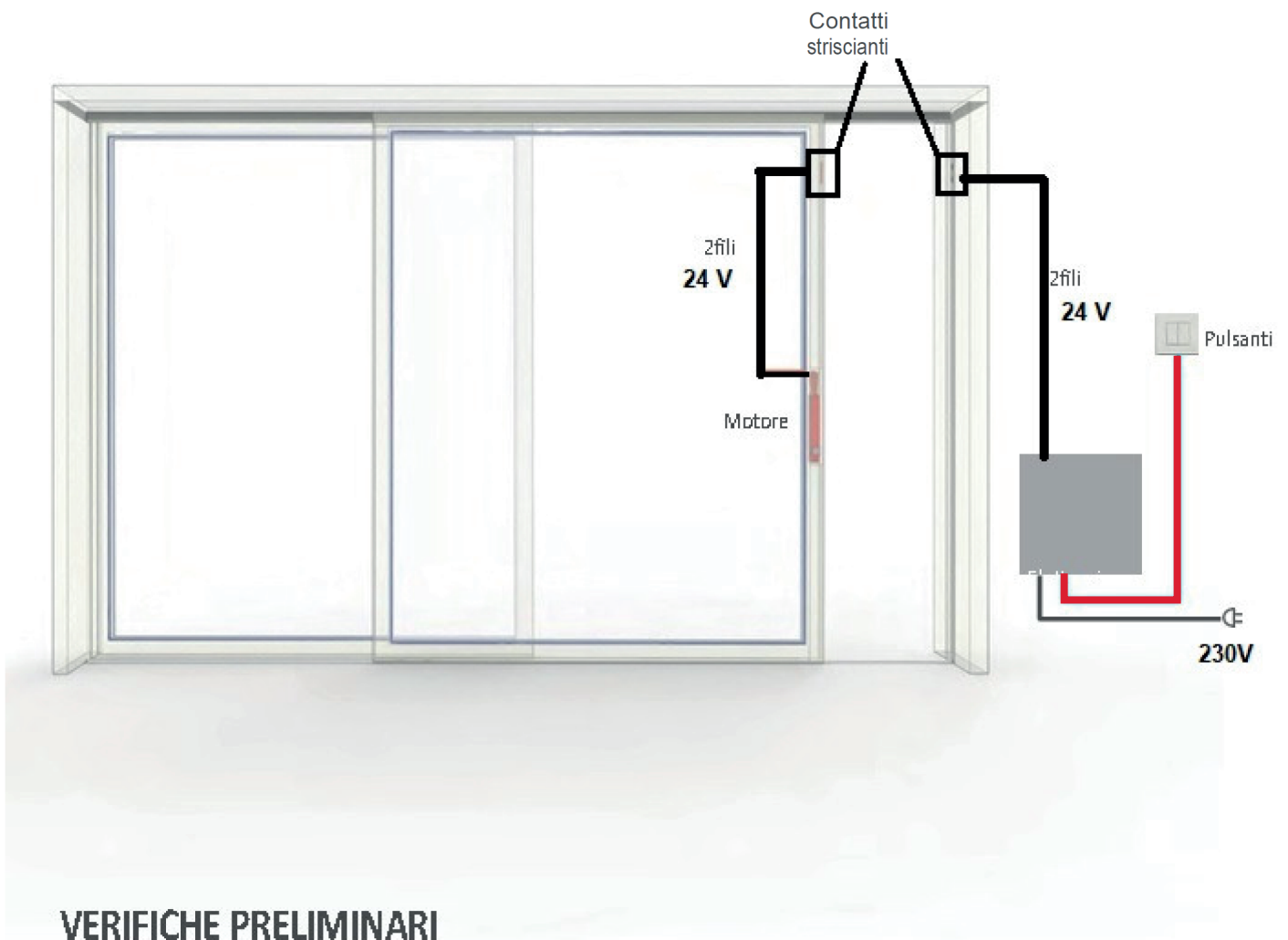

VERIFICHE PRELIMINARI

Controllare che siano presenti tutti i componenti del kit.

A Tutti i componenti (meccanici ed elettronici) vanno posizionati in vani accessibili ed ispezionabili con facilità, al riparo da umidità ed agenti atmosferici.

B Verificare che la lunghezza del cavo fornito (4,5 metri, compresa la parte all'interno del profilo in metallo) sia sufficiente per coprire la distanza dai contatti striscianti alla centrale di comando.

C Nel caso il kit venga comandato con i 2 pulsanti a muro **i contatti di apertura-chiusura devono essere contatti puliti, NON CONTATTI ALIMENTATI.**

I pulsanti a muro (e/o la domotica) devono dare un impulso, NON un comando continuo, devono funzionare come pulsanti INSTABILI: una volta rilasciati devono tornare automaticamente nella posizione iniziale.

D Verificare il corretto movimento della serratura (smontata e montata sull'anta) con maniglia tradizionale, per evitare che la motorizzazione sforzi eccessivamente.

E Verificare che le lavorazioni necessarie all'inserimento della serratura motorizzata non provochino cedimenti strutturali dell'anta stessa.

LAVORAZIONE DELLA CREMONESE

PER INSERIMENTO DEL MOTORE

ELIMINARE EVENTUALI BAVE O RESIDUI DI LAVORAZIONE E SOFFIARE BENE

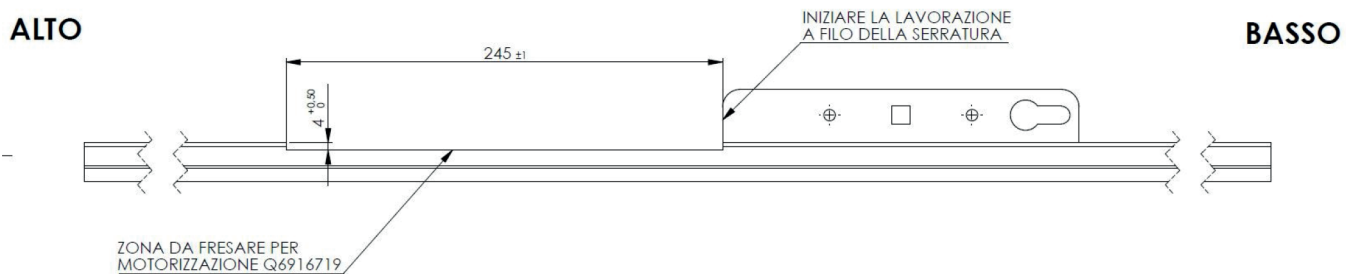

PER I CONTATTI STRISCIANTI

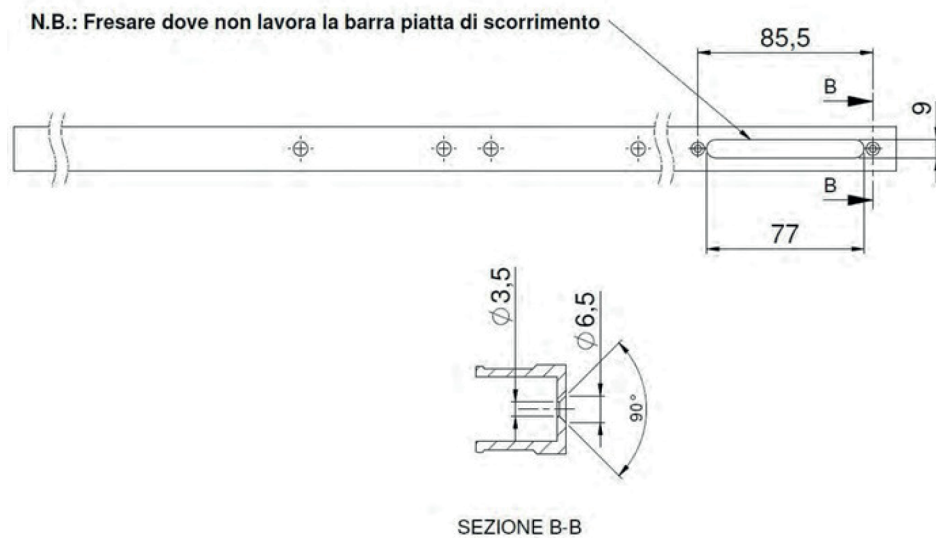

MONTAGGIO CONTATTI STRISCIANTI

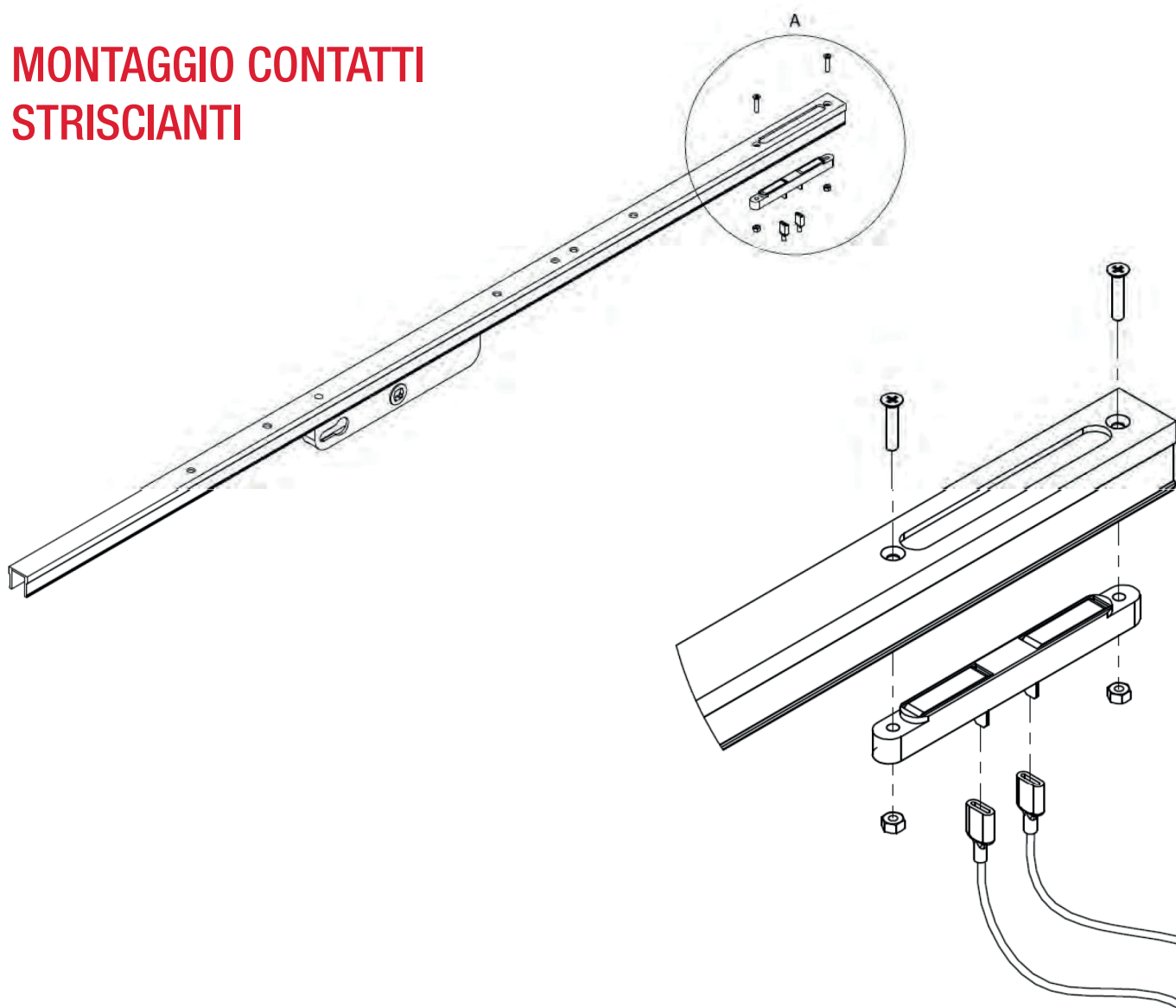

MONTAGGIO MOTORE SULLA CREMONESE



MONTAGGIO INGRANAGGIO SUL QUADRO MANIGLIA

ALLINEAMENTO
NON CORRETTO!!



ALLINEAMENTO
CORRETTO!!



La vite deve essere rivolta all'
INTERNO ABITAZIONE,
per permettere lo sblocco di emergenza



MONTAGGIO DEL KIT ALL'ANTA

VERIFICA DI FUNZIONAMENTO E REGOLAZIONE FINECORSA

- Assicurarsi che l'asta alla cremonese sia in posizione chiusa (con le ghigliottine abbassate), e che la chiocciola (cubo bianco) sia come in FIG.1

FIGURA 1: POSIZIONE
CHIUSA



FIGURA 2: POSIZIONE
APERTA



REGOLAZIONE FINECORSA:

- Non mettere in funzione la motorizzazione finchè non è stata fatta la regolazione dei finecorsa.
- Alimentare la motorizzazione con un alimentatore/batteria (anche quella del trapano) che abbiano una tensione compresa tra 5 e 24 Volt DC.
- - la motorizzazione inizierà ad "aprire" l'asta maniglia (nel caso in cui non ci fosse nessun movimento una volta alimentato invertire la polarità)
- -Tenere alimentato finchè la serratura è completamente aperta. Staccare immediatamente l'alimentazione una volta raggiunta la posizione di fine corsa.
- -Tramite un cacciavite a stella svitare le due viti (vedi immagine sopra) e spostare il finecorsa di apertura verso il blocchetto bianco fino allo scatto del micro.
- -il finecorsa di chiusura (quello più in alto dei 2) di norma non va regolato.

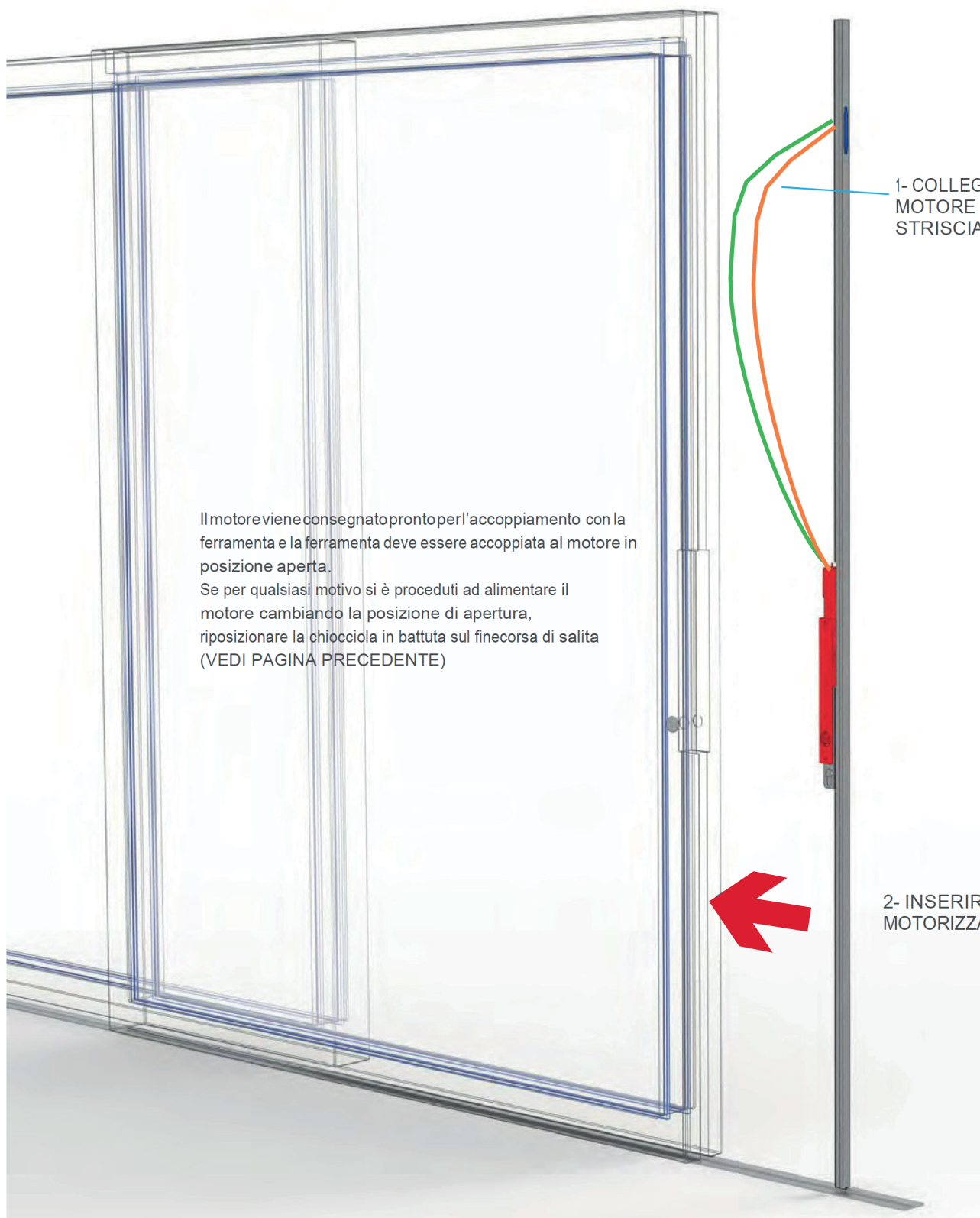

Il motore viene consegnato pronto per l'accoppiamento con la ferramenta e la ferramenta deve essere accoppiata al motore in posizione aperta.

Se per qualsiasi motivo si è proceduti ad alimentare il motore cambiando la posizione di apertura, riposizionare la chiocciola in battuta sul fincorsa di salita (VEDI PAGINA PRECEDENTE)

1- COLLEGARE I 2 FILI FRA MOTORE E CONTATTI STRISCIANTI

2- INSERIRE L'ASTA MOTORIZZATA NELL'ANTA

MONTAGGIO REGOLAZIONE DEI CONTATTI SUL TELAIO

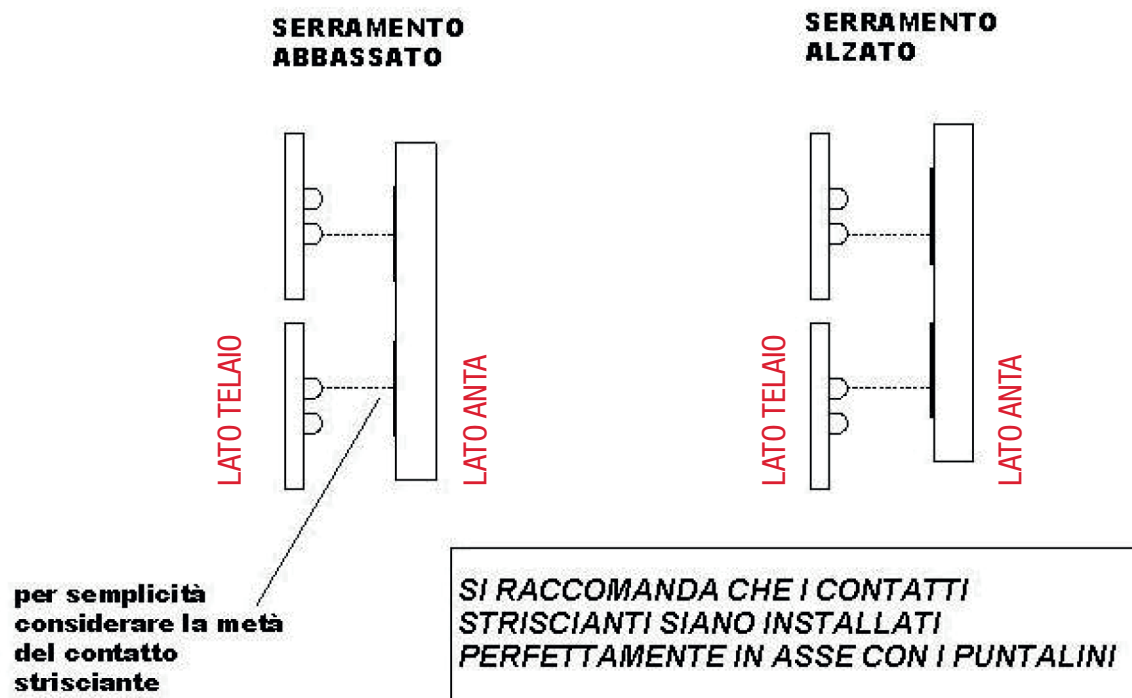

MONTAGGIO COPERTURA SUL MONTANTE DELL'ANTA LATO SERRATURA

